



instrukcija obsluzgi
informații pentru utilizator
Инструкция по
эксплуатации
Упутство за употребу
návod na používanie

Chłodziarko-zamrażarka
Frigider cu congelator
Холодильник-морозильник
Фрижидер-замрзивач
Chladnička s mrazničkou

Electrolux. Thinking of you.

Aby dowiedzieć się więcej o naszej filozofii, odwiedź naszą stronę internetową www.electrolux.com

SPIS TREŚCI

Informacje dotyczące bezpieczeństwa	Konserwacja i czyszczenie	9
2	Co zrobić, gdy...	11
Panel sterowania	Dane techniczne	13
Pierwsze użycie	Instalacja	13
Codzienna eksploatacja	Ochrona środowiska	17
Przydatne rady i wskazówki	8	

Producent zastrzega sobie możliwość wprowadzenia zmian bez wcześniejszego powiadomienia



INFORMACJE DOTYCZĄCE BEZPIECZEŃSTWA

W celu zapewnienia bezpieczeństwa użytkownika i bezawaryjnej pracy urządzenia przed instalacją i pierwszym użyciem należy uważnie przeczytać instrukcję obsługi, zwracając szczególną uwagę na wskazówki oraz ostrzeżenia. Wszyscy użytkownicy urządzenia powinni poznać zasady jego bezpiecznej obsługi. Pozwoli to uniknąć niepotrzebnych pomyłek i wypadków. Prosimy o zachowanie instrukcji obsługi przez cały czas używania urządzenia oraz przekazanie jej kolejnemu użytkownikowi w razie odstąpienia lub sprzedaży urządzenia.

W celu uniknięcia szkód na zdrowiu i życiu osób oraz szkód materialnych należy przestrzegać środków ostrożności podanych w niniejszej instrukcji obsługi, gdyż producent nie jest odpowiedzialny za szkody spowodowane wskutek ich nieprzestrzegania.

Bezpieczeństwo dzieci i osób upośledzonych

- Niniejsze urządzenie nie jest przeznaczone do użytku przez osoby (w tym dzieci) o ograniczonych zdolnościach fizycznych, sensorycznych czy umysłowych, a także nieposiadające wiedzy lub doświadczenia w użytkowaniu tego typu urządzeń, chyba, że będą one nadzorowane lub zostaną poinstruowane na temat korzystania z tego urządzenia przez osobę odpowiedzialną za ich bezpieczeństwo. Dzieci należy pilnować, aby mieć pewność, że nie bawią się urządzeniem.
- Opakowanie należy przechowywać w miejscu niedostępnym dla dzieci. Istnieje ryzyko uduszenia.

- W przypadku utylizacji urządzenia należy wyjąć wtyczkę z gniazdka, odciąć przewód zasilający (jak najbliższe urządzenia) i odkręcić drzwi, aby uchronić bawiące się dzieci przed porażeniem prądem lub przed zamknięciem się w środku urządzenia.
- Jeśli to urządzenie zawierające magnetyczne uszczelnienie drzwi ma zastąpić urządzenie z blokadą sprężynową (rygłem) w drzwiach lub w pokrywie, przed oddaniem starego urządzenia do utylizacji należy usunąć blokadę. Zapobiegnie to przypadkowemu uwięzieniu dziecka.

OGÓLNE ZASADY BEZPIECZEŃSTWA

Uwaga! Nie wolno zasłaniać otworów wentylacyjnych.

- Urządzenie jest przeznaczone do przechowywania żywności i/lub napojów w zwykłych warunkach domowych, tak jak to opisano w niniejszej instrukcji obsługi.
- Do przyspieszenia procesu rozmrażania nie wolno używać urządzeń mechanicznych ani żadnych innych sztucznych metod.
- Nie należy stosować innych urządzeń elektrycznych (np. maszynek do lodów) wewnątrz urządzeń chłodniczych, o ile nie zostały one dopuszczone do tego celu przez producenta.
- Należy zachować ostrożność, aby nie uszkodzić układu chłodniczego.
- W układzie chłodniczym urządzenia znajduje się czynnik chłodniczy izobutan

(R600a), który jest ekologicznym gazem naturalnym (jednak jest łatwopalny). Należy upewnić się, że podczas transportu i instalacji urządzenia nie zostały uszkodzone żadne elementy układu chłodniczego.

Jeśli układ chłodniczy został uszkodzony, należy:

- unikać otwartego płomienia oraz innych źródeł zapłonu;
- dokładnie przewietrzyć pomieszczenie, w którym znajduje się urządzenie.
- Zmiany parametrów technicznych lub inne modyfikacje urządzenia grożą niebezpieczeństwem. Jakiegokolwiek uszkodzenia przewodu zasilającego mogą spowodować zwarcie, pożar i/lub porażenie prądem.

! **Ostrzeżenie!** Wszelkie elementy elektryczne (przewód zasilający, wtyczka, sprężarka) mogą zostać wymienione wyłącznie przez technika autoryzowanego serwisu lub przez wykwalifikowany personel techniczny.

1. Nie wolno przedłużać przewodu zasilającego.
 2. Należy upewnić się, że wtyczka przewodu zasilającego nie została przyniesiona ani uszkodzona przez tylną ściankę urządzenia. Przyniesiona lub uszkodzona wtyczka może się przegrzewać i spowodować pożar.
 3. Należy zapewnić dostęp do wtyczki przewodu zasilającego urządzenia.
 4. Nie ciągnąć za przewód zasilający.
 5. Jeżeli gniazdo zasilające jest poluzowane, nie wolno wkładać do niego wtyczki przewodu zasilającego. Istnieje ryzyko porażenia prądem lub pożaru.
 6. Nie wolno używać urządzenia bez klosza żarówki¹⁾ oświetlenia wewnętrznego.
- Urządzenie jest ciężkie. Należy zachować ostrożność przy jego przenoszeniu
 - Nie wolno usuwać, ani dotykać przedmiotów w komorze zamrażarki wilgotnymi/mokrymi rękoma, gdyż może to spowodować obrażenia skóry lub odmrożenie.

- Nie należy wystawiać urządzenia na bezpośrednie działanie promieni słonecznych.
- Żarówki²⁾ zastosowane w tym urządzeniu są specjalnymi żarówkami przeznaczonymi wyłącznie do urządzeń domowych. Nie nadają się one do oświetlania pomieszczeń domowych.

Codzienna eksploatacja

- Nie wolno stawiać gorących naczyń na plastikowych elementach urządzenia.
- Nie wolno przechowywać łatwopalnych gazów ani płynów w urządzeniu, ponieważ mogą spowodować wybuch.
- Nie wolno umieszczać żywności bezpośrednio przy otworze wentylacyjnym na tylnej ściance.³⁾
- Mrożonek nie wolno ponownie zamrażać po rozmrożeniu.
- Zapakowaną zamrożoną żywność należy przechowywać zgodnie z instrukcjami jej producenta.
- Należy ściśle stosować się do wskazówek dotyczących przechowywania podanych przez producenta urządzenia. Patrz odpowiednie instrukcje.
- W zamrażarce nie należy przechowywać napojów gazowanych, ponieważ duże ciśnienie w pojemniku może spowodować ich eksplozję i w rezultacie uszkodzenie urządzenia.
- Lody na patyku mogą być przyczyną odmrożeń w przypadku konsumpcji bezpośrednio po ich wyjęciu z zamrażarki.

Konserwacja i czyszczenie

- Przed przeprowadzeniem konserwacji należy wyłączyć urządzenie i wyjąć wtyczkę przewodu zasilającego z gniazdka. Jeśli nie ma dostępu do gniazdka zasilania, należy wyłączyć prąd.
- Nie wolno czyścić urządzenia metalowymi przedmiotami.
- Nie wolno używać ostrych przedmiotów do usuwania szronu z urządzenia. Należy stosować plastikową skrobaczkę.
- Należy regularnie sprawdzać otwór odpływowy skroplin w chłodziarce. W razie konieczności należy go wyczyścić. Jeżeli otwór odpływowy jest zablokowany, woda zacznie się zbierać na dnie chłodziarki.

1) Jeśli żarówka urządzenia posiada klosz.

2) Jeśli urządzenie jest wyposażone w oświetlenie.

3) Jeśli urządzenie posiada system Frost Free (nie wymaga rozmrażania).

Instalacja

Ważne! Podłączenie elektryczne urządzenia należy wykonać zgodnie z wskazówkami podanymi w odpowiednich rozdziałach.

- Rozpakować urządzenie i sprawdzić, czy nie jest w żaden sposób uszkodzone. Nie wolno podłączać urządzenia, jeśli jest uszkodzone. Ewentualne uszkodzenia należy natychmiast zgłosić sprzedawcy. W tym przypadku należy zachować opakowanie.
- Zaleca się odczekanie co najmniej czterech godzin przed podłączeniem urządzenia, aby olej mógł spłynąć z powrotem do sprężarki.
- Należy zapewnić odpowiednią wentylację ze wszystkich stron urządzenia. Nieodpowiednia wentylacja prowadzi do jego przegrzewania. Aby uzyskać wystarczającą wentylację, należy postępować zgodnie z wskazówkami dotyczącymi instalacji.
- W razie możliwości tylną ściankę urządzenia należy ustawić od ściany, aby uniknąć dotykania lub chwytania za ciepłe elementy (sprężarka, skraplacz) i zapobiec ewentualnym oparzeniom.
- Urządzenia nie wolno umieszczać w pobliżu kaloryferów lub kuchенок.
- Należy zadbać o to, aby po instalacji urządzenia możliwy był dostęp do wtyczki sieciowej.

- Urządzenie można podłączyć wyłącznie do instalacji doprowadzającej wodę pitną.⁴⁾

Serwis

- Wszelkie prace elektryczne związane z serwisowaniem urządzenia powinny być przeprowadzone przez wykwalifikowanego elektryka lub inną kompetentną osobę.
- Naprawy tego produktu muszą być wykonywane w autoryzowanym punkcie serwisowym. Należy stosować wyłącznie oryginalne części zamienne.

Ochrona środowiska

-  W obiegu czynnika chłodniczego ani w materiałach izolacyjnych urządzenia nie ma gazów szkodliwych dla warstwy ozonowej. Urządzenia nie należy wyrzucać wraz z odpadami komunalnymi i śmieciami. Pianka izolacyjna zawiera łatwopalne gazy: urządzenie należy utylizować zgodnie z obowiązującymi przepisami, które można uzyskać od władz lokalnych. Należy unikać uszkodzenia układu chłodniczego, szczególnie z tyłu przy wymienniku ciepła. Materiały zastosowane w urządzeniu, które są oznaczone symbolem , nadają się do ponownego przetworzenia.

PANEL STEROWANIA

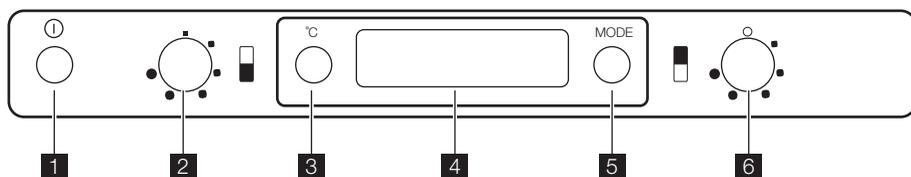

- | | |
|--|--|
| <p>1 Przycisk WŁ./WYŁ.</p> <p>2 Regulator temperatury zamrażarki</p> <p>3 Przycisk wskaźnika temperatury chłodziarki/zamrażarki</p> <p>4 Wyświetlacz</p> | <p>5 Przycisk funkcji
Przycisk kasowania alarmu</p> <p>6 Regulator temperatury chłodziarki</p> |
|--|--|

Wyświetlacz

4) Jeśli przewidziane jest podłączenie do sieci wodociągowej.

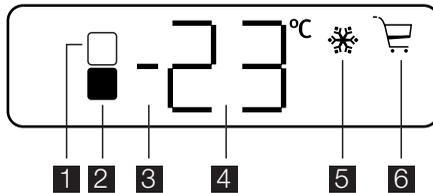

- 1 Wskaźnik komory chłodziarki
- 2 Wskaźnik komory zamrażarki
- 3 Wskaźnik dodatniej lub ujemnej temperatury
- 4 Wskaźnik temperatury
- 5 Funkcja Action Freeze
- 6 Funkcja Shopping

Włączanie

Jeśli po włożeniu wtyczki do gniazdka wyświetlacz się nie podświetli, nacisnąć wyłącznik (WŁ./WYŁ.).

Po uruchomieniu na panelu sterowania pojawiają się następujące wskaźniki:

- Wskaźnik ujemnej lub dodatniej temperatury będzie dodatni, co oznacza, że temperatura jest powyżej zera.
- Wskaźnik temperatury pulsuje, tło wyświetlacza jest czerwone i słychać brzęczyk.

Wcisnąć przycisk funkcji, a brzęczyk się wyłączy (patrz również "Alarm przekroczenia temperatury").

Ustawić żadaną temperaturę (patrz "Regulacja temperatury").

Wyłączanie

Aby wyłączyć urządzenie, należy nacisnąć przycisk WŁ./WYŁ. i przytrzymać go przez ponad 1 sekundę.

Następnie wyświetli się wskazanie odliczania temperatury w kolejności -3 -2 -1.

Gdy urządzenie jest wyłączone, wyświetlacz gaśnie.

Wskaźnik temperatury

Po każdym wciśnięciu przycisku wskaźnika temperatury chłodziarko-zamrażarki na wyświetlaczu pojawiają się następujące informacje w kolejności:

1. – Wskaźnik komory chłodziarki jest włączony.

- Na wyświetlaczu pojawia się temperatura chłodziarki.
- 2. – Wskaźnik komory zamrażarki jest włączony.⁵⁾
 - Na wyświetlaczu pojawia się temperatura zamrażarki.

Zawsze po 10 sekundach powraca normalny stan wyświetlania.

Menu funkcji

Po każdym wciśnięciu przycisku funkcji włączają się następujące funkcje, w kolejności zgodnej z ruchem wskazówek zegara:

- Funkcja Action Freeze
- Funkcja Shopping
- Bez symbolu: normalne działanie.

Ważne! Można włączyć tylko jedną funkcję na raz.

Aby wyłączyć funkcje, należy wciskać przycisk funkcji dopóki nie znikną wszystkie symbole.

Regulacja temperatury

Temperaturę w urządzeniu steruje regulator temperatury znajdujący się w górnej części urządzenia.

Obracając pokrętkę regulacji temperatury chłodziarki można ustawić temperaturę komory chłodziarki w zakresie od +2°C do +8°C.

Obracając pokrętkę regulacji temperatury zamrażarki można ustawić temperaturę komory zamrażarki w zakresie od -15°C do -24°C.

Podczas obracania regulatora temperatury wyświetlacz miga i pokazuje wybraną temperaturę.

W celu zapewnienia optymalnych warunków przechowywania żywności należy wybrać następujące ustawienia temperatury: +5°C w komorze chłodziarki. -18°C w komorze zamrażarki.

5) W normalnych warunkach.

Po ustawieniu żądanej temperatury, jeśli położenie regulatora temperatury nie zostanie zmienione w ciągu 5 sekund, wskazana zostanie temperatura zamrażarki.

Aby korzystać z urządzenia, należy:

- obrócić pokrętko regulatora temperatury w stronę zgodną z ruchem wskazówek zegara, aby uzyskać największe chłodzenie
- obrócić pokrętko regulatora temperatury w stronę przeciwną do ruchu wskazówek zegara, aby uzyskać najmniejsze chłodzenie

Zazwyczaj ustawienie w położeniu pośrednim jest najodpowiedniejsze.

Dokładne ustawienie temperatury należy wybrać, biorąc pod uwagę fakt, że temperatura wewnątrz urządzenia zależy od takich czynników, jak:

- temperatura w pomieszczeniu,
- częstość otwierania drzwi,
- ilość przechowywanej żywności,
- lokalizacja urządzenia.

Funkcja Shopping

Jeżeli istnieje konieczność przechowania większej ilości ciepłych produktów spożywczych, na przykład po dokonaniu zakupów, zaleca się uruchomienie funkcji Shopping w celu szybkiego schłodzenia produktów bez doprowadzania do podwyższenia temperatury żywności będącej już wewnątrz chłodziarki.

Funkcję Shopping włącza się, wciskając przycisk funkcji (kilka razy w razie potrzeby) dopóki nie pojawi się symbol .

Funkcja Shopping wyłącza się automatycznie po ok. 6 godzinach.

Funkcję tę można w dowolnym czasie wyłączyć, naciskając przycisk funkcji (patrz "Włączanie funkcji").

Funkcja Action Freeze

W celu zamrożenia świeżej żywności należy włączyć funkcję Action Freeze. Wcisnąć

przycisk funkcji (kilka razy w razie potrzeby), dopóki nie pojawi się odpowiedni symbol. Funkcja wyłącza się automatycznie po 52 godzinach.

Funkcję tę można w dowolnym czasie wyłączyć, naciskając przycisk funkcji (patrz "Menu Funkcji").

Alarm wysokiej temperatury

Wzrost temperatury w komorze zamrażarki (np. spowodowany awarią zasilania) jest sygnalizowany poprzez:

- pulsowanie wskaźnika temperatury
- pulsowanie wskaźnika komory zamrażarki
- czerwone podświetlenie wyświetlacza
- emitowanie sygnału akustycznego
- symbol alarmu.

Po przywróceniu normalnych warunków pracy:

- wyłącza się sygnał akustyczny
- dalej miga wskaźnik temperatury
- wyświetlacz jest nadal podświetlony na czerwono.

Po wciśnięciu przycisku funkcji / przycisku kasowania alarmu w celu wyłączenia alarmu na wskaźniku   przez kilka sekund pojawia się informacja o najwyższej temperaturze, jaką osiągnęła komora.

W tym momencie pulsowanie ustanie, a podświetlenie wyświetlacza zmieni kolor z czerwonego na biały.

W trakcie alarmu sygnał dźwiękowy można wyłączyć, wciskając przycisk funkcji/przycisk kasowania alarmu.

Podświetlenie wyświetlacza pozostaje czerwone do momentu przywrócenia normalnych warunków przechowywania.

PIERWSZE UŻYCIE

Czyszczenie wnętrza

W celu usunięcia zapachu nowego produktu przed pierwszym uruchomieniem urządzenia należy wymyć jego wnętrze i znajdujące się w nim elementy letnią wodą z łagodnym mydłem, a następnie dokładnie je wysuszyć.

Ważne! Nie należy stosować detergentów ani proszków do szorowania, ponieważ mogą one uszkodzić powierzchnię urządzenia.

CODZIENNA EKSPLOATACJA

Zamrażanie świeżej żywności

Komorza zamrażarki jest przeznaczona do długotrwałego przechowywania artykułów mrożonych i głęboko mrożonych, a także do zarażenia świeżej żywności.

W celu zamrożenia świeżej żywności, należy włączyć funkcję Action Freeze co najmniej 24 godziny przed umieszczeniem żywności przeznaczonej do zamrożenia w komorze zamrażarki.

Umieścić żywność do zamrożenia w górnej części zamrażarki, ponieważ jest to jej najchłodniejsza część.

Informacje o maksymalnej ilości żywności, jaką można zamrozić w ciągu 24 godzin, podano na **tabliczce znamionowej** umieszczonej wewnątrz urządzenia.

Proces zamrażania trwa 24 godziny: w tym czasie do zamrażarki nie należy wkładać kolejnej partii żywności.

Przechowywanie zamrożonej żywności

W przypadku pierwszego uruchomienia lub po okresie nieużywania urządzenia, przed włożeniem żywności do komory należy odczekać co najmniej 12 godzin od włączenia urządzenia przy ustawieniu Action Freeze.

W razie przechowywania dużych ilości żywności wyjąć wszystkie szuflady i kosze z urządzenia, umieścić żywność na półkach, aby uzyskać najlepszą wydajność urządzenia.

⚠ Ostrzeżenie! Należy upewnić się, że żywność nie przekracza dopuszczalnego limitu obciążenia podanego na boku górnej części urządzenia (tam, gdzie ma to zastosowanie) 

Ważne! Jeżeli dojdzie do przypadkowego rozmrożenia żywności, np. spowodowanego awarią zasilania oraz jeśli urządzenie było wyłączone przez czas dłuższy niż podany w tabeli danych technicznych w punkcie "czas utrzymywania temperatury bez zasilania", należy szybko skosztować rozmrożoną żywność lub niezwłocznie poddać ją

obróbce termicznej, po czym ponownie zamrozić (po ostudzeniu).

Rozmrażanie

Głęboko zamrożoną żywność lub mrożonki należy przed użyciem rozmrozić w komorze chłodziarki lub w temperaturze pokojowej, zależnie od czasu przeznaczonego na tę operację.

Małe kawałki można gotować w stanie zamrożonym, od razu po wyjęciu z zamrażarki. W takim przypadku gotowanie potrwa jednak dłużej.

Akumulatory zimna

Zamrażarka posiada co najmniej jeden akumulator zimna, który wydłuża czas przechowywania w razie awarii lub braku zasilania.

Wytwarzanie kostek lodu

Urządzenie jest wyposażone w jedną lub więcej tacek do wytwarzania kostek lodu. Napełnić tacki wodą, a następnie umieścić w komorze zamrażarki.

Ważne! Do wyjmowania tacek z zamrażarki nie należy używać metalowych narzędzi.

Zmiana położenia półek

Na ścianach chłodziarki znajduje się kilka prowadnic, umożliwiających indywidualne ustawienie półek.

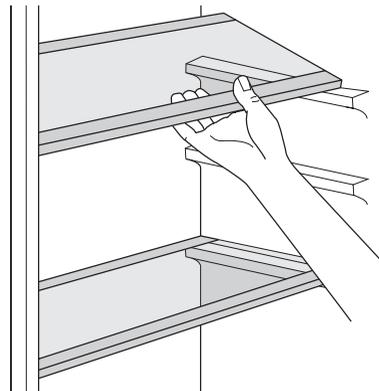

Rozmieszczanie półek na drzwiach

Aby umożliwić przechowywanie artykułów spożywczych w opakowaniach o różnej wiel-

kości, półki w drzwiach można umieszczać na różnych wysokościach. Aby dokonać odpowiedniego ustawienia, należy: stopniowo wyciągać półkę w kierunku strzałek, aż zostanie uwolniona, a następnie umieścić ją w żądanym miejscu.

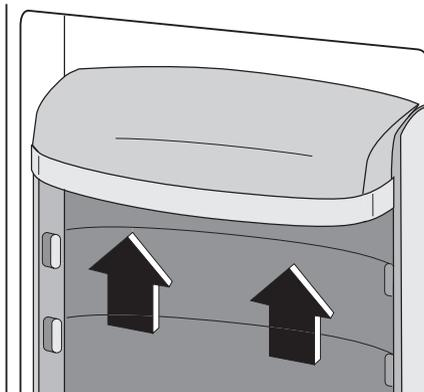

PRZYDATNE RADY I WSKAZÓWKI

Wskazówki dotyczące oszczędzania energii

- Nie otwierać zbyt często drzwi zamrażarki i nie zostawiać ich otwartych dłużej niż jest to absolutnie konieczne.
- Jeśli temperatura otoczenia jest wysoka, pokrętko regulacji temperatury jest ustawione w najwyższej pozycji, urządzenie jest w pełni załadowane sprężarka będzie pracowała bezustannie, powodując zbieranie się szronu lub lodu na parowniku. W takim przypadku należy obrócić pokrętko regulacji temperatury w kierunku niższego ustawienia, aby umożliwić automatyczne usuwanie szronu i jednocześnie zmniejszyć zużycie energii.

Wskazówki dotyczące przechowywania świeżej żywności

Aby uzyskać najlepsze wyniki:

- Nie przechowywać w chłodzience przechowywać ciepłej żywności ani parujących płynów.
- Artykuły spożywcze należy przykryć lub owinać, szczególnie te, które mają silny zapach.
- Zapewnić swobodny przepływ powietrza wokół artykułów spożywczych.

Wskazówki dotyczące przechowywania żywności

Przydatne wskazówki:

Mięso (każdy rodzaj): zapakować do polietylenowych worków i umieścić na szklanej półce nad szufladą na warzywa.

Ze względów bezpieczeństwa można je przechowywać w ten sposób najwyżej przez jeden lub dwa dni.

Żywność gotowana, potrawy na zimno itp.: należy je przykryć i umieścić na dowolnej półce.

Owoce i warzywa: należy je dokładnie oczyścić i umieścić w przeznaczonych dla nich szufladach.

Masło i ser: należy je umieszczać w specjalnych hermetycznych pojemnikach lub zapakować w folię aluminiową lub woreczki polietylenowe, aby maksymalnie ograniczyć dostęp powietrza.

Butelki z mlekiem: należy założyć na nie nakrętki i przechowywać na półce na butelki na drzwiach.

Bananów, ziemniaków, cebuli i czosnku, jeśli nie są zapakowane, nie należy przechowywać w chłodzience.

Wskazówki dotyczące zamrażania

Aby uzyskać najlepsze wyniki zamrażania, należy skorzystać z poniższych ważnych wskazówek:

- Maksymalną ilość żywności, którą można zamrozić w ciągu 24 godzin, podano na tabliczce znamionowej.
- Proces zamrażania trwa 24 godziny. W tym czasie nie należy wkładać do zamrażarki więcej żywności przeznaczonej do zamrożenia.
- Należy zamrażać tylko artykuły spożywcze najwyższej jakości, świeże i dokładnie oczyszczone.

- Żywność należy dzielić na małe porcje, aby móc ją szybko zupełnie zamrozić, a później rozmrażać tylko potrzebną ilość.
- Żywność należy pakować w folię aluminiową lub polietylenową zapewniającą hermetyczne zamknięcie.
- Nie dopuszczać do stykania się świeżej, niezamrożonej żywności z zamrożonymi produktami, aby uniknąć wzrostu temperatury produktów zamrożonych.
- Produkty niskotłuszczowe przechowują się lepiej i dłużej niż o wysokiej zawartości tłuszczu. Sól powoduje skrócenie okresu przechowywania żywności.
- Spożywanie sorbetu bezpośrednio po wyjściu z komory zamrażarki może spowodować odmrożenia skóry.
- Zaleca się umieszczanie daty zamrożenia na każdym opakowaniu w celu kontrolowania długości okresu przechowywania.

Wskazówki dotyczące przechowywania zamrożonej żywności

Aby urządzenie funkcjonowało z najlepszą wydajnością, należy:

- sprawdzać, czy mrożonki były odpowiednio przechowywane w sklepie.
- zapewnić jak najszybszy transport zamrożonej żywności ze sklepu do zamrażarki.
- nie otwierać zbyt często drzwi zamrażarki i nie zostawiać ich otwartych dłużej niż jest to absolutnie konieczne.
- Po rozmrożeniu żywność szybko traci świeżość i nie może być ponownie zamrażana.
- Nie przekraczać daty przydatności do spożycia podanej przez producenta żywności.

KONSERWACJA I CZYSZCZENIE

 **Uwaga!** Przed przeprowadzeniem jakichkolwiek prac konserwacyjnych, należy odłączyć urządzenie od zasilania.

 Układ chłodniczy urządzenia zawiera węglowodory. Prace konserwacyjne i uzupełnianie mogą wykonywać wyłącznie technicy autoryzowanego serwisu.

Okresowe czyszczenie

Urządzenie należy czyścić regularnie:

- Wnętrze i akcesoria należy czyścić za pomocą ciepłej wody z dodatkiem łagodnego mydła.
- Należy regularnie sprawdzać i czyścić uszczelki drzwi.
- Dokładnie optukać i wysuszyć.

Ważne! Nie ciągnąć, nie przesuwac ani nie niszczyć rurek i/lub przewodów umieszczonych w urządzeniu.

Do czyszczenia wnętrza urządzenia nie stosować środków czyszczących, proszków do szorowania, pachnących środków czyszczących lub wosku do polerowania, gdyż mogą one uszkodzić powierzchnię i pozostawić silny zapach.

Skraplacz (czarna kratka) i sprężarkę z tyłu urządzenia należy wyczyścić za pomocą szczotki lub odkurzacza. Zwiększy to wydaj-

ność urządzenia i zmniejszy zużycie energii elektrycznej.

Ważne! Należy uważać, aby nie uszkodzić układu chłodniczego.

Niektóre kuchenne środki czyszczące zawierają substancje chemiczne, które mogą uszkodzić tworzywo zastosowane w urządzeniu. Z tego względu zaleca się mycie zewnętrznych części urządzenia ciepłą wodą z niewielką ilością płynu do mycia naczyń. Po czyszczeniu ponownie podłączyć urządzenie do zasilania.

Rozmrażanie chłodziarki

Przy każdorazowym wyłączeniu silnika sprężarki w czasie normalnego użytkowania szron jest usuwany z parownika komory chłodziarki automatycznie. Woda ze szronu spływa rynienką do specjalnego pojemnika, umieszczonego z tyłu urządzenia nad sprężarką, gdzie odparowuje.

Należy pamiętać o okresowym czyszczeniu otworu odpływowego umieszczonego na środku kanału w chłodziarce w celu zapobieżenia przelewaniu się wody i skapywaniu jej na żywność. Należy używać specjalnej przetyczki dostarczonej z urządzeniem, umieszczonej w otworze odpływowym.

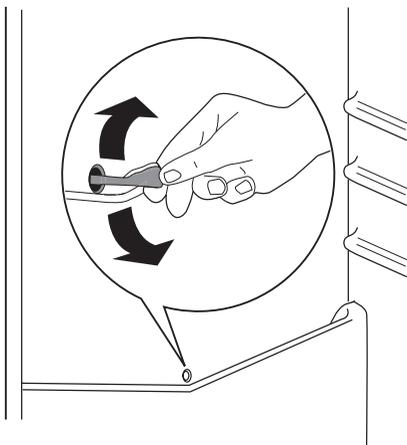

Rozmrażanie zamrażarki

Pewna ilość szronu zawsze powstanie na półkach i wokół górnej komory. Zamrażarkę należy rozmrażać, gdy warstwa szronu ma grubość 3-5 mm.

Ważne! Na około 12 godzin przed rozmrażaniem należy ustawić regulator na wyższą temperaturę, w celu nagromadzenia odpowiedniej rezerwy niskiej temperatury dla przerwania operacji.

Aby usunąć szron należy:

1. Wyłączyć urządzenie.
2. Usunąć wszelką przechowywaną żywność, zawinąć ją w kilka warstw gazet i umieścić w chłodnym miejscu.

! **Uwaga!** Nie wolno dotykać zamrożonej żywności mokrymi dłońmi. Ręce mogą przymarznąć do zamrożonych produktów.

3. Pozostawić drzwi otwarte i wsunąć plastikową skrobaczkę w odpowiednie miejsce pośrodku na dole, umieszczając poniżej tackę na wodę z rozmrożenia szronu.

i Aby przyspieszyć proces rozmrażania, należy umieścić miskę z ciepłą wodą w komorze zamrażarki. Ponadto usunąć kawałki lodu, które odrywają się przed ukończeniem rozmrażania.

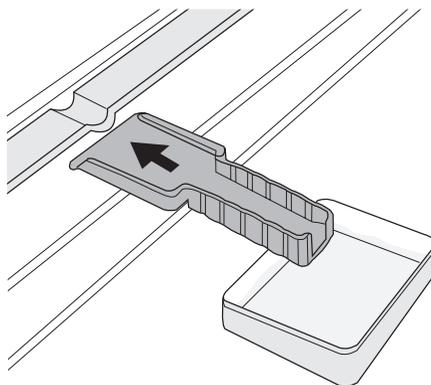

4. Po zakończeniu rozmrażania, dokładnie wysuszyć wnętrze i zachować skrobaczkę do kolejnego rozmrażania.
5. Włączyć urządzenie.
6. Po upływie dwóch lub trzech godzin ponownie umieścić wcześniej wyjętą żywność w komorze.

! **Ostrzeżenie!** Do usuwania szronu z parownika nigdy nie używać ostrych metalowych przedmiotów, ponieważ może to spowodować jego uszkodzenie.

Do przyspieszenia procesu rozmrażania nie wolno używać urządzeń mechanicznych ani żadnych innych sztucznych metod oprócz tych, które są zalecane przez producenta.

Wzrost temperatury zamrożonych artykułów żywnościowych, podczas rozmrażania może spowodować skrócenie czasu ich przechowywania.

Okresy przerw w eksploatacji urządzenia

Jeśli urządzenie nie jest używane przez długi czas, należy wykonać następujące czynności:

- odłączyć urządzenie od zasilania
 - wyjąć wszystkie artykuły spożywcze
 - rozmrozić⁶⁾ i wyczyścić urządzenie oraz wszystkie akcesoria
 - pozostawić uchylone drzwi, aby uniknąć powstawania nieprzyjemnych zapachów.
- Jeśli urządzenie pozostanie włączone, należy poprosić kogoś o regularne sprawdzanie, aby uniknąć zepsucia się żywności w przypadku przerwy w zasilaniu.

6) Jeśli przewidziano.

CO ZROBIĆ, GDY...

⚠ Ostrzeżenie! Przed przystąpieniem do usunięcia problemu należy wyjąć wtyczkę z gniazdka. Naprawy nieuwzględnione w niniejszej instrukcji mogą być wykonywane wyłącznie przez wykwalifikowanego elektryka lub osobę kompetentną.

Ważne! Podczas normalnej pracy urządzenia słychać odgłosy pracy urządzenia (sprężarka, obieg czynnika chłodniczego).

Problem	Możliwa przyczyna	Rozwiązanie
Urządzenie nie działa. Nie działa oświetlenie.	Urządzenie jest wyłączone.	Włączyć urządzenie.
	Wtyczka przewodu zasilającego nie została właściwie włożona do gniazdka.	Włożyć wtyczkę prawidłowo do gniazdka.
	Brak zasilania urządzenia. Brak napięcia w gniazdku.	Podłączyć inne urządzenie elektryczne do tego samego gniazdka. Skontaktować się z wykwalifikowanym elektrykiem.
Emitowany jest sygnał akustyczny.	Temperatura w zamrażarce jest zbyt wysoka.	Patrz "Alarm wysokiej temperatury".
Nie działa oświetlenie.	Oświetlenie jest w trybie czuwania.	Zamknąć i otworzyć drzwi.
	Żarówka jest uszkodzona.	Patrz "Wymiana żarówki".
Sprężarka pracuje bezustannie.	Temperatura nie jest ustawiona prawidłowo.	Ustawić wyższą temperaturę.
	Drzwi nie są prawidłowo zamknięte.	Patrz "Zamykanie drzwi".
	Drzwi są otwierane zbyt często.	Nie pozostawiać drzwi otwartych dłużej niż to konieczne.
	Temperatura produktów jest zbyt wysoka.	Poczekać, aż produkty ostygną do temperatury pokojowej i dopiero wtedy włożyć je do urządzenia.
	Temperatura w pomieszczeniu jest zbyt wysoka.	Obniżyć temperaturę w pomieszczeniu.
Po tylnej ścianie chłodziarki spływa woda.	Podczas procesu automatycznego rozmrażania szron rozmraża się na tylnej ścianie.	Jest to właściwe.
Woda spływa do komory chłodziarki.	Odływ kropli jest zatkany.	Wyczyścić odpływ kropli.
	Produkty uniemożliwiają spływanie kropli do rynienki na tylnej ścianie.	Upewnić się, że produkty nie stykają się z tylną ścianką.
Woda wypływa na podłogę.	Końcówka wężyka odprowadzającego skropliny nie jest skierowana do pojemnika umieszczonego nad sprężarką.	Zamocować końcówkę wężyka odprowadzającego skropliny w pojemniku umieszczonym nad sprężarką.
Temperatura w urządzeniu jest zbyt niska.	Regulator temperatury nie jest ustawiony prawidłowo.	Ustawić wyższą temperaturę.

Problem	Możliwa przyczyna	Rozwiązanie
Temperatura w urządzeniu jest zbyt wysoka.	Regulator temperatury nie jest ustawiony prawidłowo.	Ustawić niższą temperaturę.
	Drzwi nie są prawidłowo zamknięte.	Patrz "Zamykanie drzwi".
	Temperatura produktów jest zbyt wysoka.	Poczeekać, aż produkty ostygną do temperatury pokojowej i dopiero wtedy włożyć je do urządzenia.
	Zbyt wiele produktów włożono na raz do przechowania.	Ograniczyć ilość produktów wkładanych jednocześnie do przechowania.
Temperatura w chłodzarni jest zbyt wysoka.	Brak cyrkulacji zimnego powietrza w urządzeniu.	Zapewnić cyrkulację zimnego powietrza w urządzeniu.
Temperatura w zamrażarce jest zbyt wysoka.	Produkty są umieszczone zbyt blisko siebie.	Produkty należy przechowywać w sposób umożliwiający cyrkulację zimnego powietrza.
Zbyt dużo szronu.	Produkty spożywcze nie są właściwie zapakowane.	Prawidłowo zapakować produkty spożywcze.
	Drzwi nie są prawidłowo zamknięte.	Patrz "Zamykanie drzwi".

Wymiana żarówki

Aby wymienić żarówkę, należy postępować zgodnie z poniższymi poleceniami:

1. Odłączyć urządzenie od zasilania.
2. Nacisnąć tylny zaczep i jednocześnie przesunąć osłonę oświetlenia w kierunku wskazanym za pomocą strzałki.
3. Wymienić żarówkę na nową o takiej samej mocy i zaprojektowaną specjalnie do urządzeń domowych (maksymalną moc podano na kloszu).
4. Założyć osłonę oświetlenia, wsuwając ją na właściwe miejsce.
5. Ponownie włączyć urządzenie.
6. Otworzyć drzwi i sprawdzić, czy żarówka włączy się.

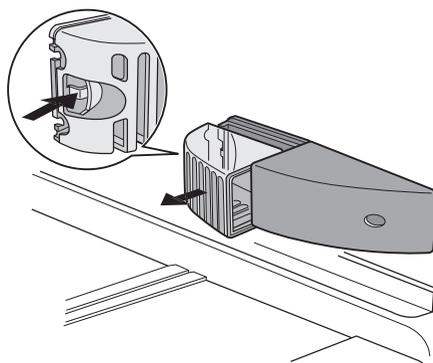

Zamykanie drzwi

1. Wyczyścić uszczelki drzwi.
2. W razie konieczności wyregulować drzwi. Patrz punkt "Instalacja".
3. W razie konieczności wymienić uszkodzone uszczelki drzwi. Skontaktować się z autoryzowanym punktem serwisowym.

DANE TECHNICZNE

Wymiary wnęki		
	Wysokość	1780 mm
	Szerokość	560 mm
	Głębokość	550 mm
Czas utrzymywania temperatury bez zasilania		24 h

Dane techniczne podane są na tabliczce znamionowej znajdującej się z lewej strony

wewnątrz urządzenia oraz na etykiecie efektywności energetycznej.

INSTALACJA

! Przed instalacją urządzenia należy dokładnie przeczytać "Informacje dotyczące bezpieczeństwa" w celu zapewnienia własnego bezpieczeństwa i prawidłowego działania urządzenia.

Ustawianie

To urządzenie należy zainstalować w suchym, dobrze wentylowanym pomieszczeniu (w garażu lub piwnicy), aby jednak uzyskać optymalną wydajność urządzenia należy je zainstalować w miejscu, w którym temperatura otoczenia odpowiada klasie klimatycznej podanej na tabliczce znamionowej urządzenia:

Klasa klimatyczna	Temperatura otoczenia
SN	od +10°C do +32°C
N	od +16°C do +32°C
ST	od +16°C do +38°C
T	od +16°C do +43°C

Przyłącze elektryczne

Przed podłączeniem urządzenia do sieci elektrycznej należy sprawdzić, czy napięcie oraz częstotliwość podane na tabliczce znamionowej odpowiadają parametrom domowej instalacji zasilającej.

Urządzenie musi być uziemione. Wtyczka przewodu zasilającego dołączonego do urządzenia posiada styk uziemiający. Jeśli gniazdko zasilania nie jest uziemione, urządzenie należy odrębnie uziemić zgodnie z aktualnymi przepisami, uzgadniając to z wykwalifikowanym elektrykiem.

Producent nie ponosi żadnej odpowiedzialności w przypadku nieprzestrzegania powyższych wskazówek dotyczących bezpieczeństwa.

Niniejsze urządzenie spełnia wymogi dyrektyw Unii Europejskiej.

Zmiana kierunku otwierania drzwi

Drzwi urządzenia otwierają się w prawą stronę. Aby zmienić kierunek otwierania się drzwi na lewą stronę, należy wykonać poniższe czynności przed instalacją urządzenia:

1. Odkręcić górny sworzень zawiasu i wyjąć element dystansujący.
2. Zdjąć górny sworzень oraz drzwi górne.
3. Zdjąć zaślepkę zawiasu (A). Odkręcić sworznie (B) i podkładki dystansowe (C). Założyć zaślepkę zawiasu (A).
4. Wymontować dolne drzwi.
5. Odkręcić dolny sworzень.

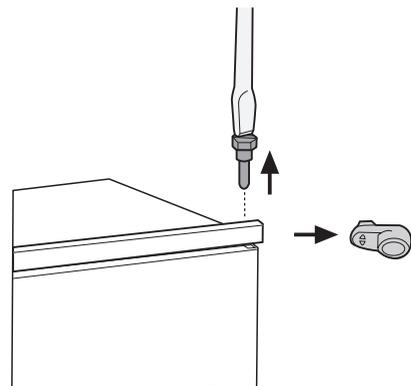

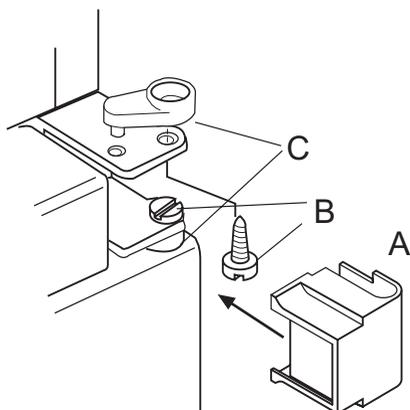

Po przeciwnej stronie:

1. Przykręcić dolny sworzeń.
2. Zamontować dolne drzwi.
3. Ponownie zamontować sworźnie (B) i podkładki dystansowe (C) w środkowym zawiasie po przeciwnej stronie.
4. Zamontować górne drzwi.
5. Założyć element dystansujący i dokręcić górny sworzeń.

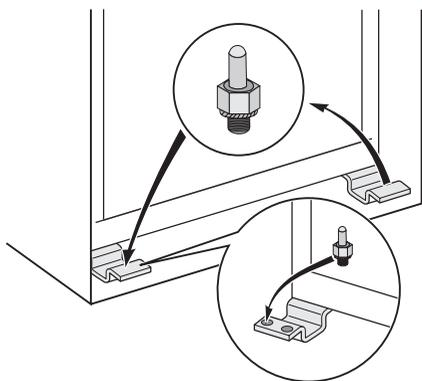

Wymagania dotyczące wentylacji

Przepływ powietrza za urządzeniem musi być wystarczający.

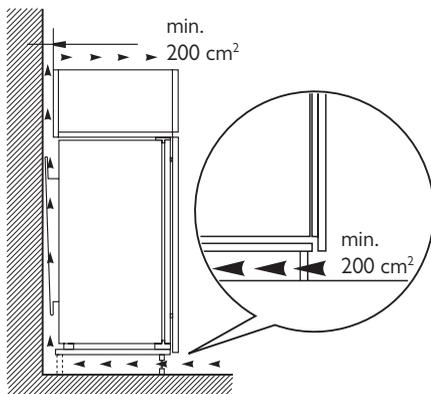

Instalacja urządzenia

! **Uwaga!** Upewnić się, że przewód zasilający nie jest przyciśnięty.

Należy wykonać poniższe czynności.

1. Umieścić urządzenie we wnęce. Przesunąć urządzenie w kierunku strzałek (1) aż do oparcia górnej osłony o szafkę. Należy się upewnić, że odległość między urządzeniem a przednią krawędzią szafki wynosi 44 mm. Przesunąć urządzenie w kierunku strzałek (2) do ściany szafki po stronie przeciwnej do zawiasów. Należy upewnić się, że między urządzeniem a szafką jest 4 mm wolnej przestrzeni.

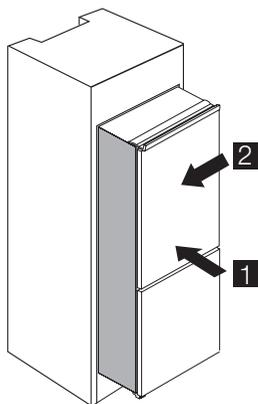

2. Wypoziomować urządzenie we wnęce. Osłona dolnego zawiasu (znajdująca się w torebce z akcesoriami) zapewnia, że odstęp pomiędzy krawędzią szafki a urządzeniem jest prawidłowy.

Otworzyć drzwi. Założyć osłonę dolnego zawiasu.

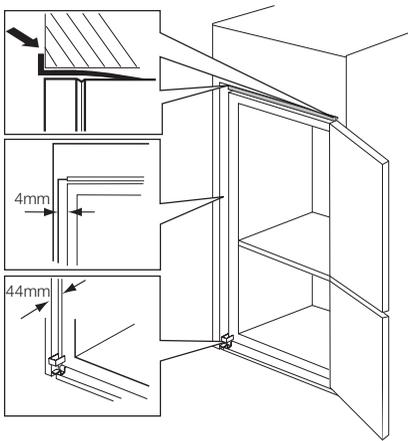

3. Przykręcić urządzenie do wnętrza 4 śrubami.

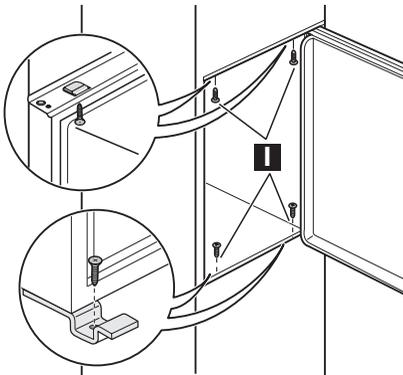

4. Wcisnąć pasek uszczelniający pomiędzy urządzenie i szafkę.

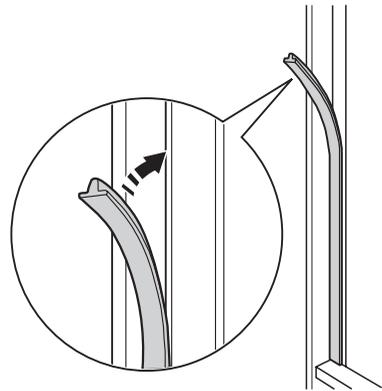

5. Usunąć właściwą część osłony zawiasu (E). Należy zwrócić uwagę, aby usunąć część DX gdy zawiasy zamontowano po prawej stronie, a część SX gdy zawias jest po lewej stronie.

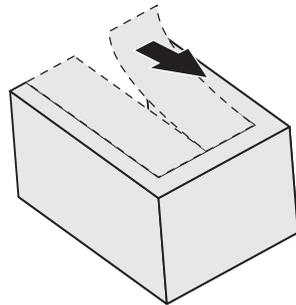

6. Wcisnąć zaślepki (C, D) w otwory montażowe i otwory zawiasów. Zamontować kratkę wentylacyjną (B). Założyć osłony (E) na zawiasy.

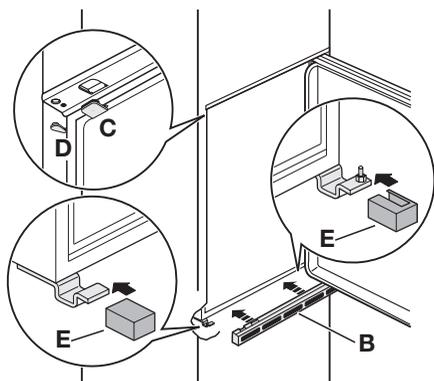

7. Jeśli urządzenie musi zostać przymocowane do boku szafki:

- a) Poluzować śruby w uchwytach mocujących (H)
- b) Przesunąć uchwyty (H)
- c) Ponownie dokręcić śruby.

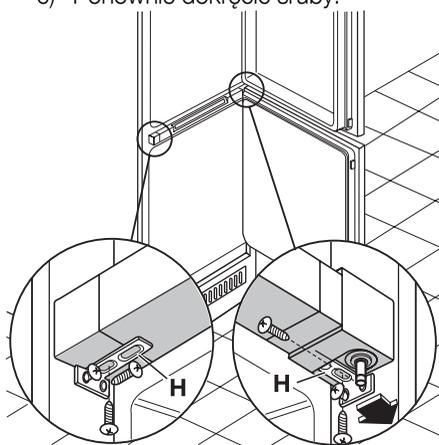

8. Rozdzielić elementy Ha, Hb, Hc i Hd

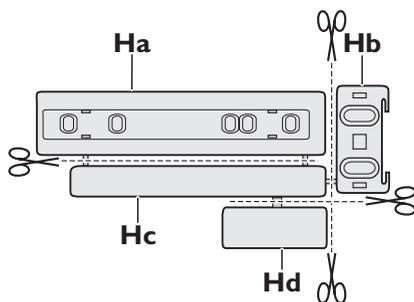

9. Zamontować element Ha po wewnętrznej stronie frontu meblowego.

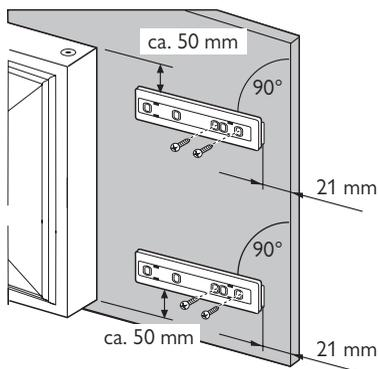

10. Wcisnąć element Hc na element Ha.

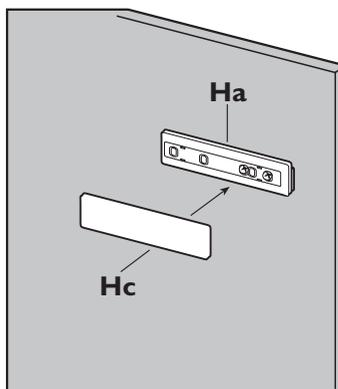

11. Otworzyć drzwi urządzenia oraz drzwi meblowe pod kątem 90°. Umieścić kątowniki (Hb) na prowadnicach (Ha).

Przytrzymać razem drzwi urządzenia i drzwi meblowe, a następnie odrysować otwory.

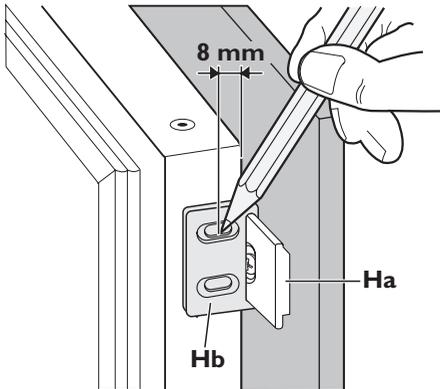

12. Zdjąć kątowniki i w odległości 8 mm od zewnętrznej krawędzi drzwi zaznaczyć gwoździem (K) miejsca na otwory.

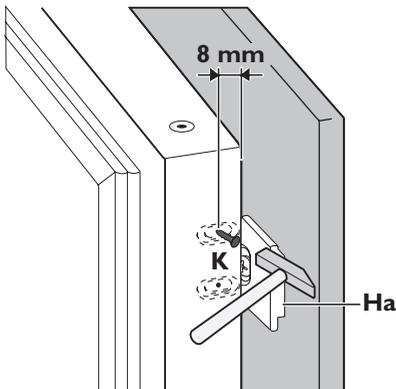

13. Umieścić kątowniki na prowadnicach i przymocować załączonymi śrubami.

Wyrównać drzwi szafki kuchennej i drzwi urządzenia, odpowiednio regulując elementy Hb.

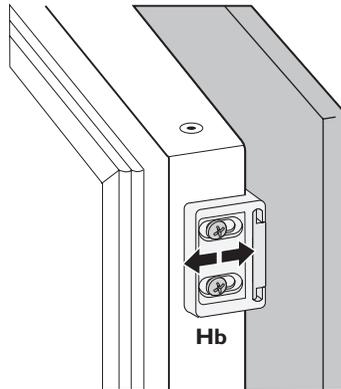

14. Wcisnąć element Hd na element Hb.

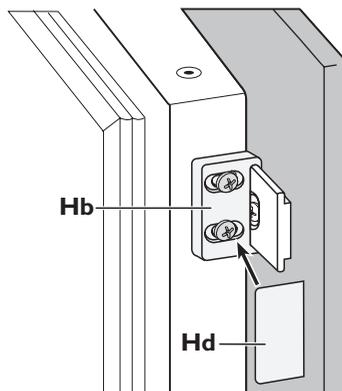

Sprawdzić jeszcze raz, czy:

- Wszystkie śruby zostały dokręcone.
- Uszczelki magnetyczne szczelnie przylegają do obudowy urządzenia.

OCHRONA ŚRODOWISKA

Symbol  na produkcie lub na opakowaniu oznacza, że tego produktu nie wolno traktować tak, jak innych odpadów domowych. Należy oddać go do właściwego punktu skupu surowców wtórnych zajmującego się złomowanym sprzętem elektrycznym i elektronicznym. Właściwa utylizacja i złomowanie pomagają w eliminacji niekorzystnego wpływu

złomowanych produktów na środowisko naturalne oraz zdrowie. Aby uzyskać szczegółowe dane dotyczące możliwości recyklingu niniejszego urządzenia, należy skontaktować się z lokalnym urzędem miasta, służbami oczyszczania miasta lub sklepem, w którym produkt został zakupiony.

Electrolux. Thinking of you.

Pentru a vedea cum gândim, vizitați www.electrolux.com

CUPRINS

Informații privind siguranța	18	Îngrijirea și curățarea	24
Panoul de comandă	20	Ce trebuie făcut dacă...	
Prima utilizare	22	Date tehnice	28
Utilizarea zilnică	22	Instalarea	28
Sfaturi utile	23	Informații privind mediul	32

Ne rezervăm dreptul asupra efectuării de modificări



INFORMAȚII PRIVIND SIGURANȚA

Pentru siguranța dv. și pentru a asigura utilizarea corectă a aparatului, înainte de instalare și de prima utilizare, citiți cu atenție acest manual de utilizare, inclusiv recomandările și avertismentele cuprinse în el. Pentru a evita erorile inutile și accidentele, este important să vă asigurați că toate persoanele care vor folosi aparatul cunosc foarte bine modul său de funcționare și caracteristicile de siguranță. Păstrați aceste instrucțiuni și asigurați-vă că ele vor însoți aparatul în cazul în care este mutat sau vândut, astfel încât toți utilizatorii, pe întreaga durată de viață a aparatului, să fie corect informați cu privire la utilizarea și siguranța sa.

Pentru siguranța persoanelor și a bunurilor, respectați măsurile de precauție din aceste instrucțiuni de utilizare, deoarece producătorul nu este responsabil de daunele cauzate prin nerespectarea acestor cerințe.

Siguranța copiilor și a persoanelor vulnerabile

- Acest aparat nu trebuie folosit de persoane (inclusiv copii) cu capacități fizice, senzoriale și mentale reduse, sau lipsiți de experiență și cunoștințe, cu excepția cazului în care sunt supravegheați sau li s-au dat instrucțiuni în legătură cu folosirea aparatului, de către o persoană răspunzătoare pentru siguranța lor. Copiii trebuie supravegheați ca să nu se joace cu aparatul.
- Nu lăsați ambalajele la îndemâna copiilor. Există riscul de sufocare.
- Când aruncați aparatul, scoateți ștecherul din priză, tăiați cablul de alimentare (cât mai aproape de aparat) și înlăturați ușa, astfel încât copiii care se joacă să nu se

poată electrocuta și să nu se poată închide înăuntru.

- Dacă acest aparat, care are garnituri magnetice la ușă, înlocuiește un aparat mai vechi care are un sistem de închidere cu arc (zăvor cu resort), faceți inutilizabil sistemul de închidere înainte de a arunca aparatul vechi. În acest mod nu va putea deveni o capcană mortală pentru un copil.

Aspecte generale referitoare la siguranță



Atenție Mențineți libere fantele de ventilație.

- Acest aparat este destinat pentru conservarea alimentelor și/sau a băuturilor în locuințele normale, așa cum se arată în acest manual de instrucțiuni.
- Nu utilizați dispozitive mecanice sau alte mijloace artificiale pentru a accelera procesul de dezghețare.
- Nu utilizați alte aparate electrice (de ex. aparate de înghețată) în interiorul aparatelor de răcire, decât dacă sunt aprobate în mod special de producător în acest scop.
- Nu deteriorați circuitul de răcire.
- Circuitul de răcire al aparatului conține izobutan ca agent de răcire (R600a), un gaz natural cu un nivel ridicat de compatibilitate cu mediul înconjurător, dar care este inflamabil.

În timpul transportului și instalării aparatului, procedați cu atenție pentru a nu deteriora niciuna dintre componentele circuitului de răcire.

Dacă circuitul de răcire este deteriorat:

- evitați flăcările deschise și sursele de foc
- aerisiți foarte bine camera în care este amplasat aparatul

- Este periculos să modificați specificațiile sau să modificați acest produs, în orice fel. Deteriorarea cablului de alimentare poate produce un scurt-circuit, un incendiu și/sau electrocutarea.

⚠ Avertizare Toate componentele electrice (cablu electric, ștecăr, compresor) trebuie înlocuite doar de către un agent de service autorizat sau de personal de service calificat.

1. Cablul de alimentare nu trebuie prelungit.
 2. Verificați dacă ștecărul este strivit sau deteriorat de către partea din spate a aparatului. Un cablu de alimentare strivit sau deteriorat se poate supraîncălzi și poate produce un incendiu.
 3. Trebuie să puteți accesa ușor priza aparatului.
 4. Nu trageți de cablu.
 5. Dacă priza nu este fixă, nu introduceți cablul de alimentare în priză. Există riscul de electrocutare sau de incendiu.
 6. Aparatul nu trebuie utilizat fără capacul becului⁷⁾ pentru lumina din interior.
- Acest aparat este greu. Trebuie să procedați cu atenție când îl deplasați.
 - Nu scoateți și nu atingeți alimentele din compartimentul congelator dacă aveți mâinile umede sau ude, deoarece în acest mod pielea se poate zgâria sau poate suferi degerături.
 - Evitați expunerea îndelungată a aparatului la lumină solară directă.
 - Becurile⁸⁾ utilizat la acest aparat este special selecționat pentru utilizarea exclusivă în aparate electrocasnice. Acestea nu sunt compatibile cu iluminatul locuinței.

Utilizarea zilnică

- Nu puneți oale fierbinți pe piesele din plastic ale aparatului.
- Nu păstrați gaze și lichide inflamabile în interiorul aparatului, deoarece ar putea exploda.
- Nu puneți alimentele în contact cu deschiderile de aerisire de pe peretele din spate.⁹⁾

- Alimentele congelate nu trebuie să mai fie congelate din nou după ce s-au dezghețat.
- Păstrați alimentele congelate ambalate în conformitate cu instrucțiunile producătorului alimentelor congelate.
- Recomandările producătorului aparatului privind conservarea trebuie respectate cu strictețe. Consultați instrucțiunile respective.
- Nu puneți băuturi gazoase sau carbonatare în compartimentul congelator, deoarece se creează presiune asupra recipientului, iar acesta ar putea exploda, deteriorând aparatul.
- Înghețata pe băț poate cauza degerături dacă e consumată imediat după scoaterea din aparat.

Întreținerea și curățarea

- Înainte de a efectua operațiile de întreținere, opriți aparatul și scoateți ștecărul din priză.
- Nu curățați aparatul cu obiecte din metal.
- Nu folosiți obiecte ascuțite pentru a îndepărta gheața din aparat. Folosiți o răzuitoare din plastic.
- Examinați periodic scurgerea din frigider pentru a vedea dacă există apă rezultată din dezghețare. Dacă este necesar, curățați scurgerea. Dacă scurgerea este blocată, apa se va acumula în partea de jos a aparatului.

Instalarea

Important Pentru racordarea la electricitate respectați cu atenție instrucțiunile din paragrafele specifice.

- Despachetați aparatul și verificați să nu fie deteriorat. Nu conectați aparatul dacă este deteriorat. Comunicați imediat eventualele defecte magazinului de unde l-ați cumpărat. În acest caz, păstrați ambalajul.
- Se recomandă să așteptați cel puțin două ore înainte de a conecta aparatul, pentru a permite uleiului să curgă înapoi în compresor.
- Trebuie să se asigure o circulație adecvată a aerului în jurul aparatului, în lipsa acesteia se poate supraîncălzi. Pentru a

7) Dacă este prevăzut capacul.

8) Dacă este prevăzut cu bec.

9) Dacă aparatul este Frost Free (fără dezghețare).

obține o ventilație suficientă, urmați instrucțiunile referitoare la instalare.

- Pe cât posibil, spatele aparatului trebuie să se afle lângă un perete, pentru a evita atingerea părților calde și a evita riscul de arsuri.
- Aparatul nu trebuie amplasat în apropierea caloriferului sau a aragazului.
- Asigurați-vă că după instalarea aparatului priza rămâne accesibilă.
- Conectați numai la o sursă de apă potabilă.¹⁰⁾

Serviciul de Asistență Tehnică

- Toate lucrările electrice necesare pentru instalarea acestui aparat trebuie efectuate de către un electrician calificat sau de o persoană competentă.
- Acest produs trebuie reparat numai centru de service autorizat și trebuie să se folosească numai piese de schimb originale.

Protecția mediului înconjurător



Acest aparat nu conține gaze care pot deteriora stratul de ozon, nici în circuitul de răcire și nici în materialele de izolare. Aparatul nu poate fi aruncat împreună cu deșeurile urbane și cu gunoiul. Spuma izolatoare conține gaze inflamabile: aparatul trebuie eliminat conform reglementărilor aplicabile ale autorităților locale. Evitați deteriorarea unității de răcire, mai ales în spate, lângă schimbătorul de căldură. Materialele folosite pentru acest aparat marcate cu simbolul sunt reciclabile.

PANOUL DE COMANDĂ

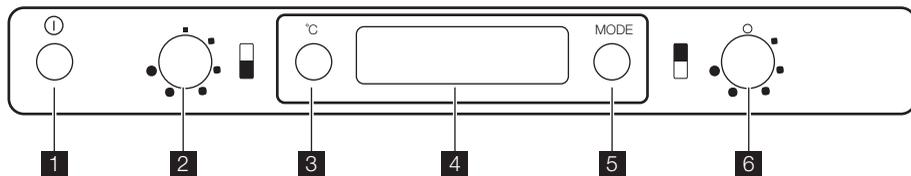

1 Butonul PORNIT/OPRIT

2 Butonul de reglare a temperaturii congelatorului

3 Butonul de indicare a temperaturii frigiderului cu congelator

4 Afișajul

5 Butonul pentru funcții
Butonul resetare alarmă

6 Butonul de reglare a temperaturii frigiderului

Afișajul

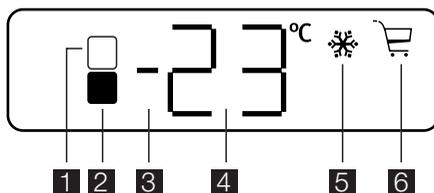

1 Indicatorul compartimentului frigider

2 Indicatorul compartimentului congelator

3 Indicator pentru temperatură pozitivă sau negativă

4 Indicator temperatură

5 Funcția Action Freeze

6 Funcția Shopping

¹⁰⁾ Dacă este prevăzută conectarea la apă.

Pornirea

După ce ați introdus ștecherul în priză, dacă afișajul nu se luminează, apăsați pe butonul ON/OFF.

Imediat ce aparatul pornește, pe panoul de comandă vor apărea următoarele simboluri:

- Indicator de temperatură pozitivă sau negativă va fi pozitiv, indicând faptul că temperatura este pozitivă
- temperatura clipește intermitent, fundalul afișajului este roșu și se aude o sonerie.

Apăsați pe butonul pentru funcții și alarma se va opri (consultați, de asemenea, "Alarmă temperatură excesivă") .
Setați temperatura dorită (vezi "Reglarea temperaturii").

Oprirea

Aparatul se stinge apăsând butonul PORNIT/OPRIT mai mult de 1 secundă.

După aceasta, va fi afișată o numărătoare inversă a temperaturii de la -3 -2 -1 .

După scoaterea din funcțiune a aparatului, afișajul se stinge de asemenea.

Afișajul pentru temperatură

De fiecare dată când este apăsat butonul pentru indicarea temperaturii din frigider-congelator, pe afișaj apar, unul după altul:

1. – Indicatorul pentru compartimentul frigider este aprins.
 - Afișajul indică temperatura din frigider.
2. – Indicatorul pentru compartimentul congelator este aprins. ¹¹⁾
 - Afișajul indică temperatura din congelator.

În orice caz, după 10 secunde se revine la starea normală a afișajului.

Meniul funcțiilor

De fiecare dată când butonul pentru funcții este apăsat, sunt activate următoarele funcții, în sens orar:

- Funcția Action Freeze
- Funcția Shopping
- Niciun simbol: funcționare normală.

Important Puteți seta o funcție activă la un moment dat.

Pentru a dezactiva funcțiile, apăsați butonul pentru funcții de câteva ori, până când nu mai apare niciun simbol.

Reglarea temperaturii

Temperatura din interiorul aparatului este controlată de butonul de reglare a temperaturii situat în partea de sus a aparatului.

Temperatura din compartimentul frigider poate fi reglată rotind butonul pentru reglarea temperaturii din frigider și poate varia între aprox. +2°C și +8°C.

Temperatura din compartimentul congelator poate fi reglată rotind butonul pentru reglarea temperaturii din congelator și poate varia între aprox. -15°C și -24°C.

Când se rotește butonul pentru reglarea temperaturii, afișajul clipește intermitent și indică temperatura dorită.

Pentru o conservare corectă a alimentelor trebuie setate următoarele temperaturi:

+5°C în frigider

-18°C în congelator.

După ce ați setat temperatura dorită, dacă butonul pentru reglarea temperaturii nu este rotit în interval de 5 secunde, va fi indicată temperatura din compartimentul congelator. Pentru a pune în funcțiune aparatul, procedați după cum urmează:

- rotiți butonul pentru reglarea temperaturii în sens orar, pentru a obține o răcire maximă
- rotiți butonul pentru reglarea temperaturii în sens antiorar, pentru a obține o răcire minimă.

În general, cea mai adecvată este poziție intermediară.

Cu toate acestea, setarea exactă trebuie aleasă ținând cont de faptul că temperatura din interiorul aparatului depinde de:

- temperatura din încăperea
- cât de des se deschide ușa
- cantitatea de alimente conservate
- amplasarea aparatului.

Funcția Shopping

Dacă este nevoie să introduceți o cantitate mare de alimente calde, de exemplu după ce ați făcut cumpărături, vă recomandăm să activați funcția Shopping pentru a răci produsele mai rapid și pentru a evita încălzirea alimentelor care se află deja în frigider. Funcția Shopping se activează apăsând pe butonul pentru funcții (de mai multe ori, dacă este nevoie), până când apare simbolul corespunzător .

11) În condiții normale.

Funcția Shopping se va dezactiva automat după aproximativ 6 ore.

E posibil să dezactivați funcția oricând, apăsând pe butonul pentru funcții (vezi "Activarea funcțiilor").

Funcția Action Freeze

Pentru a congela alimente proaspete, trebuie să activați funcția Action Freeze. Apăsați butonul pentru funcții (de câteva ori dacă este nevoie) până când apare simbolul corespunzător.

Această funcție se oprește automat după 52 ore.

Este posibil să dezactivați funcția în orice moment prin apăsarea butonului pentru funcții (consultați "Meniul funcțiilor").

Alarmă temperatură excesivă

O creștere a temperaturii în compartimentul congelator (de exemplu din cauza unei întrepreri a curentului) este indicată de:

- temperatura care clipește intermitent
- compartimentul congelator care clipește intermitent (indicatorul compartimentului congelator)

- iluminarea roșie a afișajului
- sună o sonerie
- simbolul de alarmă.

Când se restabilesc condițiile normale:

- semnalul acustic încetează
- valoarea temperaturii continuă să clipească intermitent
- iluminarea afișajului rămâne roșie.

Când apăsați butonul pentru funcții / butonul de resetare a alarmei, cea mai ridicată temperatură atinsă în compartiment apare pe indicatorul  timp de câteva secunde. În acest moment clipeirea se oprește și iluminarea afișajului se modifică din roșu în alb. În timpul fazei de alarmă, soneria poate fi dezactivată apăsând pe butonul pentru funcții / butonul de resetare a alarmei.

Iluminarea afișajului rămâne roșie până când sunt restabilite condițiile normale de păstrare.

PRIMA UTILIZARE

Curățarea interiorului

Înainte de a folosi aparatul pentru prima oară, spălați interiorul și toate acesoriile interne cu apă caldă și cu detergent neutru, pentru a înlătura mirosul specific de produs nou, apoi uscați-le bine.

UTILIZAREA ZILNICĂ

Congelarea alimentelor proaspete

Compartimentul congelator este adecvat pentru congelarea alimentelor proaspete și pentru conservarea pe termen lung a alimentelor congelate.

Pentru a congela alimente proaspete, activați funcția Action Freeze cu cel puțin 24 ore înainte de a introduce alimentele de congelat în compartimentul congelator.

Puneți alimentele proaspete ce urmează a fi congelate în partea de sus a compartimentului, deoarece aceasta este zona cea mai rece.

Cantitatea maximă de alimente care poate fi congelată într-o perioadă de 24 de ore este specificată pe **plăcuța cu datele tehnice**, o etichetă situată în interiorul aparatului.

Important Nu folosiți detergenți sau prafuri abrazive, deoarece vor deteriora suprafața.

Procesul de congelare durează 24 ore: în acest interval de timp nu mai puneți alte alimente de congelat.

Conservarea alimentelor congelate

La prima pornire sau după o perioadă de neutilizare, înainte de a introduce alimentele în compartiment, lăsați aparatul să funcționeze timp de cel puțin 12 ore pe setarea Action Freeze.

Dacă trebuie conservate cantități mari de alimente, scoateți toate sertarele și coșurile din aparat și puneți alimentele pe grătarele de răcire pentru a obține cele mai bune rezultate.

⚠ Avertizare Aveți grijă ca alimentele să nu depășească limita de încărcare indicată pe latura părții superioare (unde este cazul) ▶

Important În cazul dezghețării accidentale, de exemplu din cauza unei întreruperi a curentului, dacă curentul a fost întrerupt mai mult timp decât valoarea indicată în tabelul cu caracteristicile tehnice din secțiunea "Timpul de atingere a condițiilor normale de funcționare", alimentele decongelate trebuie consumate rapid sau trebuie gătite imediat și apoi recongelate (după ce s-au răcit).

Dezghețarea

Alimentele congelate, înainte de a fi utilizate, pot fi dezghețate în compartimentul frigider sau la temperatura camerei, în funcție de timpul de care dispuneți pentru această operațiune.

Bucățile mici pot fi gătite congelate, direct din congelator: în acest caz, durata de coacere va fi mai mare.

Acumulatori reci

Congelatorul conține cel puțin un acumulator rece, care mărește durata de păstrare în eventualitatea unei întreruperi a curentului sau a unei defecțiuni.

Producerea cuburilor de gheață

Aparatul este dotat cu una sau mai multe tăvițe pentru producerea cuburilor de gheață. Umpleți tăvițele cu apă, apoi puneți-le în compartimentul congelator.

Important Nu folosiți instrumente metalice pentru a scoate tăvițele din congelator.

Rafturile detașabile

Pe pereții frigiderului se află o serie de ghidaje, astfel încât rafturile să poată fi poziționate după dorință.

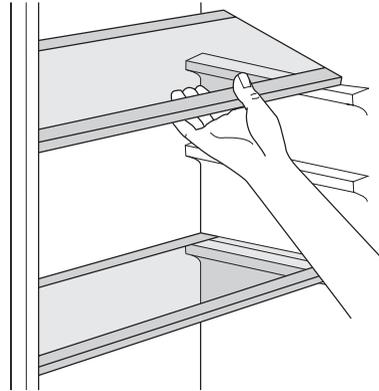

Poziționarea rafturilor de pe ușă

Pentru a permite conservarea pachetelor cu alimente de diferite dimensiuni, rafturile de pe ușă pot fi poziționate la înălțimi diferite. Pentru a efectua aceste reglări, procedați după cum urmează:

Trageți treptat raftul în direcția săgeților până când se eliberează, apoi repositionați-l conform necesităților.

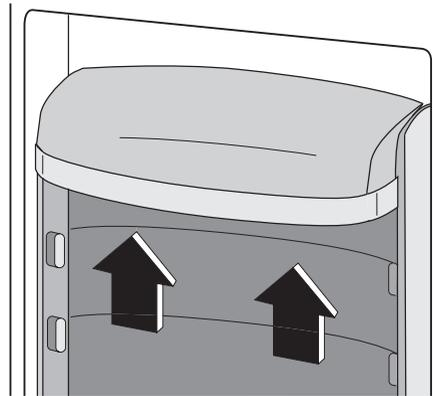

SFATURI UTILE

Recomandări pentru economisirea energiei

- Nu deschideți ușa prea des și nu o lăsați deschisă mai mult decât e absolut necesar.
- Dacă temperatura camerei este ridicată și Butonul de reglare a temperaturii este setat pe temperatură redusă, iar aparatul este complet încărcat, compresorul poate funcționa în mod continuu, iar pe evaporator se poate produce brumă sau

gheață. Dacă se întâmplă acest lucru, setați butonul de reglare a temperaturii pe o setare mai caldă pentru a permite dezghețarea automată, economisindu-se astfel energia.

Recomandări pentru conservarea alimentelor proaspete

Pentru a obține cele mai bune rezultate:

- nu puneți alimente calde și nu păstrați lichide care se evaporă în frigider
- acoperiți sau înveliți alimentele, mai ales dacă au un miros puternic
- poziționați alimentele astfel încât aerul să poată circula liber în jurul lor

Recomandări privind păstrarea în frigider

Recomandări utile:

Carne (toate tipurile) : ambalați-o în pungi de polietilenă și puneți-o pe raftul de sticlă, deasupra sertarului pentru legume.

Carnea poate fi conservată în siguranță în acest mod pentru una sau două zile maximum.

Alimente gătite, gustări reci etc.: acestea trebuie acoperite și pot fi păstrate pe orice raft.

Legume și fructe: acestea trebuie să fie bine curățate și puse în sertarul special (sertarele speciale) din dotare.

Unt și brânză: acestea trebuie puse în recipiente ermetice sau învelite în folie de aluminiu sau în pungi de polietilenă pentru a exclude aerul cât mai bine posibil.

Sticle de lapte: acestea trebuie să aibă dop și să fie păstrate în raftul pentru sticle de pe ușă.

Bananele, cartofii, ceapa și usturoiul, dacă nu sunt ambalate, nu trebuie păstrate în frigider.

Recomandări privind păstrarea în congelator

Pentru a obține o congelare eficientă, iată câteva recomandări importante:

- cantitatea maximă de alimente care poate fi congelată într-o perioadă de 24 de ore este indicată pe plăcuța cu datele tehnice;

- procesul de congelare durează 24 ore. În acest interval de timp nu mai pot fi adăugate alte alimente de congelat;
- congelați numai alimente de calitate superioară, proaspete și bine curățate;
- faceți porții mici de alimente, care să se poată congela rapid și complet, iar apoi să puteți dezgheța numai cantitatea necesară;
- înfășurați alimentele în folie de aluminiu sau de polietilenă și verificați ca pachetele să fie etanșe;
- aveți grijă ca alimentele proaspete, necongelate, să nu vină în contact cu cele deja congelate, evitând astfel creșterea temperaturii celor din urmă;
- alimentele fără grăsime se păstrează mai bine și pe o perioadă mai îndelungată decât cele grase; sarea reduce perioada de păstrare a alimentelor;
- înghețatele pe bază de sucuri, dacă sunt consumate imediat după scoaterea din congelator, pot produce degerături ale pielii;
- se recomandă să notați data congelării pe fiecare pachet, pentru a putea ține evidența perioadei de conservare.

Recomandări pentru conservarea alimentelor congelate

Pentru a obține cele mai bune rezultate de la acest aparat, procedați astfel:

- controlați ca alimentele congelate comercial să fi fost păstrate în mod corespunzător în magazin;
- aveți grijă ca alimentele congelate să fie transferate din magazin în congelator cât mai repede posibil;
- nu deschideți ușa prea des și nu o lăsați deschisă mai mult decât e absolut necesar.
- După dezghețare, alimentele se deteriorează rapid și nu mai pot fi congelate din nou.
- Nu depășiți perioada de păstrare indicată de producătorul alimentelor.

ÎNGRIJIREA ȘI CURĂȚAREA

 **Atenție** Scoateți ștecherul din priză înainte de a efectua orice operație de întreținere.

 Acest aparat conține hidrocarburi în unitatea de răcire; prin urmare, întreținerea

și reîncărcarea trebuie efectuate numai de tehnicieni autorizați.

Curățarea periodică

Aparatul trebuie să fie curățat regulat:

- curățați interiorul și accesoriile cu apă caldă și cu detergent neutru.
- verificați regulat garniturile ușii și ștergeți-le, pentru a vă asigura că sunt curate.
- clătiți și uscați bine.

Important Nu trageți, nu deplasați și nu deteriorați tuburile și/sau cablurile din interiorul carcasei.

Nu folosiți niciodată detergenți, prafuri abrazive, produse de curățare foarte parfumate sau ceară de lustruit pentru a curăța interiorul, deoarece acestea vor deteriora suprafața și vor lăsa un miros puternic.

Curățați condensatorul (grila neagră) și compresorul din spatele frigiderului cu o perie sau cu un aspirator. Această operațiune va îmbunătăți performanțele aparatului și va duce la economia de energie.

Important Aveți grijă să nu deteriorați sistemul de răcire.

Multe substanțe speciale de curățat suprafețele din bucătărie conțin substanțe chimice care pot ataca/deteriora materialul plastic utilizat în acest aparat. Din acest motiv, se recomandă să curățați carcasa exterioră a aparatului numai cu apă caldă în care s-a adăugat puțin detergent. După curățare, conectați din nou aparatul la rețea.

Dezghețarea frigiderului

Gheața este eliminată automat din evaporatorul din compartimentul frigider de fiecare dată când se oprește compresorul motorului, în timpul utilizării normale. Apa rezultată din dezghețare se scurge printr-un canal într-un recipient special situat în spatele aparatului, deasupra compresorului motorului, de unde se evaporă.

Este necesar să curățați periodic orificiul de drenare a apei rezultate din dezghețare, din mijlocul canalului din compartimentul frigider, pentru ca apa să nu dea pe dinafară și să nu se scurgă peste alimente. Folosiți dispozitivul special de curățare din dotare, pe

care-l veți găsi deja introdus în orificiul de drenare.

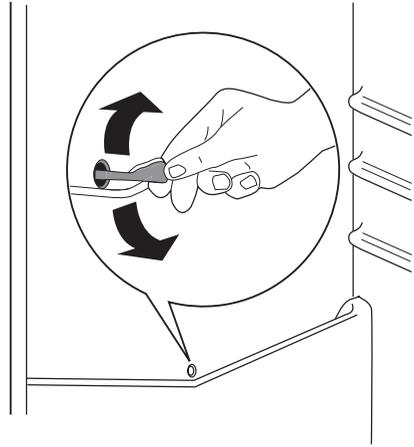

Dezghețarea congelatorului

Întotdeauna se va forma gheață pe rafturile congelatorului și în jurul compartimentului superior.

Dezghețați congelatorul când grosimea stratului de gheață atinge aprox. 3-5 mm.

Important Cu aprox. 12 ore înainte de dezghețare, setați butonul de reglare a temperaturii spre o setare mai mare, pentru a acumula suficientă rezervă de răcire pentru întreruperea în funcționare.

Pentru a înlătura gheața, procedați astfel:

1. Stingeți aparatul.
2. Scoateți alimentele conservate, înfășurați-le în mai multe straturi de ziar și puneți-le într-un loc răcoros.

! **Atenție** Nu atingeți alimentele congelate cu mâinile ude. Mâinile dv. pot îngheța în contact cu alimentele.

3. Lăsați ușa deschisă și introduceți răzuitoarea din plastic în locașul corespunzător din partea de jos, în mijloc, punând un lighean dedesubt pentru a colecta apa rezultată din dezghețare

i Pentru a accelera procesul de dezghețare, puneți o oală cu apă caldă în compartimentul congelator. De asemenea, îndepărtați bucățile de gheață care se deprind înainte de terminarea dezghețării.

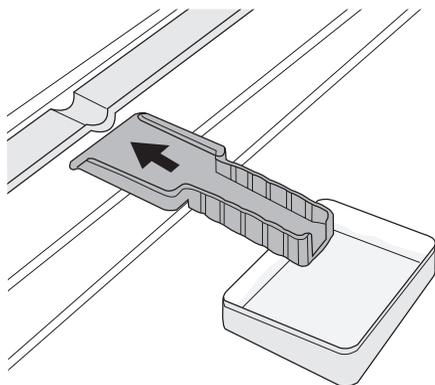

4. După terminarea dezghețării, uscați bine interiorul și păstrați răzuitoarea pentru a o folosi și pe viitor.
5. Porniți aparatul.
6. După două sau trei ore, puneți alimentele din nou în compartiment.

⚠ Avertizare Nu folosiți niciodată instrumente din metal ascuțite pentru a îndepărta gheața de pe evaporator, deoarece îl puteți deteriora.

Nu utilizați dispozitive mecanice sau instrumente diferite de cele recomandate de producător pentru a accelera procesul de dezghețare.

Creșterea temperaturii pachetelor cu alimente congelate, în timpul dezghețării, poate scurta durata de conservare în siguranță a acestora.

Perioadele de nefuncționare

Când aparatul nu e utilizat pe perioade lungi, luați următoarele măsuri de precauție:

- **deconectați aparatul de la sursa de alimentare cu electricitate**
- scoateți toate alimentele
- dezghețați aparatul¹²⁾ și curățați aparatul și toate accesoriile
- lăsați ușa/ușile deschise pentru a preveni formarea mirosurilor neplăcute.

Dacă aparatul rămâne în stare de funcționare, rugați pe cineva să-l verifice din când în când, pentru ca alimentele din interior să nu se strice în cazul întreruperii curentului electric.

CE TREBUIE FĂCUT DACĂ...

⚠ Avertizare Înainte de a remedia defecțiunile scoateți ștecherul din priză. Numai un electrician calificat sau o persoană competentă sunt abilitate să remedieze defecțiunile care nu apar în acest manual.

Important În timpul utilizării normale se aud unele sunete (compresorul, circulația agentului de răcire).

Problemă	Cauză posibilă	Soluție
Aparatul nu funcționează. Becul nu funcționează.	Aparatul este oprit.	Porniți aparatul.
	Ștecherul nu este introdus corect în priză.	Introduceți ștecherul corect în priză.
	Aparatul nu este alimentat cu electricitate. La priză nu există tensiune.	Conectați alt aparat electric la priză. Contactați un electrician calificat.
Sonerie sună.	Temperatura din congelator este prea mare.	Consultați paragraful "Alarmă temperatură excesivă"
Becul nu funcționează.	Becul este în stand-by (stare de așteptare).	Închideți și deschideți ușa.
	Becul este defect.	Consultați paragraful "Înlocuirea becului".

12) Dacă este prevăzut.

Problemă	Cauză posibilă	Soluție
Compresorul funcționează în mod continuu.	Temperatura nu este setată corect.	Setați o temperatură mai ridicată.
	Ușa nu este închisă corect.	Consultați paragraful "Închiderea ușii".
	Ușa a fost deschisă prea des.	Nu țineți ușa deschisă mai mult decât este necesar.
	Temperatura alimentelor este prea ridicată.	Lăsați alimentele să se răcească până la temperatura camerei înainte de a le introduce la păstrare.
	Temperatura camerei este prea mare.	Reduceți temperatura camerei.
Pe peretele posterior al frigiderului curge apă.	În timpul procesului de dezghețare automată, gheața de pe peretele posterior se topește.	Acest lucru este normal.
În frigider curge apă.	Orificiul pentru evacuarea apei este înfundat.	Curățați orificiul pentru evacuarea apei.
	Alimentele pot împiedica scurgerea apei în colector.	Asigurați-vă că alimentele nu ating peretele din spate.
Se scurge apă pe jos.	Apa rezultată din dezghețare nu se scurge în tăvița de evaporare situată pe compresor.	Atașați conducta de evacuare a apei rezultate din dezghețare la tăvița de evaporare.
Temperatura din aparat este prea mică.	Butonul de reglare a temperaturii nu este setat corect.	Setați o temperatură mai ridicată.
Temperatura din aparat este prea mare.	Butonul de reglare a temperaturii nu este setat corect.	Setați o temperatură mai joasă.
	Ușa nu este închisă corect.	Consultați paragraful "Închiderea ușii".
	Temperatura alimentelor este prea ridicată.	Lăsați alimentele să se răcească până la temperatura camerei înainte de a le introduce la păstrare.
	Sunt păstrate prea multe alimente în același timp.	Introduceți mai puține alimente în același timp.
Temperatura din frigider este prea mare.	Aerul rece nu circulă în aparat.	Verificați ca aerul rece să circule în aparat.
Temperatura din congelator este prea mare.	Produsele sunt puse prea aproape unele de altele.	Puneți produsele astfel încât aerul rece să poată circula printre ele.
Există prea multă gheață.	Alimentele nu sunt ambalate corect.	Ambalați produsele corect.
	Ușa nu este închisă corect.	Consultați paragraful "Închiderea ușii".

Înlocuirea becului

Dacă doriți să înlocuiți becul, efectuați aceste operațiuni:

1. Întrerupeți circuitul aparatului.
2. Apăsăți pe cârligul posterior și, în același timp, faceți să alunece capacul în direcția indicată de săgeată.
3. Înlocuiți becul cu unul de aceeași putere și care a fost conceput special pentru utilizarea în aparatele electrocasnice (puterea maximă este indicată pe capacul becului)
4. Puneți la loc capacul becului făcându-l să alunece în poziția sa inițială.

5. Conectați din nou aparatul.
6. Deschideți ușa și verificați dacă se aprinde becul.

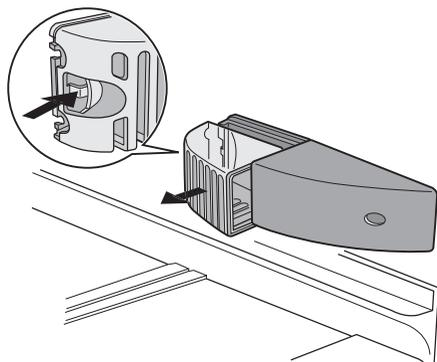

Închiderea ușii

1. Curățați garniturile ușii.
2. Dacă este nevoie, reglați ușa. Consultați paragraful "Instalarea".
3. Dacă este nevoie, înlocuiți garniturile defecte ale ușii. Contactați Centrul de Asistență.

DATE TEHNICE

Dimensiunile locașului		
	Înălțime	1780 mm
	Lățime	560 mm
	Adâncime	550 mm
Timpe de atingere a condițiilor normale de funcționare		24 h

Informațiile tehnice sunt specificate pe plăcuța cu datele tehnice de pe partea internă

din stânga a aparatului și pe eticheta referitoare la energie.

INSTALAREA

⚠ Citiți cu atenție "Informațiile privind siguranța", pentru siguranța dv. și pentru a asigura utilizarea corectă a aparatului, înainte de instalarea acestuia.

Amplasarea

Instalați aparatul într-un loc în care temperatura ambiantului să corespundă cu clasa climatică indicată pe plăcuța cu datele tehnice ale aparatului:

Clasa climatică	Temperatura camerei
SN	+10°C până la +32°C
N	+16°C până la +32°C
ST	+16°C până la +38°C
T	+16°C până la +43°C

Conexiunea electrică

Înainte de a conecta aparatul, asigurați-vă că tensiunea și frecvența indicate pe plăcuța cu datele tehnice corespund cu sursa de alimentare a locuinței dv.

Aparatul trebuie să fie legat la pământ. Ștecherul cablului electric este prevăzut cu un contact în acest scop. Dacă priza din locuință nu este legată la pământ, conectați aparatul la o împământare separată, în conformitate cu reglementările în vigoare, după ce ați consultat un electrician calificat.

Producătorul nu-și asumă nicio responsabilitate dacă aceste măsuri de siguranță nu sunt respectate.

Acest aparat este conform cu Directivele C.E.E.

Reversibilitatea uşii

Uşa aparatului se deschide spre dreapta. Dacă doriți să deschideți uşa spre stânga, efectuați aceste operațiuni înainte de a instala aparatul:

1. Desfaceți șurubul superior și scoateți distanțierul.
2. Scoateți șurubul superior și ușa de sus.
3. Scoateți capacul balamalei (A). Deșurubați șuruburile (B) și distanțierele (C). Puneți capacul balamalei (A).
4. Scoateți ușa de jos.
5. Desfaceți șurubul inferior.

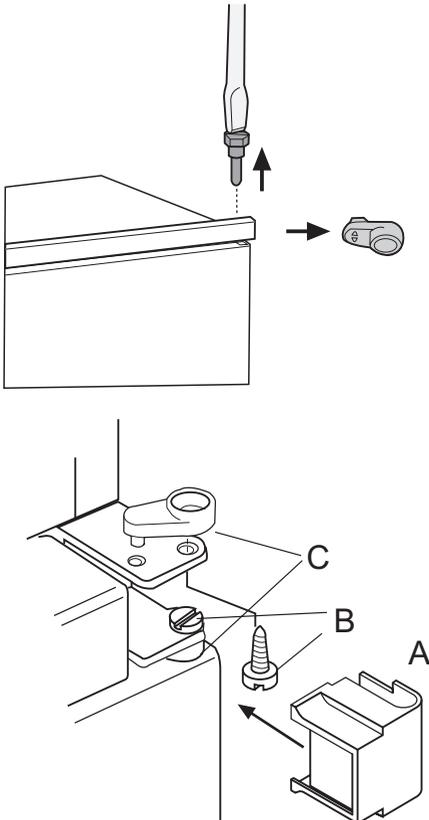

Pe partea opusă:

1. Montați șurubul inferior.
2. Montați ușa de jos.
3. Puneți șuruburile (B) și distanțierele (C) pe balamaua din mijloc, de pe partea opusă.

4. Montați ușa de sus.
5. Strângeți distanțierul și șurubul superior.

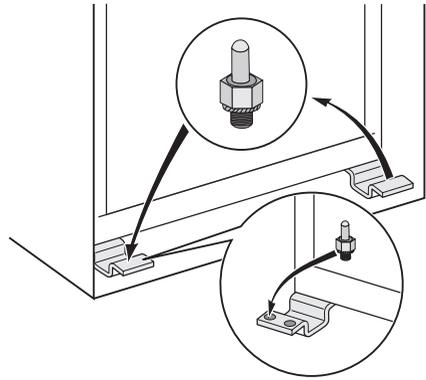

Norme privind aerisirea

Circulația aerului în spatele aparatului trebuie să fie suficientă.

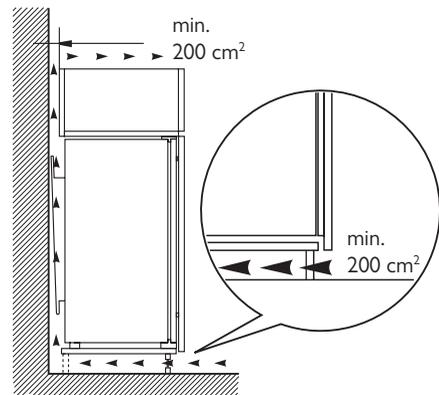

Instalarea aparatului

⚠ Atenție Cablul de alimentare trebuie să se poată mișca liber.

Efectuați aceste operațiuni.

1. Instalați aparatul în nișă.
 - Împingeți aparatul în direcția săgeților (1) până când capacul degajării superioare se oprește în contact cu mobilierul de bucătărie. Distanța dintre aparat și partea frontală a dulapului trebuie să fie de 44 mm.
 - Împingeți aparatul în direcția săgeților (2) până când atinge dulapul, pe partea opusă balamalei. Distanța dintre aparat și dulap trebuie să fie de 4 mm.

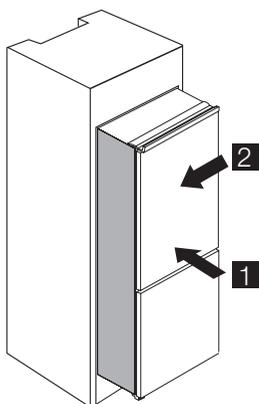

2. Potrivii aparatul în nișă. Capacul balamalei inferioare (din punga cu accesorii) asigură o distanță corectă între mobilierul de bucătărie și aparat. Deschideți ușa. Puneți capacul balamalei inferioare în poziție.

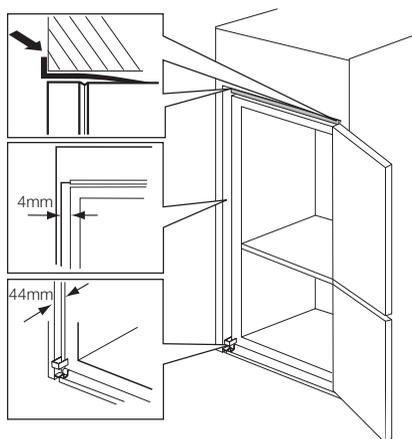

3. Fixați aparatul de nișă cu 4 șuruburi.

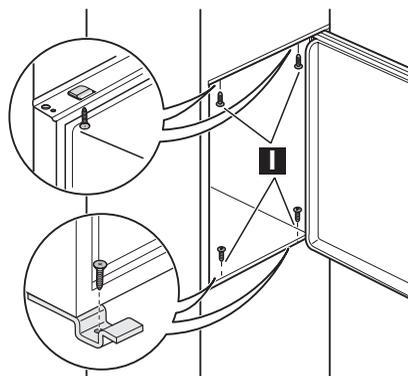

4. Introduceți garnitura de etanșare între aparat și corpul adiacent.

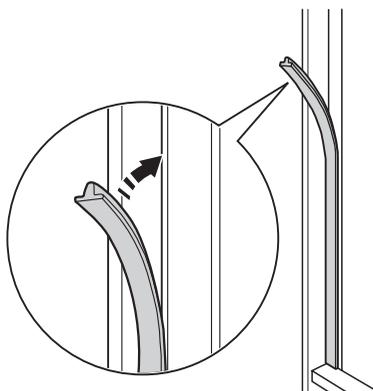

5. Înlăturați partea corectă din capacul balamalei (E). În cazul balamalei din dreapta scoateți partea marcată DX, iar pentru cea din stânga scoateți partea marcată SX.

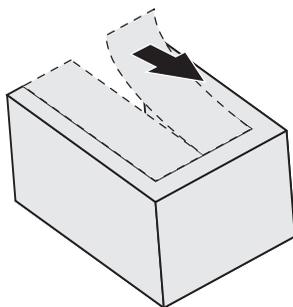

6. Fixați capacele (C, D) de proeminențele și de orificiile balamalelor.

Montați grila de ventilare (B)
 Fixați capacele balamalelor (E) pe bala-
 ma.

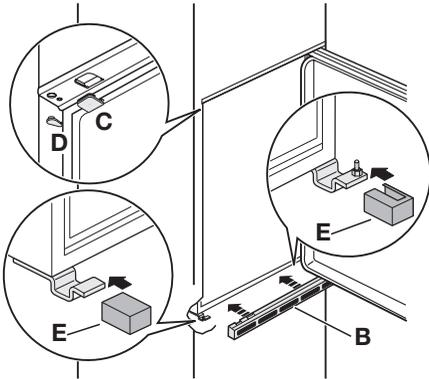

7. Dacă aparatul trebuie fixat lateral de
 ușa corpului de mobilier:
- Slăbiți șuruburile de la colțarele de fi-
 xare (H).
 - Deplasați colțarele (H).
 - Strângeți din nou șuruburile.

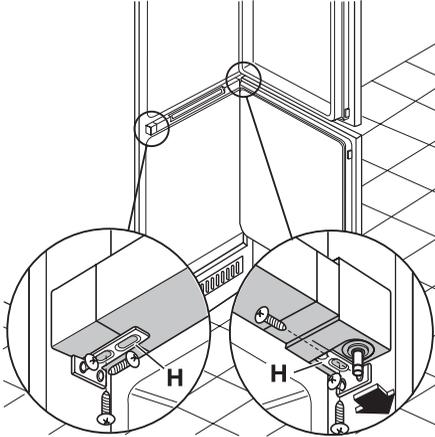

8. Desprindeți piesele Ha, Hb, Hc și Hd

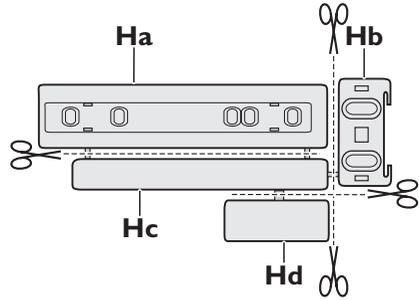

9. Montați piesa Ha pe partea interioară a
 corpului de mobilier.

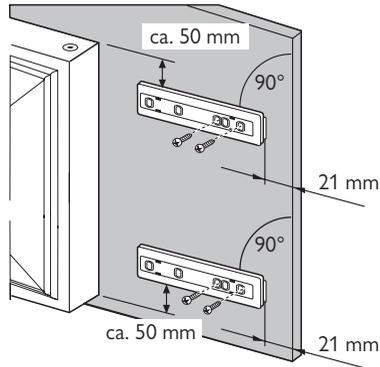

10. Introduceți piesa Hc pe piesa Ha.

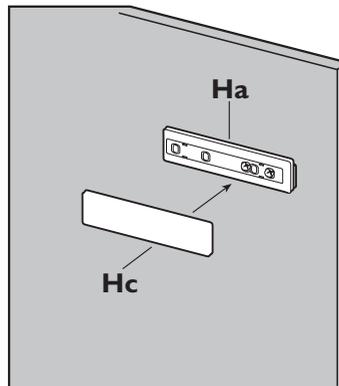

11. Deschideți ușa aparatului și ușa corpu-
 lui de mobilier la un unghi de 90°.
 Introduceți dreptunghiul (Hb) în ghidajul
 (Ha).

Apropiati ușa aparatului și ușa mobilei și marcați orificiile.

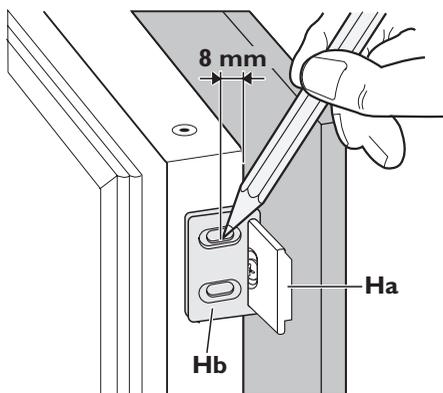

12. Scoateți colțarele și marcați o distanță de 8 mm față de muchia externă a ușii, unde va trebui montat cuiul (K).

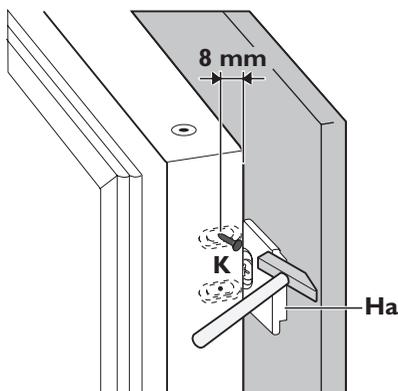

13. Puneți dreptunghiul din nou pe ghidaj și fixați-l cu șuruburile furnizate. Aliniați ușa corpului de mobilier cu ușa aparatului reglând poziția piesei (Hb).

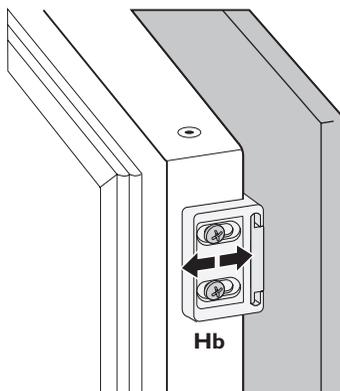

14. Introduceți piesa Hd peste piesa Hb.

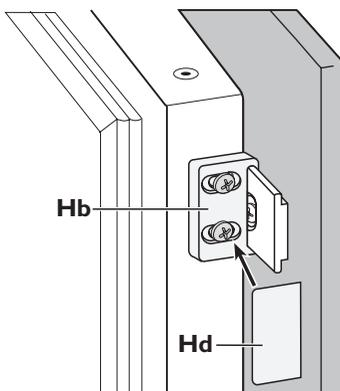

Efectuați o verificare finală pentru a vă asigura că:

- Toate șuruburile sunt bine strânse.
- Fâșia magnetică de sigilare este fixată bine de dulap.

INFORMAȚII PRIVIND MEDIUL

Simbolul  este pe produs sau de pe ambalaj indică faptul că produsul nu trebuie aruncat împreună cu gunoierul menajer. Trebuie predat la punctul de colectare corespunzător pentru reciclarea echipamentelor electrice și electronice. Asigurându-vă că ați eliminat în mod corect produsul, ajutați la evitarea potențialelor consecințe negative pentru mediu

înconjurător și pentru sănătatea persoanelor, consecințe care ar putea deriva din aruncarea necorespunzătoare a acestui produs. Pentru mai multe informații detaliate despre reciclarea acestui produs, vă rugăm să contactați biroul local, serviciul pentru eliminarea deșeurilor sau magazinul de la care l-ați achiziționat.

Electrolux. Thinking of you.

Обменяйтесь с нами своими мыслями на
www.electrolux.com

СОДЕРЖАНИЕ

Сведения по технике безопасности		Уход и очистка	40
	33	Что делать, если ...	42
Панель управления	35	Технические данные	44
Первое использование	38	Установка	44
Ежедневное использование	38	Забота об окружающей среде	49
Полезные советы	39		

Право на изменения сохраняется



СВЕДЕНИЯ ПО ТЕХНИКЕ БЕЗОПАСНОСТИ

Для обеспечения собственной безопасности и правильной эксплуатации прибора, перед его установкой и первым использованием внимательно прочитайте данное руководство, не пропуская рекомендации и предупреждения. Чтобы избежать нежелательных ошибок и несчастных случаев, важно, чтобы все, кто пользуется данным прибором, подробно ознакомились с его работой и правилами техники безопасности. Сохраните настоящее руководство и в случае продажи прибора или его передачи в пользование другому лицу передайте вместе с ним и данное руководство, чтобы новый пользователь получил соответствующую информацию о правильной эксплуатации и правилах техники безопасности.

В интересах безопасности людей и имущества соблюдайте меры предосторожности, указанные в настоящем руководстве, так как производитель не несет ответственности за убытки, вызванные несоблюдением указанных мер.

Безопасность детей и лиц с ограниченными возможностями

- Данное изделие не предназначено для эксплуатации лицами (в том числе детьми) с ограниченными физическими, сенсорными или умственными способностями или с недостаточным опытом или знаниями без присмотра лица, отвечающего за их безопасность, или получения от него соответ-

ствующих инструкций, позволяющих им безопасно эксплуатировать его. Необходимо следить за тем, чтобы дети не играли с прибором.

- Держите все упаковочные материалы в недоступном для детей месте. Существует опасность удушья.
- Если прибор больше не нужен, выньте вилку из розетки, обрежьте шнур питания (как можно ближе к прибору) и снимите дверцу, чтобы дети, играя, не получили удар током или не заперлись внутри прибора.
- Если данный прибор (имеющий магнитное уплотнение дверцы) предназначен для замены старого холодильника с пружинным замком (защелкой) дверцы или крышки, перед утилизацией старого холодильника обязательно выведите замок из строя. Это позволит исключить превращение его в смертельную ловушку для детей.

Общие правила техники безопасности



ПРЕДУПРЕЖДЕНИЕ! Не допускайте перекрытия вентиляционных отверстий.

- Настоящий прибор предназначен для хранения продуктов питания и напитков в обычном домашнем хозяйстве, как описано в настоящем руководстве.
- Не используйте механические приспособления и другие средства для ускорения процесса размораживания.
- Не используйте другие электроприборы (например, мороженицы) внутри

холодильных приборов, если производителем не допускается возможность такого использования.

- Не допускайте повреждения холодильного контура.
- Холодильный контур прибора содержит безвредный для окружающей среды, но, тем не менее, огнеопасный хладагент изобутан (R600a).

При транспортировке и установке прибора следите за тем, чтобы не допустить повреждения компонентов холодильного контура.

В случае повреждения холодильного контура:

- не допускайте использования открытого пламени и источников воспламенения;
- тщательно проветрите помещение, в котором установлен прибор.
- Изменение характеристик прибора и внесение изменений в его конструкцию сопряжено с опасностью. Поврежденный сетевой шнур может явиться причиной короткого замыкания, пожара и/или поражения электрическим током.

 **ВНИМАНИЕ!** Замену электрических частей изделия (шнура питания, вилки, компрессора) должен производить сертифицированный представитель сервисного центра или квалифицированный обслуживающий персонал.

1. Запрещается удлинять сетевой шнур.
2. Следите за тем, чтобы вилка сетевого шнура не оказалась раздавлена или повреждена задней частью прибора. Раздавленная или поврежденная вилка сетевого шнура может перегреться и стать причиной пожара.
3. Убедитесь в наличии доступа к вилке сетевого шнура прибора.
4. Не тяните сетевой шнур.
5. Если розетка плохо закреплена, не вставляйте в нее вилку сетевого шнура. Существует опасность

поражения электрическим током или возникновения пожара.

6. Нельзя пользоваться прибором с лампочкой без плафона¹³⁾ лампочки внутреннего освещения.
- Прибор имеет большой вес. Будьте осторожны при его перемещении.
 - Не вынимайте предметы, находящиеся в морозильном отделении, и не трогайте их мокрыми или влажными руками – это может привести к появлению на руках ссадин или ожогов от обморожения.
 - Не допускайте длительного воздействия прямых солнечных лучей на прибор.
 - Лампы¹⁴⁾ используются специальные лампы, предназначенные только для бытовых приборов. Они не подходят для освещения помещений.

Ежедневная эксплуатация

- Не ставьте на пластмассовые части прибора горячую посуду.
- Не храните в холодильнике воспламеняющиеся газы и жидкости, так как они могут взорваться.
- Не помещайте продукты питания прямо напротив воздуховыпускного отверстия в задней стенке.¹⁵⁾
- Замороженные продукты после размораживания не должны подвергаться повторной заморозке.
- При хранении расфасованных замороженных продуктов следуйте рекомендациям производителя.
- Следует тщательно придерживаться рекомендаций по хранению, данных изготовителем прибора. См. соответствующие указания.
- Не помещайте в холодильник газированные напитки, т.к. они создают внутри емкости давление, которое может привести к тому, что она лопнет и повредит холодильник.
- Ледяные сосульки могут вызвать ожог обморожения, если брать их в рот прямо из морозильной камеры.

Чистка и уход

- Перед выполнением операций по чистке и уходу за прибором, выключи-

13) Если предусмотрен плафон.

14) Если в этом приборе предусмотрена лампа.

15) Если холодильник с защитой от образования льда и инея.

те его и выньте вилку сетевого шнура из розетки. Если невозможно достать розетку, отключите электропитание.

- Не следует чистить прибор металлическими предметами.
- Не пользуйтесь острыми предметами для удаления льда с прибора. Используйте пластиковый скребок.
- Регулярно проверяйте сливное отверстие холодильника для талой воды. При необходимости прочистите сливное отверстие. Если отверстие закупорится, вода будет собираться на дне прибора.

Установка

ВАЖНО! Для подключения к электросети тщательно следуйте инструкциям, приведенным в соответствующих параграфах.

- Распакуйте изделие и проверьте, нет ли повреждений. Не подключайте к электросети поврежденный прибор. Немедленно сообщите о повреждениях продавцу прибора. В таком случае сохраните упаковку.
- Рекомендуется подождать не менее четырех часа перед тем, как включить холодильник, чтобы масло вернулось в компрессор.
- Необходимо обеспечить вокруг холодильника достаточную циркуляцию воздуха, в противном случае прибор может перегреваться. Чтобы обеспечить достаточную вентиляцию, следуйте инструкциям по установке.
- Если возможно, изделие должно располагаться обратной стороной к стене так, чтобы во избежание ожога нельзя было коснуться горячих частей (компрессор, испаритель).

- Данный прибор нельзя устанавливать вблизи радиаторов отопления или кухонных плит.
- Убедитесь, что к розетке будет доступ после установки прибора.
- Подключайте прибор только к питьевому водоснабжению. ¹⁶⁾

Обслуживание

- Любые операции по техобслуживанию прибора должны выполняться квалифицированным электриком или уполномоченным специалистом.
- Техобслуживание данного прибора должно выполняться только специалистами авторизованного сервисного центра с использованием исключительно оригинальных запчастей.

Защита окружающей среды

-  Ни холодильный контур, ни изоляционные материалы настоящего прибора не содержат газов, которые могли бы повредить озоновый слой. Данный прибор нельзя утилизировать вместе с бытовыми отходами и мусором. Изоляционный пенопласт содержит горючие газы: прибор подлежит утилизации в соответствии с действующими нормативными положениями, с которыми следует ознакомиться в местных органах власти. Не допускайте повреждения холодильного контура, особенно, вблизи теплообменника. Материалы, использованные для изготовления данного прибора, помеченные символом , пригодны для вторичной переработки.

ПАНЕЛЬ УПРАВЛЕНИЯ

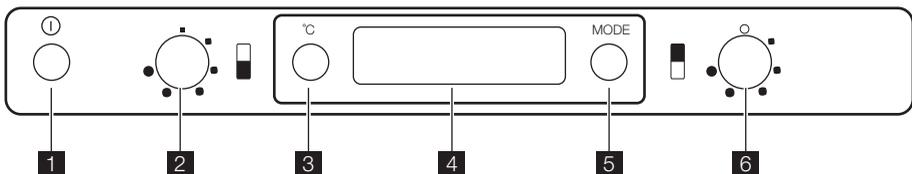

¹⁶⁾ Если предусмотрено подключение к водопроводу.

- 1 Переключатель ВКЛ/ВЫКЛ
- 2 Регулятор температуры морозильника
- 3 Кнопка индикации температуры холодильника-морозильника
- 4 Дисплей
- 5 кнопка режима
Кнопка сброса сигнализации
- 6 Регулятор температуры холодильника

Дисплей

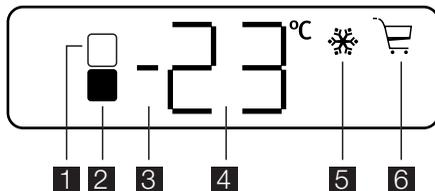

- 1 Индикатор холодильного отделения
- 2 Индикатор морозильного отделения
- 3 Индикатор положительной или отрицательной температуры
- 4 Дисплей температуры
- 5 функция Action Freeze
- 6 функция Shopping

Включение

Если после включения вилки сетевого шнура в розетку дисплей не загорается, нажмите переключатель ВКЛ/ВЫКЛ. После включения прибора на панели управления отображаются следующие символы:

- Индикатор положительной или отрицательной температуры указывает на положительную температуру
- температура мигает, фон дисплея красный, звучит зуммер.

Нажмите кнопку функций для выключения зуммера (см. также раздел "Сигнализация превышения температуры"). Установите необходимую температуру (см. раздел "Регулировка температуры").

Выключение

Прибор выключается нажатием переключателя ВКЛ/ВЫКЛ на более чем 1 секунду.

После этого отображается обратный отсчет температуры -3 -2 -1.

При выключении устройства также отключается и дисплей.

Индикация температуры

При каждом нажатии кнопки индикации температуры холодильника-морозильника на дисплее последовательно отображается следующее:

1. – Горит индикатор холодильного отделения.
 - На дисплее отображается температура холодильника.
2. – Горит индикатор морозильного отделения.¹⁷⁾
 - На дисплее отображается температура морозильника.

В любом случае через 10 секунд выполняется возврат к нормальному режиму отображения дисплея.

Меню функций

Каждый раз при нажатии кнопки функций активируются следующие функции по часовой стрелке:

- Функция Action Freeze
- Функция Shopping
- без символа: нормальный режим работы.

ВАЖНО! Одновременно можно включить одну функцию.

Для выключения функции нажмите кнопку функций несколько раз, чтобы символ исчез.

Регулирование температуры

Температура внутри прибора регулируется при помощи регулятора температуры, расположенного на верхней части прибора.

¹⁷⁾ В нормальных условиях.

Температуру в холодильном отделении можно регулировать путем вращения регулятора температуры холодильника в диапазоне примерно от +2°C до +8°C

Температуру в морозильном отделении можно регулировать путем вращения регулятора температуры морозильника в диапазоне примерно от -15°C до -24°C. При повороте регулятора температуры дисплей загорается, и на нем отображается требуемая температура.

Для правильного хранения продуктов необходимо выставить следующую температуру:

+5°C в холодильнике

-18°C в морозильнике.

Если после установки требуемой температуры регулятор температуры не используется более 5 секунд, дисплей переходит к отображению температуры в морозильном отделении.

Чтобы привести прибор в действие, выполните следующие операции:

- поверните регулятор температуры по часовой стрелке, чтобы установить максимальный холод
- поверните регулятор температуры против часовой стрелки, чтобы установить минимальный холод.

Среднее положение, как правило, самое подходящее.

Однако, точную задаваемую температуру следует выбирать с учетом того, что температура внутри прибора зависит от:

- температуры в помещении
- частоты открывания дверцы
- количества хранимых продуктов
- места, в котором расположен прибор.

Функция Shopping

Если необходимо поместить в холодильник большое количество теплых продуктов, например, после посещения магазина, рекомендуется активировать функцию SHOPPING для ускоренного охлаждения продуктов и предотвращения повышения температуры уже находящихся в холодильнике продуктов.

Функция Shopping активируется нажатием кнопки функций (нажимайте несколько раз при необходимости) с последующим появлением на дисплее символа .

Функция Shopping деактивируется автоматически примерно через 6 часов.

Функцию можно деактивировать в любое время нажатием кнопки функций (см. "Активация функций").

Функция Action Freeze

Для замораживания свежих продуктов необходимо активировать функцию Action Freeze. Нажмите кнопку функций (при необходимости несколько раз), пока на дисплее не появится соответствующий символ.

Эта функция автоматически выключится через 52 часа.

Функцию можно деактивировать в любое время нажатием кнопки функций (см. "Меню функций").

Сигнализация превышения температуры

Повышение температуры в морозильном отделении (например, из-за перебоа в подаче электропитания) отображается следующими средствами:

- мигающее значение температуры
- мигание индикатора морозильной камеры
- красный фон дисплея
- зуммер
- символ тревоги.

При восстановлении нормальных условий:

- звуковой сигнал отключается
- значение температуры продолжает мигать
- фон дисплея остается красным.

При нажатии кнопки функций / кнопки сброса сигнализации для выключения сигнализации на индикаторе  в течение нескольких секунд отображается максимальная температура, которая была в отделении.

В это время мигание прекращается, и фон подсветки дисплея меняется с красного на белый.

В режиме сигнализации зуммер можно отключить при помощи кнопки функций / кнопки сброса сигнализации.

Подсветка дисплея остается красной до тех пор, пока не будут восстановлены нормальные условия хранения.

ПЕРВОЕ ИСПОЛЬЗОВАНИЕ

Чистка холодильника изнутри

Перед первым включением прибора вымойте его внутренние поверхности и все внутренние принадлежности теплой водой с нейтральным мылом, чтобы удалить запах, характерный для только что изготовленного изделия, затем тщательно протрите их.

ЕЖЕДНЕВНОЕ ИСПОЛЬЗОВАНИЕ

Замораживание свежих продуктов

Морозильное отделение предназначено для замораживания свежих продуктов и продолжительного хранения замороженных продуктов, а также продуктов глубокой заморозки.

Для замораживания свежих продуктов включите функцию Action Freeze не менее чем за 24 часа до закладки подлежащих замораживанию продуктов в морозильное отделение.

Поместите подлежащие замораживанию свежие продукты в верхнюю часть морозильной камеры, так как это самое холодное место.

Максимальное количество продуктов, которое может быть заморожено за 24 часа, указано на **табличке с паспортными данными**, расположенной внутри прибора.

Процесс замораживания занимает 24 часа: в течение этого времени не добавляйте в морозильную камеру другие продукты.

Хранение замороженных продуктов

При первом запуске или после длительного простоя перед закладкой продуктов в отделение дайте прибору поработать не менее 12 часов в режиме Action Freeze.

При необходимости хранения большого количества продуктов выньте из камеры все ящики и корзины и положите продукты непосредственно на охлаждаемые полки, это обеспечит оптимальный режим.

 **ВНИМАНИЕ!** Проверьте, чтобы количество продуктов не превышало предел загрузки,

ВАЖНО! Не используйте моющие или абразивные средства, т.к. они могут повредить покрытие поверхностей холодильника.

указанный сбоку верхнего

отделения (если указан) 

ВАЖНО! При случайном размораживании продуктов, например, при сбое электропитания, если напряжение в сети отсутствовало в течение времени, превышающего указанное в таблице технических данных "время повышения температуры", размороженные продукты следует быстро употребить в пищу или немедленно подвергнуть тепловой обработке, затем повторно заморозить (после того, как они остынут).

Размораживание продуктов

Замороженные продукты, включая продукты глубокой заморозки, перед использованием можно размораживать в холодильном отделении или при комнатной температуре, в зависимости от времени, которым Вы располагаете для выполнения этой операции.

Маленькие куски можно готовить, даже не размораживая, в том виде, в каком они взяты из морозильной камеры: в этом случае процесс приготовления пищи займет больше времени.

Аккумуляторы холода

Морозильник содержит не менее одного аккумулятора холода, который повышает время хранения в случае отключения электропитания или поломки.

Замораживание кубиков льда

Данный прибор оснащен одной или несколькими ванночками для замораживания кубиков льда. Налейте в эти ванноч-

ки воду и поставьте их в морозильную камеру.

ВАЖНО! Не используйте металлические инструменты для отделения ванночек от дна морозильного отделения.

Съемные полки

На стенках холодильника установлен ряд направляющих, позволяющих размещать полки по желанию.

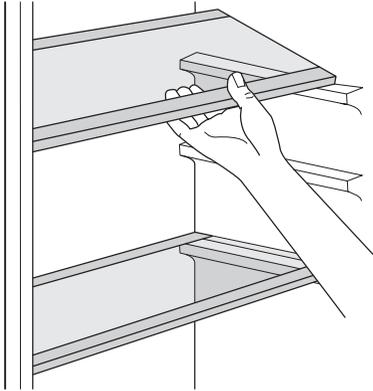

Размещение полок дверцы

Чтобы обеспечить возможность хранить упаковки продуктов различных размеров, полки дверцы можно размещать на разной высоте.

Чтобы переставить полку, действуйте следующим образом: постепенно тяните полку в направлении, указанном стрелками, до тех пор, пока она не высвободится; затем установите ее на нужное место.

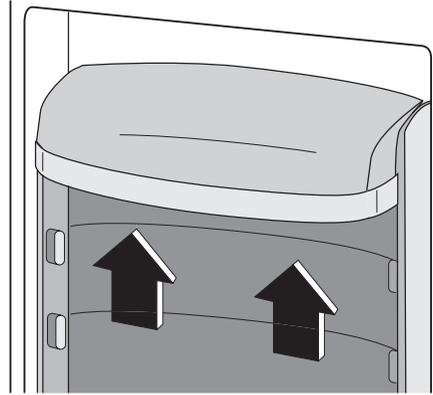

ПОЛЕЗНЫЕ СОВЕТЫ

Рекомендации по экономии электроэнергии

- Не открывайте дверцу слишком часто и не держите ее открытой дольше, чем необходимо.
- Если температура окружающей среды высокая, регулятор температуры находится в самом высоком положении и холодильник полностью загружен, компрессор может работать без остановок, что приводит к образованию инея или льда на испарителе. Если такое случается, поверните регулятор температуры до более низких значений, чтобы сделать возможным автоматическое оттаивание, и, следовательно, снизить потребление электроэнергии.

Рекомендации по охлаждению продуктов

Для получения оптимальных результатов:

- не помещайте в холодильник теплые продукты или испаряющиеся жидкости
- накрывайте или заворачивайте продукты, особенно те, которые имеют сильный запах
- располагайте продукты так, чтобы вокруг них мог свободно циркулировать воздух

Рекомендации по охлаждению

Полезные советы:

Мясо (всех типов): помещайте в полиэтиленовые пакеты и кладите на стеклянную полку, расположенную над ящиком для овощей.

Храните мясо таким образом один, максимум два дня, иначе оно может испортиться.

Продукты, подвергшиеся тепловой обработке, холодные блюда и т.д.: должны быть накрыты и могут быть размещены на любой полке.

Фрукты и овощи: должны быть тщательно очищенными; их следует помещать в специально предусмотренные для их хранения ящики.

Сливочное масло и сыр: должны помещаться в специальные воздухо непроницаемые контейнеры или быть обернуты алюминиевой фольгой или полиэтиленовой пленкой, чтобы максимально ограничить контакт с воздухом.

Бутылки с молоком: должны быть закрыты крышкой и размещены в полке для бутылок на дверце.

Бананы, картофель, лук и чеснок не следует хранить в холодильнике в неупакованном виде.

Рекомендации по замораживанию

Ниже приведен ряд рекомендаций, направленных на то, чтобы помочь сделать процесс замораживания максимально эффективным:

- максимальное количество продуктов, которое может быть заморожено в течение 24 часов, указано на табличке технических данных;
- процесс замораживания занимает 24 часа. В этот период не следует класть в морозильную камеру новые продукты, подлежащие замораживанию;
- замораживайте только высококачественные, свежие и тщательно вымытые продукты;
- перед замораживанием разделите продукты на маленькие порции для то-

го, чтобы быстро и полностью их заморозить, а также чтобы иметь возможность размораживать только нужное количество продуктов;

- заверните продукты в алюминиевую фольгу или в полиэтиленовую пленку и проверьте, чтобы к ним не было доступа воздуха;
- не допускайте, чтобы свежие незамороженные продукты касались уже замороженных продуктов во избежание повышения температуры последних;
- постные продукты сохраняются лучше и дольше, чем жирные; соль сокращает срок хранения продуктов;
- пищевой лед может вызвать ожог кожи, если брать его в рот прямо из морозильной камеры;
- рекомендуется указывать дату замораживания на каждой упаковке; это позволит контролировать срок хранения.

Рекомендации по хранению замороженных продуктов

Для получения оптимальных результатов следует:

- убедиться, что продукты промышленной заморозки хранились у продавца в должных условиях;
- обеспечить минимальное время доставки замороженных продуктов из магазина в свою морозильную камеру;
- не открывать ее дверцу слишком часто и не держать ее открытой дольше, чем необходимо.
- После размораживания продукты быстро портятся и не подлежат повторному замораживанию.
- Не превышайте время хранения, указанное изготовителем продуктов.

УХОД И ОЧИСТКА

 **ПРЕДУПРЕЖДЕНИЕ!** Перед выполнением каких-либо операций по чистке или уходу за прибором выньте вилку сетевого шнура из розетки.

 В холодильном контуре данного прибора содержатся углеводороды; поэтому его обслуживание и заправка должны осуществляться только уполномоченными специалистами.

Периодическая чистка

Прибор нуждается в регулярной чистке:

- внутренние поверхности прибора и принадлежности мойте теплой водой с нейтральным мылом.
- тщательно проверьте уплотнение дверцы и вытрите его дочиста, чтобы оно было чистым и без мусора.
- сполосните и тщательно вытрите.

ВАЖНО! Не тяните, не двигайте и старайтесь не повредить трубки и кабели внутри корпуса.

Никогда не пользуйтесь для чистки внутренних поверхностей моющими средствами, абразивными порошками, чистящими средствами с сильным запахом или полировальными пастами, так как они могут повредить поверхность и оставить стойкий запах.

Прочистите испаритель (черная решетка) и компрессор, расположенные с задней стороны прибора, щеткой или пылесосом. Эта операция повышает эффективность работы прибора и снижает потребление электроэнергии.

ВАЖНО! Будьте осторожны, чтобы не повредить систему охлаждения.

Некоторые чистящие средства для кухни содержат химикаты, могущие повредить пластмассовые детали прибора. По этой причине рекомендуется мыть внешний корпус прибора только теплой водой с небольшим количеством моющего средства.

После чистки подключите прибор к сети электропитания.

Размораживание холодильника

При нормальных условиях наледь автоматически удаляется с испарителя холодильной камеры при каждом выключении мотор-компрессора. Талая вода сливается в специальный поддон, установленный с задней стороны прибора над мотор-компрессором, и там испаряется. Необходимо периодически прочищать сливное отверстие, имеющееся посередине канала холодильной камеры, во избежание попадания капель воды на находящиеся в ней продукты. Используйте для этого специальное приспособление, которое поставляется вставленным в сливное отверстие.

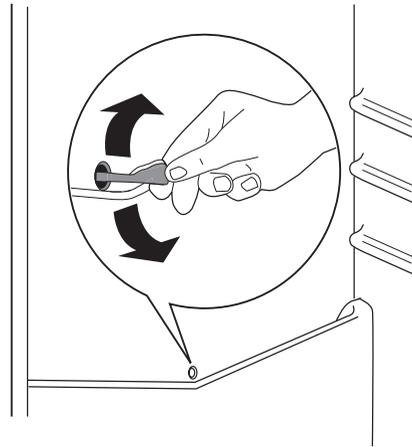

Размораживание морозильной камеры

На полках и вокруг верхнего отделения морозильной камеры всегда образуется определенное количество наледи. Размораживайте морозильную камеру, когда слой наледи достигнет толщины около 3-5 мм.

ВАЖНО! Примерно за 12 часов до начала размораживания поверните регулятор температуры в направлении к верхним положениям, чтобы создать достаточный резерв холода на время перерыва в работе.

Для удаления наледи выполните следующее:

1. Выключите прибор.
2. Удалите из камеры все хранящиеся там продукты, заверните их в несколько слоев газетной бумаги и поместите в прохладное место.

⚠ ПРЕДУПРЕЖДЕНИЕ! Не касайтесь замороженных продуктов влажными руками. Руки могут к ним примерзнуть.

3. Оставьте дверцу открытой и установите пластиковый скребок в специальное гнездо, расположенное в середине нижней части камеры, подставив под него емкость для сбора талой воды

- i** Чтобы ускорить процесс разморозки, поставьте в морозильное отделение кастрюлю с горячей водой. Также удаляйте упавшие кусочки наледи, не дожидаясь их полного таяния.

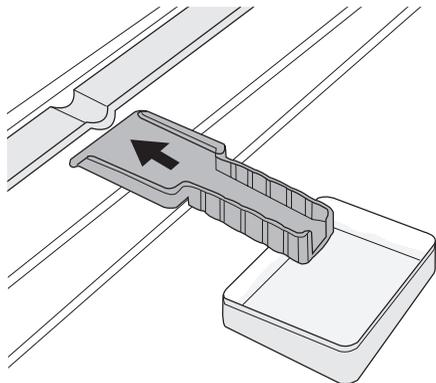

4. После завершения размораживания тщательно протрите внутренние поверхности и уберите скребок на место.
5. Включите прибор.
6. Через два или три часа верните в камеру ранее удаленные из нее продукты.

! **ВНИМАНИЕ!** Никогда не используйте острые металлические

инструменты для удаления наледи с испарителя во избежание его повреждения.

Не используйте механические устройства или любые другие средства, кроме рекомендованных производителем, для ускорения процесса размораживания.

Повышение температуры упаковок с замороженными продуктами при размораживании может привести к сокращению безопасного срока их хранения.

Перерывы в эксплуатации

Если прибор не будет использоваться в течение продолжительного времени, примите следующие меры предосторожности:

- отключите устройство от сети электропитания
- удалите все продукты
- разморозьте¹⁸⁾ вымойте прибор и все принадлежности
- оставьте дверцы приоткрытыми, чтобы предотвратить образование неприятного запаха.

Если прибор будет продолжать работать, попросите кого-нибудь проверять его время от времени, чтобы не допустить порчи находящихся в нем продуктов в случае отключения электроэнергии.

ЧТО ДЕЛАТЬ, ЕСЛИ ...

! **ВНИМАНИЕ!** Перед устранением неисправностей выньте вилку сетевого шнура из розетки. Устранять неисправности, не описанные в данном руководстве, должен только квалифицированный

электрик или уполномоченный специалист.

ВАЖНО! При нормальных условиях слышны некоторые звуки (работы компрессора, циркуляции хладагента).

Неполадка	Возможная причина	Способ устранения
Прибор не работает. Лампочка не работает.	Прибор выключен.	Включите прибор.
	Вилка сетевого шнура неправильно вставлена в розетку.	Правильно вставьте вилку сетевого шнура в розетку.
	На прибор не подается электропитание. Отсутствует напряжение в сетевой розетке.	Подключите другой электроприбор к сетевой розетке. Обратитесь к квалифицированному электрику.

¹⁸⁾ Если предусмотрено.

Неполадка	Возможная причина	Способ устранения
Подается звуковой сигнал.	Температура в морозильной камере слишком высокая.	См. раздел "Сигнализация превышения температуры"
Лампочка не работает.	Лампа находится в режиме ожидания.	Закройте и снова откройте дверцу.
	Лампа перегорела.	См. раздел "Замена лампы".
Компрессор работает непрерывно.	Температура задана неправильно.	Задайте более высокую температуру.
	Неплотно закрыта дверца.	См. раздел "Закрытие дверцы".
	Дверца открывалась слишком часто.	Не оставляйте дверцу открытой дольше, чем это необходимо.
	Температура продуктов слишком высокая.	Прежде чем положить продукты в холодильник, дайте им охладиться до комнатной температуры.
	Температура воздуха в помещении слишком высокая.	Обеспечьте снижение температуры воздуха в помещении.
Потоки воды на задней стенке холодильника.	Во время автоматического размораживания на задней стенке размораживается наледь.	Это нормально.
Потоки воды в холодильнике.	Засорилось сливное отверстие.	Прочистите сливное отверстие.
	Продукты мешают воде стекать в водосборник.	Убедитесь, что продукты не касаются задней стенки.
Потоки воды на полу.	Сброс талой воды направлен не в поддон испарителя над компрессором.	Направьте сброс талой воды в поддон испарителя.
Температура в приборе слишком низкая.	Температура задана неправильно.	Задайте более высокую температуру.
Температура в приборе слишком высокая.	Температура задана неправильно.	Задайте более низкую температуру.
	Неплотно закрыта дверца.	См. раздел "Закрытие дверцы".
	Температура продуктов слишком высокая.	Прежде чем положить продукты в холодильник, дайте им охладиться до комнатной температуры.
	Одновременно хранится слишком много продуктов.	Одновременно храните меньше продуктов.
Температура в холодильнике слишком высокая.	В приборе не циркулирует холодный воздух.	Убедитесь, что в приборе циркулирует холодный воздух.
Температура в морозильной камере слишком высокая.	Продукты расположены слишком близко друг к другу.	Укладывайте продукты таким образом, чтобы обеспечить циркуляцию холодного воздуха.
Слишком много наледи.	Продукты не упакованы как следует.	Упакуйте продукты правильно.
	Неплотно закрыта дверца.	См. раздел "Закрытие дверцы".

Неполадка	Возможная причина	Способ устранения
-----------	-------------------	-------------------

Замена лампочки

Чтобы заменить лампочку, выполните следующее:

1. Отключите прибор от сети электропитания.
2. Надавите на заднюю защелку и одновременно сдвиньте плафон в направлении, указанном стрелкой.
3. Установите новую лампу той же мощности, специально предназначенную для бытовых приборов. Максимальная мощность указана на плафоне.
4. Установите плафон на место.
5. Заново включите прибор.
6. Откройте дверцу и проверьте, горит ли лампочка.

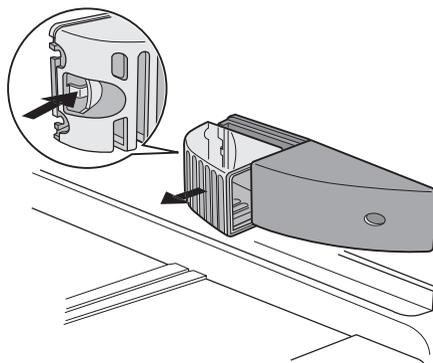

Закрытие дверцы

1. Прочистите уплотнители дверцы.
2. При необходимости отрегулируйте дверцу. См. раздел "Установка".
3. При необходимости замените непригодные уплотнители дверцы. Обратитесь в сервисный центр.

ТЕХНИЧЕСКИЕ ДАННЫЕ

Размеры ниши для встраивания		
	Высота	1780 мм
	Ширина	560 мм
	Глубина	550 мм
Время повышения температуры		24 ч

Технические данные указаны в табличке технических данных на левой стенке

внутри прибора и в табличке энергопотребления.

УСТАНОВКА

 Перед установкой прибора внимательно прочитайте "Информацию по технике безопасности" для обеспечения собственной безопасности и правильной эксплуатации прибора.

Размещение

Устанавливайте холодильник в месте, где температура окружающей среды соответствует климатическому классу, ука-

занному на табличке с техническими данными:

Климатический класс	Температура окружающей среды
SN	от +10°C до +32°C
N	от +16°C до +32°C
ST	от +16°C до +38°C
T	от +16°C до +43°C

Подключение к электросети

Перед включением прибора в сеть удостоверьтесь, что напряжение и частота, указанные в табличке технических данных, соответствуют параметрам вашей домашней электрической сети.

Прибор должен быть заземлен. С этой целью вилка сетевого шнура имеет специальный контакт заземления. Если розетка электрической сети не заземлена, выполните отдельное заземление прибора в соответствии с действующими нормами, поручив эту операцию квалифицированному электрику.

Изготовитель снимает с себя всякую ответственность в случае несоблюдения вышеуказанных правил техники безопасности.

Данное изделие соответствует директивам Европейского Союза.

Перевешивание дверцы

Дверца холодильника открывается вправо. Если вы хотите, чтобы дверца открывалась влево, прежде чем устанавливать холодильник, выполните следующее:

1. Открутите верхний винт и снимите прокладку.
2. Снимите верхний винт и верхнюю дверцу.
3. Снимите крышку петли (A). Вывинтите винты (B) и прокладки (C). Установите крышку петли (A).
4. Снимите нижнюю дверцу.
5. Открутите нижний винт.

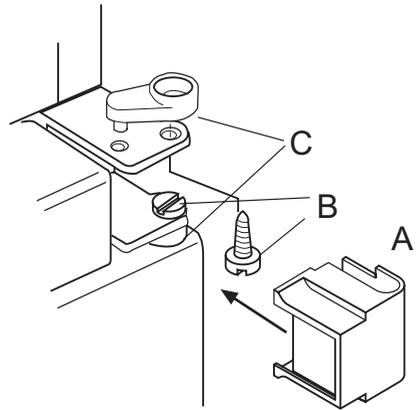
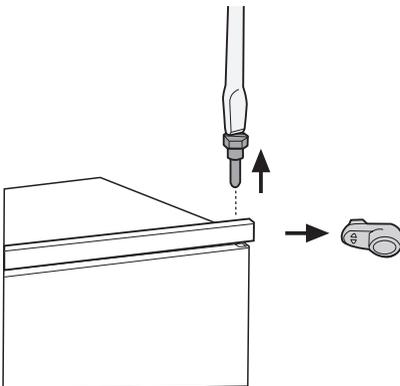

На противоположной стороне:

1. Установите нижний винт.
2. Установите нижнюю дверцу.
3. Вставьте винты (B) и шайбы (C) в среднюю петлю на противоположной стороне.
4. Установите верхнюю дверцу.
5. Затяните шайбу и верхний винт.

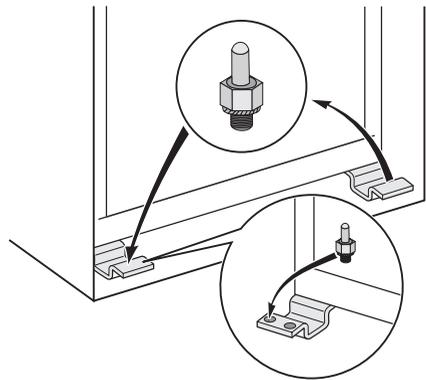

Требования по вентиляции

Необходимо обеспечить достаточную циркуляцию воздуха за холодильником.

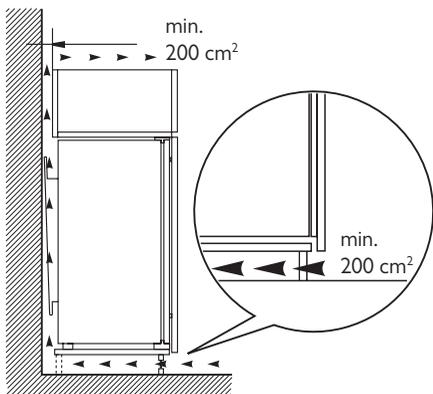

Установка прибора

! **ПРЕДУПРЕЖДЕНИЕ!** Убедитесь, что сетевой шнур можно свободно перемещать.

Выполните следующие действия.

1. Установите прибор в нише.
Толкайте прибор в направлении, указанном стрелками (1), пока крышка верхнего зазора не упрется в кухонный шкаф. Проверьте, чтобы расстояние между прибором и передним краем кухонного шкафа равнялось 44 мм.
Толкайте прибор в направлении, указанном стрелками (2), к боковой стенке кухонного шкафа, где нет петель. Проверьте, чтобы ширина зазора между прибором и кухонным шкафом равнялась 4 мм.

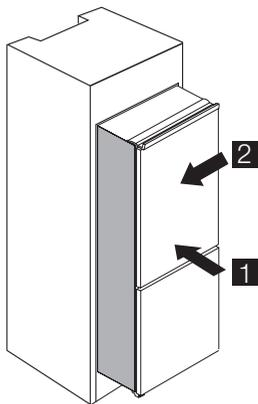

2. Отрегулируйте положение прибора в нише.
Крышка нижней петли (находится в пакете с принадлежностями) обеспечивает правильное расстояние между кухонной мебелью и прибором. Откройте дверцу. Установите на место крышку нижней петли.

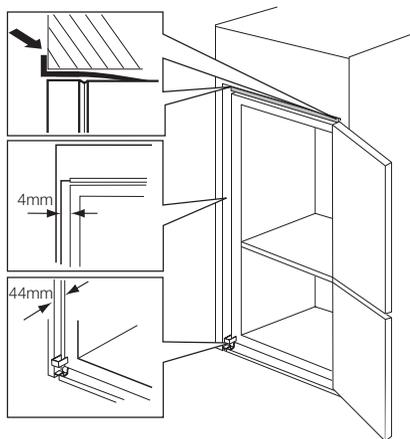

3. Прикрепите прибор к нише 4 винтами.

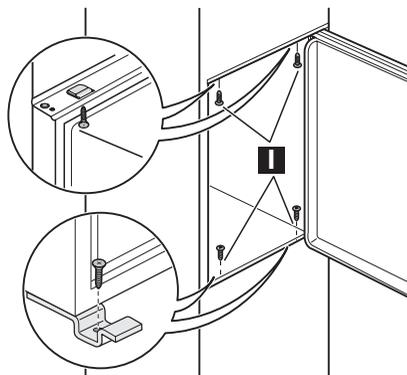

4. Установите уплотняющую прокладку между прибором и прилегающим кухонным шкафом.

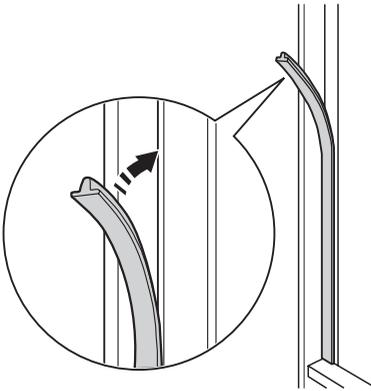

5. Удалите соответствующую часть крышки шарнира (E). Следует удалить часть DX, если дверные петли находятся справа, и часть SX - в противном случае.

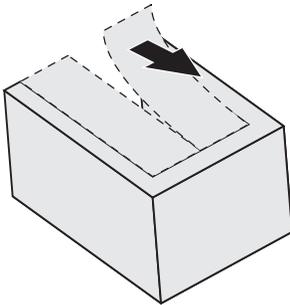

6. Установите крышки (C, D) в выемки и отверстия под петли. Установите вентиляционную решетку (B). Установите крышки петель (E) на петли.

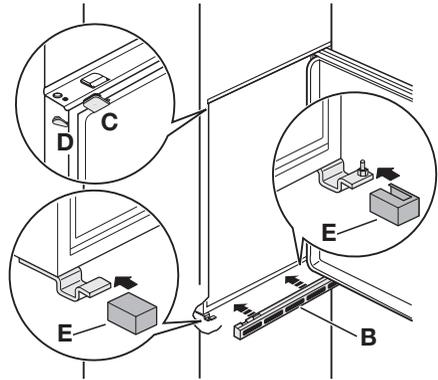

7. Если прибор должен прикрепляться к дверце кухонного шкафа:
- Ослабьте винты в крепежных скобах (H).
 - Переместите скобы (H).
 - Затяните винты.

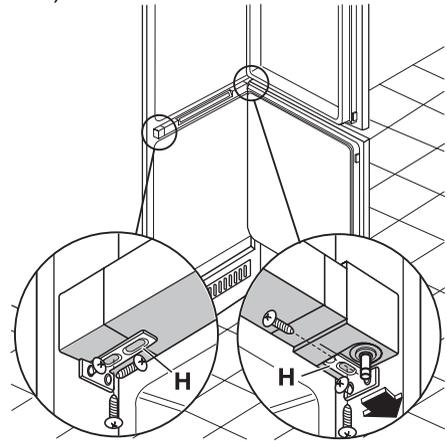

8. Отделите друг от друга детали Ha, Hb, Hc и Hd

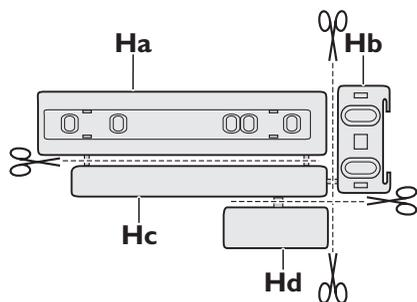

9. Прикрепите деталь Ha к внутренней стороне дверцы кухонного шкафа.

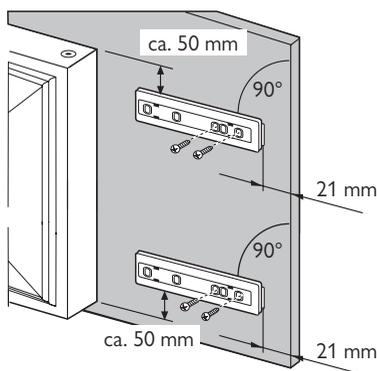

10. Прикрепите деталь Hc к детали Ha.

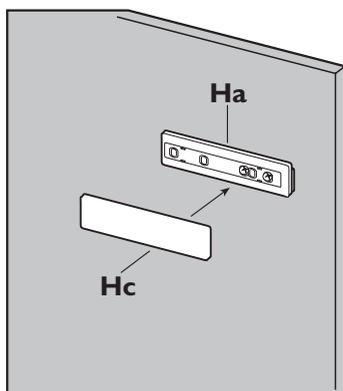

11. Откройте дверцу прибора и дверцу кухонного шкафа под углом 90°. Вставьте маленькую планку (Hb) в направляющую (Ha).

Совместите друг с другом дверцу прибора и дверцу кухонного шкафа и наметьте отверстия.

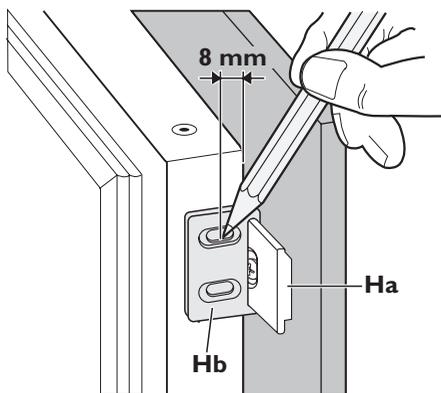

12. Снимите скобы и отметьте расстояние 8 мм от внешнего края дверцы для гвоздя (К).

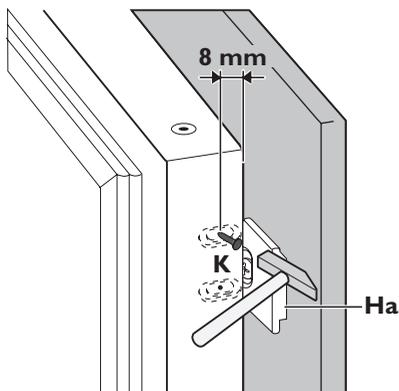

13. Снова установите маленькую планку на направляющую и прикрепите ее прилагаемыми винтами. Выровняйте дверцу кухонного шкафа и дверцу прибора, регулируя деталь Hb.

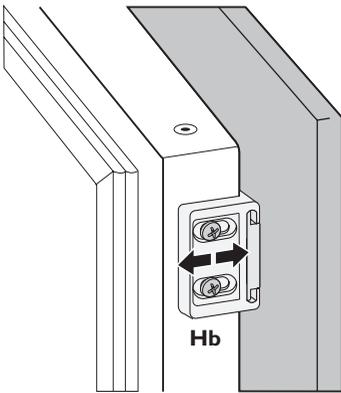

14. Прижмите деталь Hd к детали Hb.

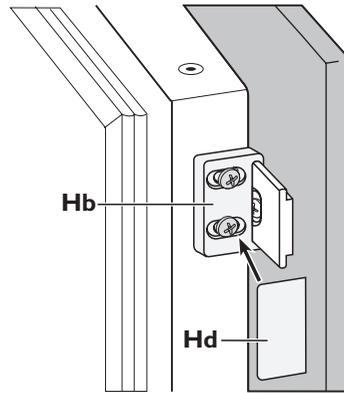

В завершение проверьте, чтобы:

- Все винты были затянуты.
- Уплотняющая магнитная прокладка была плотно прикреплена к корпусу прибора.

ЗАБОТА ОБ ОКРУЖАЮЩЕЙ СРЕДЕ

Символ  на изделии или на его упаковке указывает, что оно не подлежит утилизации в качестве бытовых отходов. Вместо этого его следует сдать в соответствующий пункт приемки электронного и электрооборудования для последующей утилизации. Соблюдая правила утилизации изделия, Вы поможете предотвратить причинение

окружающей среде и здоровью людей потенциального ущерба, который возможен в противном случае, вследствие неподобающего обращения с подобными отходами. За более подробной информацией об утилизации этого изделия просьба обращаться к местным властям, в службу по вывозу и утилизации отходов или в магазин, в котором Вы приобрели изделие.

Electrolux. Thinking of you.

О нашем начину размишљања наћићете више на сајту
www.electrolux.com

САДРЖАЈ

Упутства о безбедности	50	Нега и чишћење	57
Контролна табла	52	Шта учинити ако...	59
Прва употреба	54	Технички подаци	61
Свакодневна употреба	55	Инсталација	61
Помоћне напомене и савети	56	Еколошка питања	65

Задржано право измена



УПУТСТВА О БЕЗБЕДНОСТИ

У интересу Ваше безбедности и да би се обезбедила правилна употреба, пре инсталације пажљиво прочитајте ово упутство, укључујући његове савете и упозорења. Да бисте избегли непотребне грешке и незгоде, важно је да се обезбеди да све особе које користе машину за прање посуђа буду потпуно упознате са њеним радом и карактеристикама безбедности. Чувајте ова упутства и проверите да ли се налазе са машином за прање посуђа уколико се премешта или прода, тако да свако ко је користи у току њеног века трајања може да буде правилно информисан о употреби и безбедности апарата.

Због животне и материјалне безбедности, важно је да се придржавате мера оз ових упутстава за корисника, јер произвођач није одговоран за штете настале због непридржавања.

Безбедност деце и осетљивих људи

- Овај апарат није намењен да га користе особе (укључујући и децу) са ограниченим физичким, сензорским или менталним способностима, или са недостатком искуства и знања, ако немају надзор или ако нису упућени у начин рада апарата од особе која је одговорна за њихову безбедност. Децу треба да контролишете, да би се осигурали да се не играју са уређајем.
- Чувајте сву амбалажу далеко од деце. Постоји опасност од гушења.
- Ако бацате уређај, извуците утикач из утичнице, пресеците напојни кабл (што је могуће ближе уређаја) и скини-

те врата, да би спречили да децу у игри ухвати струја или да се закључају унутра.

- Ако овај уређај, који је опремљен магнетним заптивкама на вратима, треба да замени старији уређај, са опружним бравом (кваком), свакако уништите браву пре него што га баците. То ће спречити да ово постане фатална клопка за децу.

Општа безбедност



ПАЖЊА Одржавајте отворе за вентилацију чистима.

- Уређај је намењен за чување хране и/или пића у нормалном домаћинству, како што је објашњено у овим упутствима.
- Не употребљавајте никакве механичке уређаје или вештачка средства за убрзавање процеса одлеђивања.
- Не употребљавајте друге електричне уређаје (као машине за прављење сладоледа) унутар уређаја за замрзавање, осим ако то произвођач не одобрава.
- Немојте оштетити кружни ток средства за хлађење.
- Кружни ток средства за хлађење овог уређаја садржи изобутан (R600a), природан гас са високом еколошком подношљивошћу, али ипак веома запаљив. Обратите пажњу да у току транспорта и монтаже уређаја не дође до оштећења било које компоненте кружног тока средства за хлађење.

Уколико дође до оштећења кружног тока средства за хлађење:

- избегавајте отворени пламен и изворе паљења
- темељно проветрите просторију у којој се уређај налази
- Мењање спецификација или модификовање овог производа на било који начин је опасно. Свако оштећење кабла може изазвати кратак спој, пожар и/или електрични удар.

! **УПОЗОРЕЊЕ** Замену свих електричних компоненти (напојни кабл, утикач, компресор) мора извести овлашћени сервисни представник или квалификовано сервисно особље.

1. Напојни кабл не сме да се наставља.
 2. Уверите се да напојни утикач није прикљештен или оштећен задњим зидом уређаја. Прикљештен или оштећен напојни утикач може да се прегреје и да изазове пожар.
 3. Уверите се да имате приступ до електричног утикача уређаја.
 4. Немојте повлачити мрежни кабл за напајање.
 5. Ако је напојна утичница лабава, немојте уметати утикач. Постоји опасност од електричног удара или пожара.
 6. Уређај не сме да ради без маске на светлу¹⁹⁾ опремљено маском.
- Овај уређај је тежак. Будите опрезни приликом његовог премештања.
 - Немојте вадити или додиривати предмете из замрзивача мокрым/влажним рукама, јер тиме можете изазвати згуљивање коже или опеклине од замрзавања.
 - Избегавајте дуже излагање уређаја директном сунцу.
 - Сијалице²⁰⁾ предвиђено за овај уређај, користе се специјалне наменске сијалице за уређаје за домаћинство. Ове сијалице нису предвиђене за осветљавање просторија у домаћинству.

¹⁹⁾ Уколико је предвиђен поклопац унутрашњег светла.

²⁰⁾ Уколико је предвиђено унутрашње светло.

²¹⁾ Ако уређај има систем против залеђивања.

Свакодневна употреба

- Не стављајте вруће шерпе на пластичне делове у уређају.
- Немојте у уређају да чувате запаљиве гасове и течности, јер могу да експлодирају.
- Не стављајте прехранбене производе директно уз испуст за ваздух на задњем зиду.²¹⁾
- Замрзнута храна не сме поново да се замрзава када је једном одмрзне.
- Чувајте запаковану замрзнуту храну према упутствима произвођача за замрзнуту храну.
- Строго се придржавајте препорука произвођача уређаја за чување. Погледајте одговарајућа упутства.
- Не стављајте у замрзивач газирана или пенушава пића, јер то ствара притисак у посуди, од чега може да експлодира, изазивајући тиме оштећење уређаја.
- Ледене лизалице могу да изазову опеклине од мрза, ако се једу директно из уређаја.

Нега и чишћење

- Пре одржавања, искључите апарат и извучите утикач из утичнице. Ако не можете прићи утикачу, прекините напајање струјом.
- Немојте чистити апарат са влажним рукама.
- Немојте употребљавати оштре предмете за вађење леда из апарата. Употребите пластични стругач.
- Редовно проверавајте одвод за воду од одлеђивања у фрижидеру. Ако је потребно, очистите га. Ако је одвод запушен, вода ће се сакупљати на дну апарата.

Инсталирање

ВАЖНО За повезивање струје, пажљиво пратите упутства наведена у одговарајућим параграфима.

- Распакујте уређај и проверите да ли на њему има оштећења. Не прикључујте уређај ако је оштећен. Одмах пријавите евентуална оштећења тамо

где сте га купили. У том случају сачувајте амбалажу.

- Препоручљиво је да сачекате најмање два часа пре него што прикључите уређај, да би уље могло да се слије назад у компресор.
- Око уређаја треба да има одговарајуће струјање ваздуха, у супротном може да дође до прегревања. Придржавајте се упутстава у односу на монтажу, да би постигли довољну вентилацију.
- Где год је то могуће, задњи зид уређаја треба да буде уза зид, да би се избегло додиривање или хватање топлих делова (компресора, кондензатора) и да би се спречиле могуће опеклине.
- Уређај не сме да буде у близини радијатора или шпорета.
- Уверите се да је после постављања уређаја мрежни утикач доступан.
- Прикључити само на довод воде за пиће.²²⁾

Сервис

- Све електричне радове који су потребни за сервисирање овог апарата, тре-

ба да обави квалификовани електричар или стручна особа.

- Овај производ мора да сервисира само овлашћен сервисни центар, и мора да се користе само оригинални резервни делови.

Заштита животне средине

-  Овај уређај не садржи гасове, нити у кружном току средства за хлађење, нити у материјалима изолације, који могу да оштете озонски омочах. Уређај не треба да се баца заједно са градским смећем и ђубрем. Изолацијска пена садржи запаљиве гасове: уређај треба да се уклања према важећим прописима, које можете да сазнате код локалних власти. Избегавајте оштећење јединице за хлађење, посебно позади, у близини измењивача топлоте. Материјали, који су коришћени у овом уређају, а који су означени симболом  могу да се рециклирају.

КОНТРОЛНА ТАБЛА

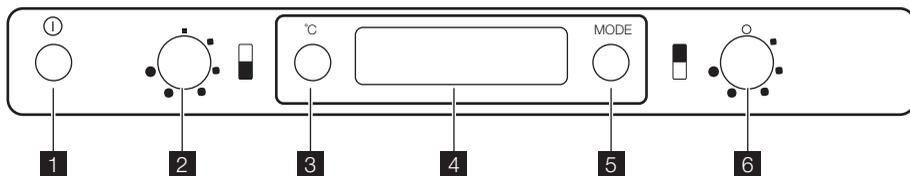

- 1** Прекидач УКЉУЧЕНО / ИСКЉУЧЕНО
- 2** Регулатор температуре замрзивача
- 3** Дугме за индикацију температуре фрижидера-замрзивача
- 4** Дисплеј

- 5** Функцијско дугме
Прекидач за ресетовање аларма
- 6** Регулатор температуре фрижидера

Дисплеј

²²⁾ Уколико је предвиђено прикључивање на водоводну инсталацију.

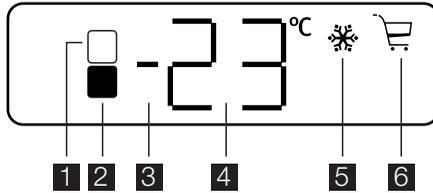

- 1 Индикатор одељка фрижидера
- 2 Индикатор одељка замрзивача
- 3 Индикатор позитивне или негативне температуре
- 4 Индикатор температуре
- 5 Функција Action Freeze
- 6 Функција Shopping

Укључивање

Пошто утакнете утикач у мрежну утичницу, уколико дисплеј није осветљен, притисните дугме прекидача ON/OFF (укључ./искључ.).

Чим се уређај укључи, на командној табли ће се појавити следећи сигнали:

- Индикатор позитивне или негативне температуре биће позитиван, показујући да је температура позитивна
- температура трепће, позадина дисплеја је црвена и чућете зујалицу.

Притисните функцијско дугме и зујалица ће се искључити (видите такође одељак "Аларм за прекомерну температуру").

Подесите жељену температуру (видите одељак "Регулација температуре").

Искључивање

Уређај се искључује притискањем прекидача ON/OFF (укључ./искључ.) дуже од 1 секунде.

После тога, приказаће се одбројавање вредности температуре од -3 -2 -1. Када се искључи уређај, дисплеј се такође гаси.

Индикација температуре

Сваки пут када се притисне дугме за индикацију температуре фрижидера-замрзивача, дисплеј ће приказати одређеним редоследом:

1. – Индикатор одељка фрижидера је укључен.

- Дисплеј показује температуру фрижидера.
2. – Индикатор одељка замрзивача је укључен.²³⁾
 - Дисплеј показује температуру замрзивача.

У сваком случају, после 10 секунди успоставиће се нормалан режим рада дисплеја.

Мени функција

Сваки пут када се притисне функцијско дугме, активираће се следеће функције у смеру окретања казаљке:

- Action Freeze функција
- Shopping функција
- нема симбола: нормалан рад.

ВАЖНО Можете да УКЉУЧИТЕ једну функцију одједном.

Да би ИСКЉУЧИЛИ функције, притисните функцијско дугме неколико пута све док се више не појављује ниједан симбол.

Регулација температуре

Температура у уређају контролише регулатор температуре, који се налази на горњем делу уређаја.

Температура у одељку фрижидера може да се регулише окретањем регулатора температуре фрижидера, и може да варира у опсегу између +2°C и +8°C.

Температура у одељку замрзивача може да се регулише окретањем регулатора температуре замрзивача, и може да варира у опсегу између -15°C и -24°C.

При окретању регулатора температуре, дисплеј трепће и показује жељену температуру.

За прописно чување хране треба да буду подешене следеће температуре: +5°C у фрижидеру

²³⁾ У нормалним условима.

-18°C у замрзивачу.

Пошто сте подесили жељену температуру, уколико се регулатор температуре не окрене у року од 5 секунди, биће приказана температура одељка замрзивача.

За руковање уређајем, поступите на следећи начин:

- окрените регулатор температуре у смеру окретања казаљке, да би постигли максималну хладноћу
- окрените регулатор температуре у супротном смеру окретања казаљке, да би постигли минималну хладноћу

У принципу, највише одговара средњи положај подешавања.

Ипак, тачно подешена вредност треба да се изабере имајући у виду да температура унутар уређаја зависи од:

- собне температуре
- колико често се отварају врата
- количине хране у њему
- места где је постављен уређај.

Функција Shopping

Уколико је потребно да ставите велику количину топле хране, на пример после обављене куповине у продавници прехрамбене робе, предлажемо Вам да активирате Shopping функцију да охладите производе брже и да спречите загревање друге хране која се већ налази у фрижидеру.

Функција Shopping се активира притиском на функцијско дугме (више пута ако је потребно) док се не појави одговарајући симбол .

Функција Shopping се аутоматски искључује после отприлике 6 сати.

Функција може да се деактивира у свако време, притиском на функцијско дугме (видите одељак "Активирање функција").

Action Freeze функција

Да би замрзли свежу храну, мораћете да активирате функцију Action Freeze.

ПРВА УПОТРЕБА

Чишћење унутрашњости

Пре прве употребе уређаја, оперите унутрашњост и сав прибор млаком водом са мало неутралног сапуна, да би укло-

Притисните функцијско дугме (више пута ако је потребно) док се не појави одговарајући симбол.

Ова функција се аутоматски зауставља након 52 сата.

Функција може да се деактивира у свако време, притиском на функцијско дугме (видите одељак "Мени функција").

Аларм за прекомерну температуру

Пораст температуре у одељку замрзивача (на пример, због нестанка електричне струје) приказан је на следећи начин:

- температура трепће
- одељак замрзивача трепће (Индикатор одељка замрзивача)
- дисплеј осветљен црвено
- оглашава се зујање
- симбол аларма.

Када се врате нормални услови:

- звучни сигнал се искључује
- вредност температуре наставља да трепће
- дисплеј остаје осветљен црвено.

Када притиснете Функцијско дугме / Прекидач за ресетовање аларма да бисте деактивирали аларм, појавиће се највиша достигнута температура у одељку на индикатору  у трајању од неколико секунди.

У том тренутку трептање се зауставља, и осветљеност дисплеја се мења од црвене на белу боју.

У фази аларма, звучни сигнал може да се искључи притиском на Функцијско дугме / Прекидач за ресетовање аларма.

Осветљеност дисплеја остаје у црвеној боји све док се не успоставе нормални услови чувања хране.

нили типичан мирис сасвим новог производа, те га темељно осушите.

ВАЖНО Не употребљавајте детерџенте или абразивне прашкове, јер ће оштетити завршну обраду.

СВАКОДНЕВНА УПОТРЕБА

Замрзавање свеже хране

Замрзивач је погодан за замрзавање свеже хране и за дуго чување дубоко замрзнуте хране.

Да би замрзли свежу храну, активирајте функцију Action Freeze најмање 24 часа пре уношења хране у одељак замрзивача.

Ставите свежу храну коју треба замрзнати у горњи део замрзивача, пошто је то најхладнији део.

Максимална количина хране, која може да се замрзне у 24 часа, је наведена на **плочици са подацима**, етикете која се налази на унутрашњој страни уређаја. Процес замрзавања траје 24 часа: у току овог времена немојте додавати другу храну за замрзавање.

Чување замрзнуте хране

Пре него што ставите производе у одељак када га први пут укључујете или након неког времена неупотребљавања, оставите уређај да ради најмање 12 часа на Action Freeze подешеној вредности.

Уколико је потребно да чувате велику количину хране, извадите све фиоке и корпе из уређаја и ставите намирнице на расхладне полице да би постигли најбоље радне карактеристике.

! **УПОЗОРЕЊЕ** Обратите посебну пажњу да не прекорачите граничну вредност пуњења, која је наведена на бочној страни горњег одељка

(тамо где је применљиво) 

ВАЖНО У случају случајног одмрзавања, на пример, због престанка напајања струјом, које је трајало дуже од вредности наведене под "време пораста" у табели са техничким карактеристикама, одмрзнута храна мора одмах да се поједе или да се скува па да се поново замрзне (након хлађења).

Одмрзавање

Пре употребе, дубоко замрзнута храна може према расположивом времену да се одмрзне у фрижидеру или на собној температури.

Мали комади могу да се кувају и замрзнути, директно из замрзивача: у том случају, кување ће трајати дуже.

Акумулатори хладноће

У замрзивачу се налази најмање један акумулатор хладноће, који продужава време чувања намирница у случају нестанка електричне струје или отказивања рада уређаја.

Прављење коцкица леда

Овај уређај је опремљен једним или више калупа за прављење коцкица леда. Напуните ове калупе водом, те их ставите у замрзивач.

ВАЖНО Немојте употребљавати металне инструменте за вађење калупа из замрзивача.

Полице које се померају

Зидови фрижидера су опремљени са неколико клизача, тако да се полице могу постављати према жељи.

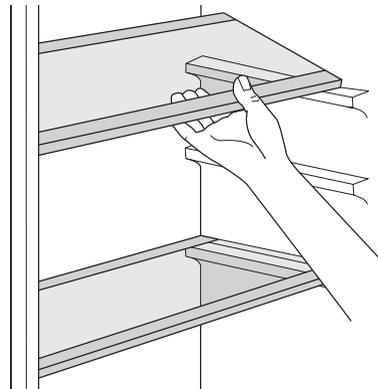

Постављање полица на вратима

Да би омогућили чување паковања хране разних величина, полице на вратима могу да се постављају на различите висине.

Да би извели ова подешавања, поступите на следећи начин:

постелено извлачите полицу у правцу стрелица, док се не ослободи, те је ставите на жељено место.

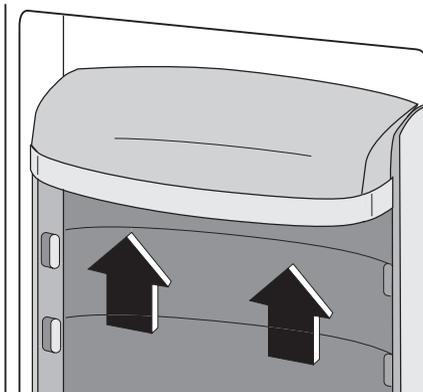

ПОМОЋНЕ НАПОМЕНЕ И САВЕТИ

Савети за заштеду енергије

- Немојте да често отварате врата или да их остављате отвореним дуже од потребног.
- Ако је температура околине висока и ако је регулатор температуре подешен на веће подешавање, а уређај је пун, компресор може да ради непрекидно, изазивајући стварање мрза на испаривачу. Ако дође до тога, окрените регулатор температуре према нижем подешавању, да би омогућили аутоматско одлеђивање, а тиме уштеду у потрошњи струје.

Корисни савети за чување хране у фрижидеру

Да би постигли најбољи учинак:

- немојте у фрижидеру да чувате топлу храну или течности које испаравају
- покријте или умотајте храну, посебно ако има јаки мирис
- поставите храну тако да ваздух може слободно да струју око ње

Корисни савети за чување у фрижидеру

Корисни савети:

Месо (све врсте) : умотајте у пластичне врећице и ставите на стаклену полицу изнад фијоке за поврће.

Због безбедности, чувајте га овако највише два дана.

Кувана храна, хладна јела, итд.: ова треба да се покрије и може да се стави на било коју полицу.

Воће и поврће: треба добро опрати и ставити у специјално предвиђену фијоку(е).
Путер и сир: треба ставити у специјалне посуде, које не пропуштају ваздух, или да се завију у алуминијумску фолију, или пластичне врећице, да би били што је могуће мање у додиру са ваздухом.

Флаше млека: треба да имају поклопац и треба да се чувају на полици за флаше, на вратима.

Осим ако нису запаковани, банане, кромпир, црни и бели лук не треба да се чувају у фрижидеру.

Корисни савети за замрзавање

Ево неколико важних савета, који ће вам помоћи да извучете највише из процеса замрзавања:

- максимална количина хране, која може да се замрзне у 24 часа. приказана је на плочици са ознаком типа;
- процес замрзавања траје 24 часа. У том периоду не треба да се додаје нова храна за замрзавање;
- замрзавајте само храну врхунског квалитета, свежу и темељно очишћену;
- спремите храну у малим порцијама, да би омогућили да се брзо и потпуно замрзне и да би омогућили да након тога одмрзавате само количину, која вам је потребна;
- умотајте храну у алуминијумску или пластичну фолију и осигурајте се да паковања не пропуштају ваздух;

- не дозвољавајте да свежа, незамрзнута храна долази у додир са већ замрзлом, да би спречили повећање температуре замрзле хране;
- посна храна се чува боље и дуже од масне; со смањује век чувања хране;
- ако се замрзли водени производи уносе одмах након вађења из замрзивача, могуће је да изазову опеклине од ниских температура;
- пожељно је да на сваком паковању нанесете датум замрзавања, да би имали увиђај у време замрзавања;
- се осигурате да је комерцијално замрзнута храна чувана у продавници на одговарајући начин;
- се побринете да у најкраћем року пренесете замрзнуту храну из продавнице у свој замрзивач;
- не отварате врата често или да их остављате отвореним дуже од потребног.
- Када се одмрзне, храна се брзо квари и не може поново да се замрзава.
- Немојте прекорачити период чувања, који наводи произвођач.

Корисни савети за чување замрзнуте хране

Да би постигли најбољи učinak овог уређаја, треба да:

НЕГА И ЧИШЋЕЊЕ

 **ПАЖЊА** Извуците утикач уређаја из напајања пре него што почнете са извођењем било каквих радова одржавања.

 Овај уређај садржи угљоводонике у својој јединици за хлађење; Стога, одржавање и пуњење мора да изведе овлашћени техничари.

Периодично чишћење

Опрема треба редовно да се чисти:

- оперите унутрашњост и прибор млаком водом и мало неутралног сапуна.
- редовно проверавајте заптивке на вратима и бришите их, осигуравајући се да су чисте и да на њима нема остатака.
- пажљиво исплакните и осушите.

ВАЖНО Немојте да вичете, померате или оштећујете цеви и/или каблове унутар кабинета.

Никада немојте за чишћење унутрашњости да употребљавате детерџенте, абразивне прашкове, јако парфимисане производе за чишћење или средства за полирање са воском, јер ће оштетити површину и оставити јак мирис.

Чистите кондензатор (црну решетку) и компресор на позадини уређаја четком или усисивачем. Овај поступак ће по-

бољшати рад уређаја и смањити потрошњу струје.

ВАЖНО Водите рачуна да не оштетите систем за хлађење.

Многе марке средстава за чишћење кухиња садрже хемикалије, које могу нагрести/оштетити пластику у уређају. Стога се препоручује да спољашње кућиште уређаја чистите само топлем водом са мало средства за прање посуђа. Када завршите са чишћењем, поново укључите уређај у струју.

Одлеђивање фрижидера

Мраз се аутоматски уклања са испаривача у фрижидеру, сваки пут када се у току нормалног рада мотор компресора заустави. Вода од одлеђивања се цеди преко грла у специјалну посуду на позадини уређаја, преко мотора компресора, одакле испарава.

Важно је да се рупа за цеђење воде од одлеђивања, која се налази у средини фрижидера, повремено очисти, да би се спречило преливање воде и њено капање по храни. Употребите специјалан испоручени чистач, који је већ уметнут у отвор за цеђење.

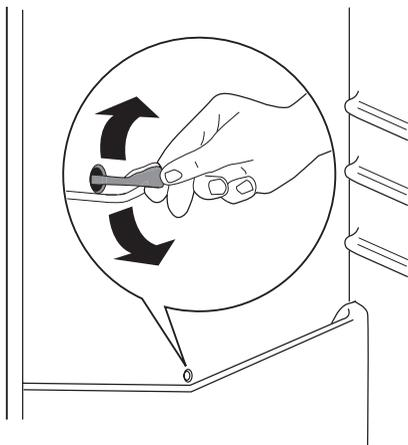

Одлеђивање замрзивача

Извесна количина иња и леда ће се увек образовати на полицама замрзивача и око горњег одељка.

Одледите замрзивач када слој иња и леда достигне дебљину од око 3-5 mm.

ВАЖНО Отприлике 12 сати пре одлеђивања поставите регулатор температуре на више подешене вредности, како би се сакупила довољна резервна хладноћа за случај прекида рада.

За уклањање иња предузмите следеће кораке:

1. Искључите уређај.
2. Извадите све намирнице, умотајте их у више слојева новинског папира и ставите их на хладно место.

- !** **ПАЖЊА** Немојте додиривати дубоко замрзнуту храну влажним рукама. Ваше руке могу да се замрзну за храну.
3. Оставите врата отворена и уметните пластични стругач у одговарајуће лежиште у средини доњег дела, стављајући неку посуду испод њега за сакупљање одлеђене воде

i Да бисте убрзали процес одлеђивања, ставите лонац топле воде у одељак замрзивача. Осим тога, уклоните комаде леда који опадају пре него што одлеђивање буде завршено.

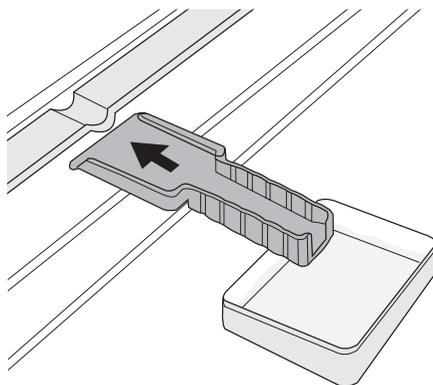

4. По завршетку одмрзавања, добро обришите унутрашњост и чувајте стругач за будућу употребу.
5. Укључите уређај.
6. После два до три сата поново вратите претходно извађене намирнице у одељак.

! **УПОЗОРЕЊЕ** Никада немојте да користите оштре металне предмете за стругање иња са испаривача, јер бисте могли да га оштетите. Не употребљавајте никакве механичке уређаје или вештачка средства за убрзавање процеса одлеђивања, које није препоручио произвођач. Пораст температуре на паковањима замрзнутих намирница, током одмрзавања, може да скрати њихов безбедан рок чувања.

Када уређај не ради

Када уређај не користите дуже времена, предузмите следеће мере:

- **искључите уређај из напајања струјом**
- извадите сву храну
- одледите²⁴⁾ и очистите уређај и сав прибор
- оставите отшкринута врата, да би спречили стварање непријатних мириса.

Уколико се апарат држи укључен, замолите некога да га проконтролише каткад како би се спречило да се храна у њему не поквари у случају нестанка електричне струје.

24) Ако је предвиђено.

ШТА УЧИНТИТИ АКО...

⚠ УПОЗОРЕЊЕ Пре отклањања неисправности, извуците утикач из мрежне утичнице. Само квалификован електричар или стручна особа смеју да отклоне неисправности које нису обухваћене овим упутством.

ВАЖНО Током нормалног рада чују се разни звуци (компресор, кружење средства за хлађење).

Проблем	Могући узрок	Решење
Уређај не ради. Сијалица не ради.	Уређај је искључен.	Укључите уређај.
	Мрежни утикач није исправно утакнут у утичницу.	Исправно утакните утикач у мрежну утичницу.
Оглашава се звучни сигнал.	Уређај нема напајање. Нема напона у мрежној утичници.	Прикључите други електрични уређај у мрежну утичницу. Позовите квалификованог електричара.
	Температура у замрзивачу је сувише висока.	Прочитајте поглавље "Аларм за прекомерну температуру"
Сијалица не ради.	Сијалица је у стању приправности.	Затворите и отворите врата.
	Сијалица није исправна.	Прочитајте поглавље "Замена сијалице".
Компресор ради без прекида.	Температура није правилно подешена.	Подесите вишу температуру.
	Врата нису добро затворена.	Прочитајте поглавље "Затварање врата".
	Врата се пречесто отварају.	Немојте да остављате врата отворена дуже него што је потребно.
	Температура производа је сувише висока.	Оставите производ да се охлади на собну температуру пре одлагања у уређај.
Низ задњу плочу фрижидера цури вода.	Собна температура је сувише висока.	Снизите собну температуру.
	За време аутоматског процеса одмрзавања на задњој плочи се одмрзава иње.	То је нормално.
Вода цури у одељак фрижидера.	Испуст за воду је запушен.	Очистите испуст.
	Производи спречавају проток воде у колектор воде.	Производи не смеју да додирују задњу плочу.
Вода цури на под.	Испуст за воду од одлеђивања не одводи воду у посуду за испаривање изнад компресора.	Поставите испуст за воду од одлеђивања у посуду за испаривање.
Температура у уређају је прениска.	Регулатор температуре није исправно подешен.	Подесите вишу температуру.

Проблем	Могући узрок	Решење
Температура у уређају је превисока.	Регулатор температуре није исправно подешен.	Подесите нижу температуру.
	Врата нису добро затворена.	Прочитајте поглавље "Затварање врата".
	Температура производа је сувише висока.	Оставите производ да се охлади на собну температуру пре одлагања у уређај.
	Истовремено се чува много производа.	У фрижидеру истовремено чувајте мање производа.
Температура у фрижидеру је сувише висока.	У уређају нема циркулације хладног ваздуха.	Обезбедите циркулацију хладног ваздуха у уређају.
Температура у замрзвачу је сувише висока.	Производи су сувише близу један до другог.	Поставите производе тако да има циркулације хладног ваздуха.
Има превише иња.	Храна није исправно умотана.	Исправно умотајте храну.
	Врата нису добро затворена.	Прочитајте поглавље "Затварање врата".

Замена сијалице

Ако желите да замените сијалицу, урадите следеће:

1. Прекините напајање уређаја.
2. Притисните куку у позадини и истовремено гурајте маску у правцу стрелице.
3. Замените сијалицу користећи другу, исте снаге, која је специјално намењена за кућне апарате. Максимална снага је приказана на поклопцу сијалице)
4. Вратите маску назад, гурајући је на своје место.
5. Поново прикључите уређај.
6. Отворите врата и проверите да ли се пали светло.

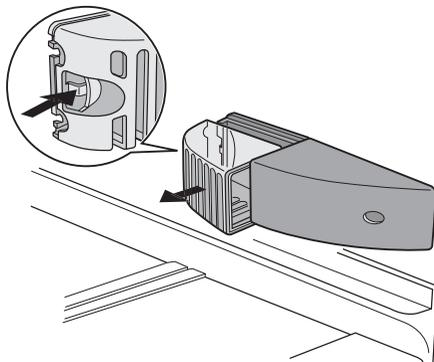

Затварање врата

1. Очистите заптивке на вратима.
2. Ако је потребно, поравњајте врата. Погледајте "Инсталација".
3. Ако је потребно, замените оштећене заптивке. Обратите се локалном сервисном центру.

ТЕХНИЧКИ ПОДАЦИ

Димензије отвора		
	Висина	1780 mm
	Ширина	560 mm
	Дубина	550 mm
Време загревања		24 ч

Техничке информације се налазе на плочици са ознаком типа, на унутраш-

њој левој страни уређаја и на етикети са подацима о снази.

ИНСТАЛАЦИЈА

! За вашу безбедност и уа правилан рад уређаја, пре него што инсталирате уређај пажљиво прочитајте "Информације о безбедности".

Постављање

Уређај се може инсталирати у сувом затвореном простору са добром вентилацијом (у гаражи или подруму), али за постизање оптималних радних карактеристика уређај треба поставити у просторију чија собна температура одговара климатској класи назначеној на плочици са подацима на уређају:

Климатска класа	Температура околине
SN	+10°C до + 32°C
N	+16°C до + 32°C
ST	+16°C до + 38°C
T	+16°C до + 43°C

Електрично прикључивање

Осигурајте се пре уметања утикача да напон и фреквенција, приказани на плочици са ознаком типа, одговарају вашем кућном напајању струјом. Овај апарат мора бити уземљен. Утикач напојног кабла је опремљен контактом за ову намену. Ако утикач кућног напајања струјом није уземљен, прикључите уређај на посебно уземљење, и то према важећим прописима и уз консултацију квалификованог електричара.

Произвођач одбија сваку одговорност код непоштовања горе наведених сигурносних мера.

Овај апарат одговара следећим Директивама Е.Е.З.

Мењање правца отварања врата

Врата уређаја се отварају у десно. Ако желите да се врата отварају у лево, урадите следеће пре него што монтирате уређај:

1. Олабавите горњи клин и уклоните држач размака.
2. Уклоните горњи клин и горња врата.
3. Уклоните маску шарке (А). Одвијте клинове (В) и држаче размака (С). Монтирајте маску шарке (А).
4. Скините доња врата.
5. Олабавите доњи клин.

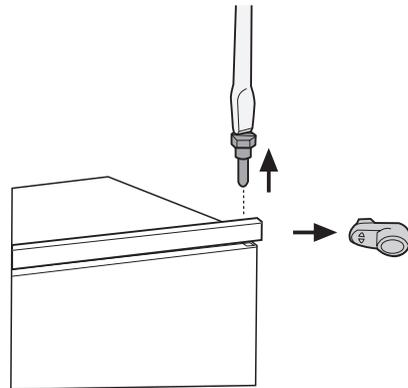

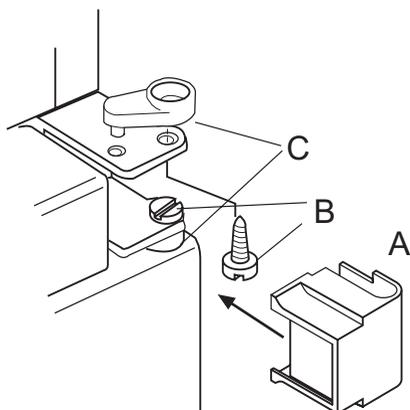

На супротној страни:

1. Монтирајте доњи клин.
2. Монтирајте доња врата.
3. поново монтирајте клинове (B) и држаче размака (C) на средњу шарку на супротној страни.
4. Монтирајте горња врата.
5. причврстите држач размака и горњи клин.

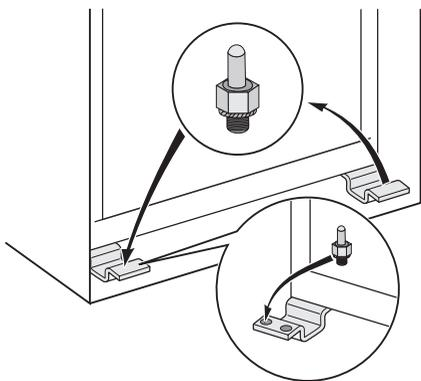

Захтеви за проветравање

иза уређаја мора да има довољно струјања ваздуха.

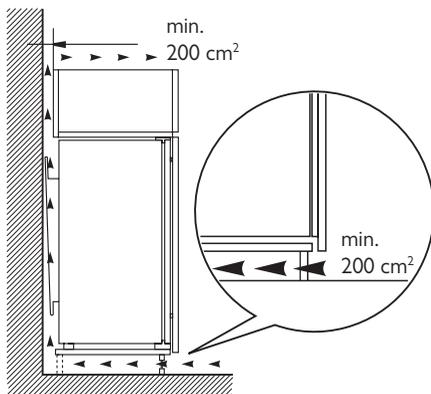

Инсталирање уређаја

! **ПАЖЊА** Осигурајте да се кабл за напајање може слободно померати.

Урадите следеће.

1. Монтирајте уређај у нишу.
Гурните уређај у смеру стрелица (1) док се горњи поклопац зазора не приљуби уз кухињски елемент. Осигурајте да растојање између уређаја и предње ивице кухињског елемента буде 44 mm.
Гурните уређај у смеру стрелица (2) уз кухињски елемент на супротној страни од шарке. Осигурајте да зазор између уређаја и кухињског елемента буде 4 mm.

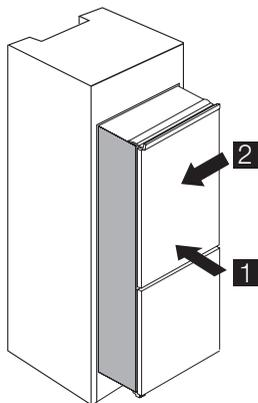

2. Наместите уређај у ниши.
Маска доње шарке (у врећици са прибором) обезбеђује правилан раз-

мак између кухињског намештаја и уређаја.
Отворите врата. Ставите маску доње шарке у свој положај.

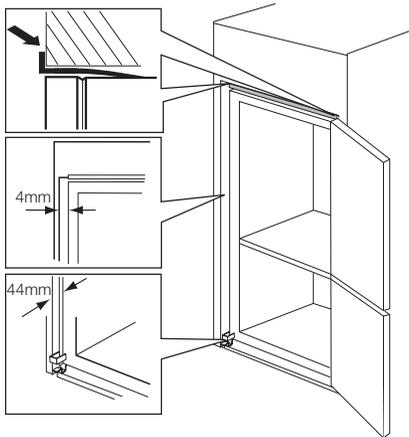

3. Причврстите уређај за нишу са 4 за-
вртња.

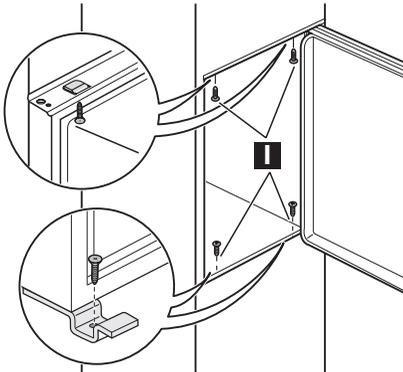

4. Угурајте заптивну траку између уре-
ђаја и суседног елемента.

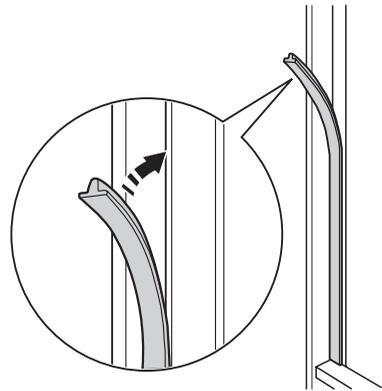

5. Уклоните одговарајући део са маске
шарке (E). Уверите се да сте скину-
ли ДЕСНИ део у случају десне шар-
ке, ЛЕВИ део у супротном случају.

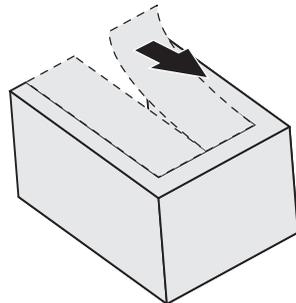

6. Ставите маске (C, D) на носаче и от-
воре шарки.
Поставите решетку за вентилацију
(B).
Причврстите маске шарки (E) на
шарку.

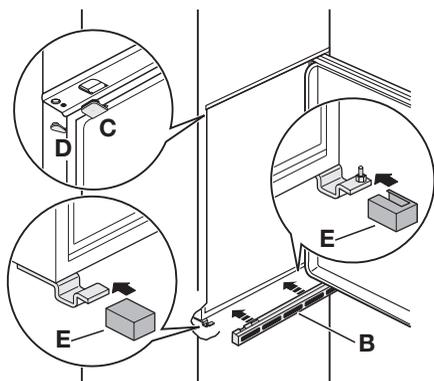

7. Ако уређај мора да се повеже бочно на врата кухињског намештаја:
- Отпустите завртње у држачима за причвршћивање (H).
 - Померите држаче (H).
 - Поново притегните завртње.

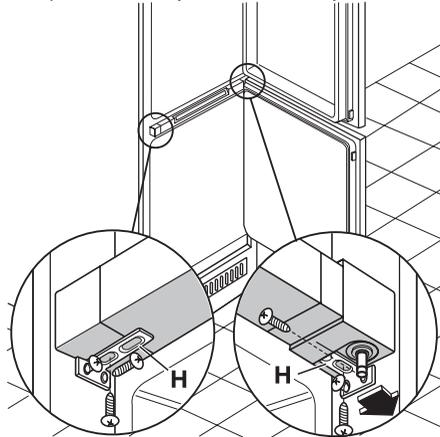

8. Скините делове Ha, Hb, Hc и Hd

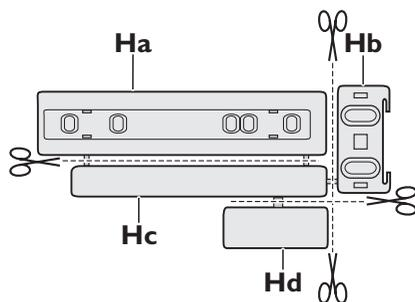

9. Монтирајте део Ha на унутрашњу страну кухињског намештаја.

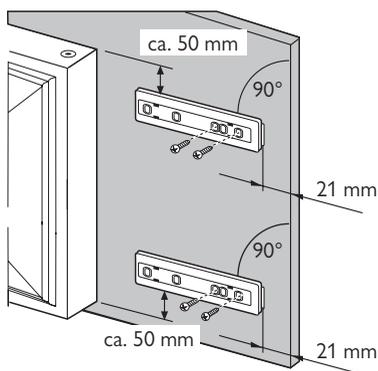

10. Притисните део Hc на део Ha.

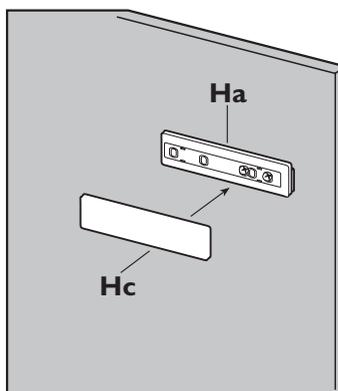

11. Отворите врата уређаја и врата кухињског намештаја под углом од 90° . Уметните мали квадрат (Hb) у вођицу (Ha).

Затворите врата уређаја и врата кухињског намештаја и означите рупе.

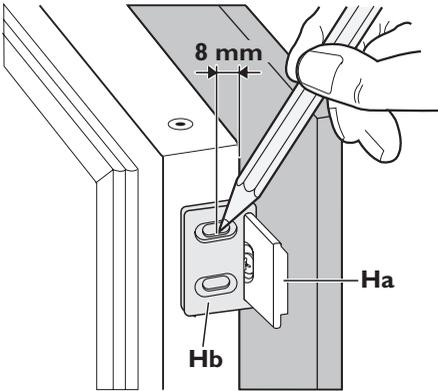

12. Скините подупираче и означите размак од 8 mm од спољашњег руба врата где треба да дође ексер (K).

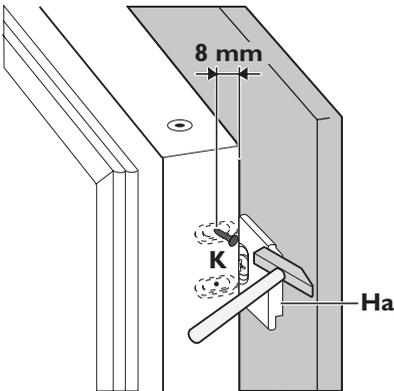

13. Вратите мали квадрат на вођицу и причврстите га испорученим завртњима.

Поравнајте врата кухињског намештаја и фрижидера подешавањем дела Hb.

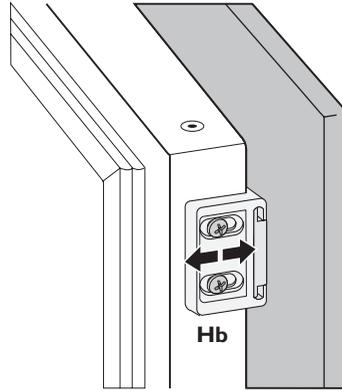

14. Притисните део Hd на део Hb.

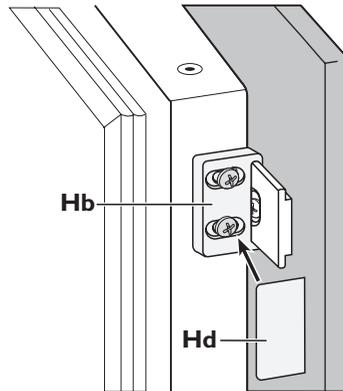

На крају, проверите да се осигурате:

- Да су сви завртњи притегнути.
- Да је магнетна заптивна трака добро причвршћена на кухињски елемент.

ЕКОЛОШКА ПИТАЊА

Симбол  на производу или на његовој амбалажи означава да се с тим производом несме поступити као са отпадом из домаћинства. Уместо тога треба бити изручен прикладним поступцима за рециклирање електронских и електричних апарата. Исправним одлагањем овог производа спречиће потенцијалне негативне

последице на околину и здравље људи, које би иначе могли угрозити неодговарајућим руковањем отпада овог производа. За детаљније информације о рециклирању овог производа молимо Вас да контактирате Ваш локални градски завод, услугу за одлагање отпада из домаћинства или трговину у којој сте купили производ.

Electrolux. Thinking of you.

Viac o nás na www.electrolux.com

OBSAH

Bezpečnostné pokyny	66	Ošetrovanie a čistenie	72
Ovládací panel	68	Čo robiť, keď...	74
Prvé použitie	70	Technické údaje	76
Každodenné používanie	70	Inštalácia	76
Užitočné rady a tipy	71	Otázky ochrany životného prostredia	80

Zmeny vyhradené



BEZPEČNOSTNÉ POKYNY

V záujme vlastnej bezpečnosti a na zabezpečenie správneho používania si pred nainštalovaním a prvým použitím spotrebiča starostlivo prečítajte tento návod na používanie vrátane tipov a upozornení. Je dôležité, aby sa kvôli predchádzaniu zbytočným chybám a úrazom zaručilo, že všetci užívatelia tohto spotrebiča budú podrobne oboznámení s jeho obsluhou a s bezpečnostnými pokynmi. Tieto pokyny si uložte a dbajte, aby sa vždy nachádzali pri spotrebiči, aj po presťahovaní alebo predaji inej osobe, a aby bol každý, kto ho použiva po celú dobu jeho životnosti, riadne informovaný o používaní a bezpečnosti spotrebiča.

Dodržiavajte tieto bezpečnostné pokyny na ochranu zdravia, života a majetku, pretože výrobca nezodpovedá za škody spôsobené nedbalosťou.

Bezpečnosť detí a zraniteľných osôb

- Tento spotrebič nie je určený pre osoby (vrátane detí) so zníženými fyzickými, senzorickými alebo duševnými schopnosťami, ani pre osoby s nedostatočnými skúsenosťami a vedomosťami, ak nie je zabezpečený dohľad alebo poučenie o bezpečnom používaní spotrebiča zo strany osoby zodpovednej za ich bezpečnosť. Nenechávajte deti bez dozoru. Musíte mať istotu, že sa nebudú so spotrebičom hrať.
- Všetky obaly odstráňte z dosahu detí. Hrozí riziko zadusenia.
- Ak spotrebič likvidujete, vyťahnite zástrčku spotrebiča z elektrickej zásuvky, odrežte pripojovací kábel (podľa možnosti čo najbližšie k spotrebiču) a demontujte dvierka, aby deti pri hre nemohol zasiahnuť

hnuť elektrický prúd a aby sa nemohli vytvoriť vnútri spotrebiča.

- Ak má tento spotrebič s magnetickými tesneniami dvierok nahradiť starší spotrebič s pružinovým uzáverom (prichytkou dvierok) na dvierkach alebo na veku, pred likvidáciou starého spotrebiča poškodte zatvárací mechanizmus tak, aby bol nefunkčný. Predídete tak uviaznutiu hrajúcich sa detí v spotrebiči.

Všeobecné bezpečnostné pokyny

Pozor Vetracie otvory nezakrývajte a udržiavajte ich bez prekážok.

- Spotrebič je určený na uchovávanie potravín a nápojov v bežnej domácnosti, ako sa vysvetľuje v návode na použitie.
- Na urýchľovanie odmrazovania nepoužívajte žiadne mechanické zariadenia ani umelé prostriedky.
- Vnútri chladiacich spotrebičov nepoužívajte iné elektrické spotrebiče (ako sú výrobníky zmrzliny), ak nie sú schválené na tento účel výrobcom.
- Nepoškodzuje chladiaci okruh.
- Chladiaci okruh spotrebiča obsahuje izobután (R600a), prírodný plyn s vysokou kompatibilitou so životným prostredím, ktorý je však horľavý. Počas prepravy a inštalácie spotrebiča dávajte pozor, aby ste nepoškodili žiadnu časť chladiaceho okruhu. Ak sa chladiaci okruh poškodil:
 - nepribližujte sa s otvoreným ohňom ani so zápalnými zdrojmi
 - dokonale vyvetrajte miestnosť so spotrebičom
- Je nebezpečné upravovať technické vlastnosti alebo akokoľvek meniť tento spotre-

bič. Akékoľvek poškodenie prípojného kábla môže spôsobiť skrat, požiar alebo zásah elektrickým prúdom.

! **Varovanie** Akýkoľvek elektrický komponent (sieťový kábel, zástrčka, kompresor) smie vymieňať výhradne autorizovaný servisný pracovník alebo kvalifikovaný servisný technik.

1. Napájací kábel sa nesmie predlžovať.
 2. Presvedčte sa, že napájací kábel za spotrebičom nie je stlačený ani poškodený. Pritlačená alebo poškodená sieťová zástrčka sa môže prehriať a spôsobiť požiar.
 3. Zabezpečte, aby ste mali vždy voľný prístup k zásuvke elektrickej siete.
 4. Neťahajte za napájací elektrický kábel.
 5. Ak je elektrická zásuvka uvoľnená, zástrčku nezapájajte. Hrozí riziko zásahu elektrickým prúdom alebo požiaru.
 6. Spotrebič nesmiete používať, ak chýba kryt lampy²⁵⁾ vnútorného osvetlenia.
- Tento spotrebič je ťažký. Pri jeho premiestňovaní postupujte opatrne.
 - Ak máte vlhké alebo mokré ruky, z mraziaceho priestoru nič nevyberajte ani sa ničoho nedotýkajte, pretože môže dôjsť k odretiu kože na rukách alebo k omrzlinám.
 - Zabráňte dlhodobému vystaveniu spotrebiča priamemu slnečnému svetlu.
 - Žiarovky²⁶⁾ použité v tomto spotrebiči sú špeciálne žiarovky určené iba na použitie v domácich spotrebičoch. Nie sú vhodné ako osvetlenie izieb v domácnosti.

Každodenné používanie

- Nekladte horúce hrnce na plastové diely spotrebiča.
- Neuchovávajte v spotrebiči horľavý plyn ani tekutinu, pretože môžu explodovať.
- Potraviny nekladte priamo na otvor na vývod vzduchu na zadnej stene.²⁷⁾
- Mrazené potraviny sa po rozmrazení nesmú znova zmrazovať.
- Balené mrazené potraviny uchovávajte v súlade s pokynmi výrobcu mrazených potravín.

- Odporúčania výrobcu spotrebiča na uchovávanie potravín sa musia striktnie dodržiavať. Pozri príslušné pokyny.
- Do mraziaceho priestoru nekladte sytené ani šumivé nápoje, pretože v nádobách vzniká tlak, ktorý môže spôsobiť ich explóziu a tá spôsobí poškodenie spotrebiča.
- Zmrzlina môže spôsobiť mrazové popáleniny, ak sa konzumuje priamo po vybratí zo spotrebiča.

Starostlivosť a čistenie

- Pred vykonávaním údržby spotrebič vypnite a vytiahnite jeho zástrčku zo zásuvky elektrickej siete. Ak nemôžete vytiahnuť zástrčku zo zásuvky elektrickej siete, odpojte elektrické napájanie v domácnosti.
- Pri čistení spotrebiča nepoužívajte kovové predmety.
- Na odstraňovanie námrazy nepoužívajte ostré predmety. Používajte plastovú škrabku.
- Pravidelne kontrolujte odtokový kanálik na rozmrazenú vodu z chladiaceho priestoru. Podľa potreby ho vyčistite. Ak je odtokový kanálik upchatý, voda sa bude zhromažďovať na dne spotrebiča.

Inštalácia

Dôležité upozornenie Pri elektrickom zapájaní starostlivo dodržiavajte pokyny uvedené v príslušných odsekoch.

- Spotrebič rozbaľte a skontrolujte, či nie sú viditeľné poškodenia. Spotrebič nepripájajte, ak je poškodený. Prípadné poškodenia okamžite nahláste v mieste, kde ste si spotrebič zakúpili. V takomto prípade si odložte obal.
- Pred zapojením spotrebiča počkajte najmenej štyri hodiny, aby olej mohol stiecť späť do kompresora.
- Okolo spotrebiča musí byť zabezpečené dostatočné vetranie, v opačnom prípade hrozí prehrievanie. Aby ste dosiahli dostatočné vetranie, riadte sa pokynmi na inštaláciu.
- Výrobok treba vždy podľa možnosti umiestňovať k stene, aby sa predišlo dotyku alebo zachyteniu horúcich dielov

25) Ak sa má používať kryt lampy.

26) Ak sa používajú žiarovky.

27) Ak je spotrebič beznámrazový

(kompresor, kondenzátor) a možným popáleninám.

- Spotrebič sa nesmie umiestňovať v blízkosti radiátorov alebo sporákov.
- Ubezpečte sa, či je sieťová zástrčka po nainštalovaní spotrebiča prístupná.
- Spotrebič pripájajte výhradne k zdroju pitnej vody. ²⁸⁾

Servis

- Všetky elektrické práce pri údržbe a opravách spotrebiča musí vykonať kvalifikovaný elektrikár alebo zaškolená osoba.
- Servis tohto výrobku musí vykonávať autorizované servisné stredisko. Musia sa používať výhradne originálne náhradné dielce.

Ochrana životného prostredia

- ☑ Chladiaci okruh ani izolačné materiály spotrebiča neobsahujú plyny, ktoré by mohli poškodiť ozónovú vrstvu. Spotrebič sa nesmie likvidovať spoločne s komunálnym ani domovým odpadom. Penová izolácia obsahuje horľavé plyny: spotrebič sa musí likvidovať v súlade s platnými predpismi, ktoré vám na požiadanie poskytnú miestne orgány. Dávajte pozor, aby sa nepoškodila chladiaca jednotka, hlavne na zadnej strane blízko výmenníka tepla. Materiály použité v tomto spotrebiči označené symbolom ♻ sú recyklovateľné.

OVLÁDACÍ PANEL

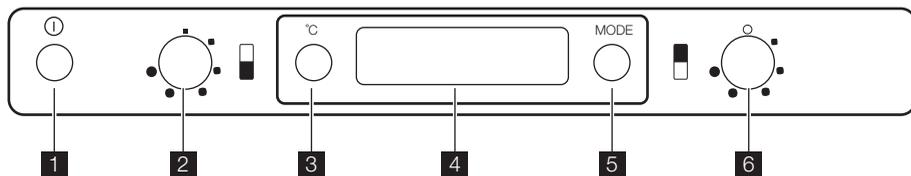

- | | |
|--|--|
| 1 Tlačidlo ZAP/VYP | 5 Funkčné tlačidlo
Zrušenie alarmu |
| 2 Regulátor teploty mrazničky | 6 Regulátor teploty chladničky |
| 3 Tlačidlo indikácie teploty v chladničke/
mrazničke | |
| 4 Indikácia | |

Indikácia

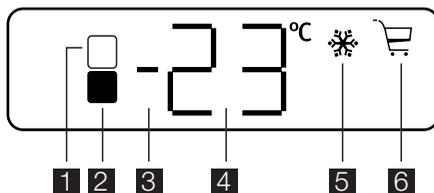

- | | |
|--|--------------------------------|
| 1 Indikátor chladničky | 5 Funkcia Action Freeze |
| 2 Indikátor mrazničky | 6 Funkcia Shopping |
| 3 Indikátor teploty nad nulou alebo pod nulou | |
| 4 Indikátor teploty | |

Zapínanie

Ak sa po pripojení zástrčky spotrebiča do zásuvky nerozsvieti indikátor, stlačte vypínač ZAP/ VYP.

Ihneď po zapnutí spotrebiča sa na ovládacom paneli rozsvietia tieto kontrolky:

- Indikátor kladnej alebo zápornej teploty bude kladný, čo znamená, že teplota je nad nulou
- teplota bliká, pozadie displeja je červené a budete počuť bzučiak.

²⁸⁾ Ak je potrebné pripojenie k prívodu vody.

Stlačte tlačidlo Funkcia a bzučiak sa vypne (pozri aj "Signalizácia vysokej teploty"). Nastavte požadovanú teplotu (pozri "Regulácia teploty").

Vypínanie

Spotrebič sa vypne, ak vypínač ZAP/VYP podržíte stlačený dlhšie ako 1 sekundu. Potom sa bude zobrazovať odratávanie teploty od -3 -2 -1. Po vypnutí spotrebiča zhasne aj displej.

Indikácia teploty

Pri každom stlačení tlačidla indikácie teploty v chladničke s mrazničkou sa displej prepína v tomto poradí:

1. – Je zapnutý indikátor chladničky.
 - Displej indikuje teplotu v chladničke.
2. – Je zapnutý indikátor mrazničky. ²⁹⁾
 - Displej indikuje teplotu v mrazničke.

V každom prípade sa po 10 sekundách obnoví štandardný stav displeja.

Ponuka funkcie

Po každom stlačení tlačidla Funkcia sa aktivujú nasledujúce funkcie v smere pohybu hodinových ručičiek:

- Action Freeze funkcia
- Shopping funkcia
- žiadny symbol: normálna prevádzka.

Dôležité upozornenie Naraz možno aktivovať len jednu funkciu.

Funkcia sa vypne opakovaným stláčaním tlačidla Funkcia až dotedy, kým nesvieti žiadna ikona.

Regulácia teploty

Teplota v spotrebiči sa ovláda regulátorom teploty v hornej časti spotrebiča.

Teplotu chladničky možno regulovať otáčaním regulátora teploty chladničky. Môže sa meniť pribl. od +2°C do +8°C.

Teplotu mrazničky možno regulovať otáčaním regulátora teploty mrazničky. Môže sa pohybovať pribl. od -15°C do -24°C.

Po otočení regulátora teploty displej zabliká a zobrazuje požadovanú teplotu.

Správne teploty uskladňovania potravín:

- +5°C v chladničke
- 18°C v mrazničke.

Ak po nastavení požadovanej teploty regulátor teploty do 5 sekúnd neotočíte, zobrazí sa teplota v mraziacom priestore.

Pri prevádzkovaní spotrebiča postupujte takto:

- otáčaním regulátora teploty v smere pohybu hodinových ručičiek sa chlad zintenzívňuje
- otáčaním regulátora teploty proti smeru pohybu hodinových ručičiek sa chlad znižuje.

Spravidla je najvhodnejšia poloha v strede. Presné nastavenie si treba vyberať s prihliadnutím na skutočnosť, že teplota v spotrebiči závisí od:

- teploty v miestnosti
- ako často sa otvárajú dvere
- množstva uchovávaných potravín
- umiestnenia spotrebiča.

Funkcia Shopping

Ak potrebujete vložiť veľké množstvo teplých potravín, napríklad po nákupe v samoobsluže, odporúčame vám aktivovať funkciu Shopping na rýchlejšie ochladenie a predchádzanie zohriatia potravín, ktoré už máte v chladničke.

Funkcia Shopping sa aktivuje stlačením tlačidla funkcií (podľa potreby opakovane), kým sa nezobrazí príslušná ikona .

Funkcia Shopping sa automaticky vypne približne po 6 hodinách.

Funkciu možno kedykoľvek vypnúť stlačením tlačidla funkcií (pozrite "Aktivácia funkcií")

Funkcia Action Freeze

Pri zmrazovaní čerstvých potravín bude potrebné aktivovať funkciu Action Freeze. Stlačte tlačidlo Funkcia (podľa potreby opakovane), kým sa nezobrazí príslušná ikona. Táto funkcia sa automaticky vypne po 52 hodinách.

Túto funkciu možno kedykoľvek vypnúť stlačením tlačidla Funkcia (pozri "Ponuka Funkcie").

Alarm pri zvýšenej teplote

Zvýšenie teploty v mrazničke (napríklad v dôsledku poruchy) indikuje:

- blikajúce zobrazenie teploty
- blikajúce zobrazenie mrazničky (Indikátor mrazničky)
- červená farba displeja

²⁹⁾ Za normálnych podmienok.

- znie bzučiak
- symbol alarmu.

Po obnovení normálnych podmienok:

- zvukový signál sa vypne
- hodnota teploty naďalej bliká
- osvetlenie displeja zostáva červené.

Stlačením tlačidla Funkcia / Zrušenie alarmu sa alarm zruší, na displeji sa na niekoľko sekúnd objaví najvyššia dosiahnutá teplota  .

V tomto okamihu sa blikanie zastaví a farba displeja sa zmení z červenej na bielu.

Počas alarmovej fázy možno bzučiak vypnúť stlačením tlačidla Funkcia / Zrušenie alarmu.

Farba displeja zostáva červená, až kým sa neobnovia normálne skladovacie podmienky.

PRVÉ POUŽITIE

Čistenie interiéru

Pred prvým použitím spotrebiča umyte jeho vnútro a všetky jeho diely vlažnou vodou s prídavkom neutrálneho umývacieho prostriedku, aby ste odstránili typický zápach nového spotrebiča a potom všetky povrchy dôkladne osušte.

KAŽDODENNÉ POUŽÍVANIE

Zmrazovanie čerstvých potravín

Mraziaci priestor je vhodný na zmrazovanie čerstvých potravín a na uchovávanie mrazených a hlboko zmrazených potravín po dlhší čas.

Pri zmrazovaní čerstvých potravín aktivujte funkciu Action Freeze najmenej 24 hodín pred vložením zmrazených potravín do mraziaceho priestoru.

Vložte čerstvé zmrazené potraviny do hornej časti mrazničky, pretože to je najchladnejšie miesto.

Maximálne množstvo potravín, ktoré možno zmraziť za 24 hodín, sa uvádza na **typovom štítku**, ktorý sa nachádza vnútri spotrebiča.

Zmrazovanie trvá 24 hodín: v tomto čase nepridávajte iné zmrazované potraviny.

Skladovanie mrazených potravín

Pri prvom uvedení do prevádzky alebo po dlhodobejšom vypnutí nechajte spotrebič pred vložením potravín bežať najmenej 12 hodín s nastavením Action Freeze.

Ak potrebujete uložiť veľké množstvo potravín, na dosiahnutie najlepšej účinnosti vyberte zo spotrebiča všetky zásuvky a koše a potraviny vložte na chladiace police.

 **Varovanie** Presvedčite sa, že potraviny neprekročia hranicu

Dôležité upozornenie Nepoužívajte abrazívne čistiace prostriedky ani prášky, pretože by poškodili povrch.

naplnenia uvedenú na boku hornej

časti (podľa modelu) 

Dôležité upozornenie V prípade neúmyselného rozmrazenia potravín, napríklad v dôsledku výpadku napájacieho napätia, za predpokladu, že čas trvania výpadku energie nebol dlhší ako údaj uvedený v technických údajoch pod položkou "akumulačná doba", rozmrazené potraviny treba čo najskôr spotrebovať alebo uvariť a potom znova zmraziť (po ochladení).

Rozmrazovanie

Hlboko zmrazené alebo mrazené potraviny sa pred použitím môžu rozmrazovať v chladiacom priestore alebo pri izbovej teplote, v závislosti od času, ktorý máme k dispozícii. Malé kúsky možno dokonca variť aj keď sú ešte zmrazené, priamo z mrazničky: v tomto prípade varenie potvrdá dlhšie.

Akumulátor chladu

Mrazička obsahuje najmenej jeden akumulátor chladu na predĺženie doby skladovateľnosti v prípade výpadku napájacieho napájania alebo poruchy.

Príprava ľadových kociek

Tento spotrebič je vybavený jednou alebo dvoma miskami na prípravu ľadových ko-

ciek. Tieto misky naplňte vodou a potom ich vložte do mraziaceho priestoru.

Dôležité upozornenie Na uvoľňovanie misiek z mrazničky nepoužívajte kovové nástroje.

Prestaviteľné police

Steny chladničky sú vybavené niekoľkými lištami, aby ste police mohli umiestniť do polohy, ktorú požadujete.

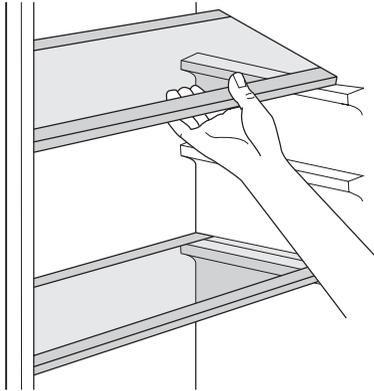

Umiestnenie poličiek na dverkách

Aby ste mohli uložiť balenia s potravinami rôznych veľkostí, poličky na dverkách možno umiestniť do rôznej výšky.

Pri týchto úpravách postupujte takto: postupne vytiahnite policu v smere šípky, až pokiaľ sa neuvolní, potom ju vložte do inej požadovanej polohy.

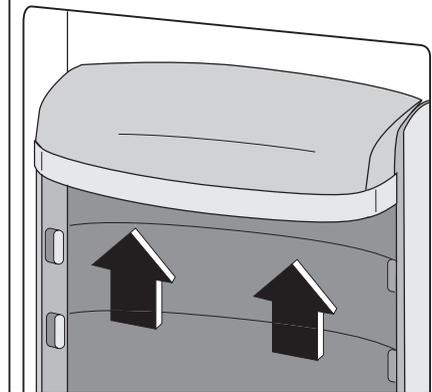

UŽITOČNÉ RADY A TIPY

Upozornenie na šetrenie energiou

- Neotvárajte dvere príliš často a nenechajte ich otvorené dlhšie ako je absolútne nevyhnutné.
- Ak je okolitá teplota vysoká, regulátor teploty je nastavený na vyššie nastavenie a spotrebič je plne naložený, kompresor môže bežať nepretržite, pričom sa vytvorí námraza alebo ľad na výparníku. Ak sa tak stane, otočte regulátor teploty smerom k nižším nastaveniam, aby bolo možné automatické odmrazovanie a aby ste ušetrili elektrickú energiu.

Rady na chladenie čerstvých potravín

Aby ste dosiahli čo najvyššiu výkonnosť:

- do chladničky nevkladajte teplé potraviny ani odparujúce sa kvapaliny
- potraviny prikryte alebo zabalte, hlavne ak majú prenikavú arómu
- potraviny uložte tak, aby vzduch mohol voľne cirkulovať okolo nich

Rady na chladenie

Užitočné rady:

Mäso (všetky druhy) : zabalte do polyetylénových vreciek a položte na sklenenú policu nad zásuvkou na zeleninu.

Kvôli bezpečnosti mäso takto uchovávajte najviac jeden alebo dva dni.

Varené a studené jedlá a pod.: treba ich prikryť a potom uložiť na ktorúkoľvek policu.

Ovocie a zelenina: treba dôkladne očistiť a vložiť do špeciálnej zásuvky (zásuviek).

Maslo a syry: treba ich vložiť do špeciálnych vzduchotesných nádob, zabaliť do alobalu alebo vložiť do polyetylénových vreciek, aby sa k nim dostalo čo najmenej vzduchu.

Fľaše s mliekom: mali by byť uzavreté viečkom a treba ich skladovať v stojane na fľaše na vnútornej strane dverí.

V chladničke sa nesmú skladovať banány, zemiaky, cibuľa ani cesnak.

Rady na zmrazovanie

Ako pomoc pri optimálnom zmrazovaní uvádzame niekoľko dôležitých rád:

- maximálne množstvo potravín, ktoré možno zmraziť za 24 hodín. sa uvádza na typovom štítku;
- zmrazovanie trvá 24 hodín. V tomto čase sa nesmú pridávať žiadne ďalšie potraviny na zmrazovanie;
- Zmrazujte iba potraviny špičkovej kvality, čerstvé a dôkladne vyčistené;
- potraviny naporcujte na malé porcie, aby sa mohli rýchlo a úplne zmraziť a aby ste neskôr mohli odmraziť iba potrebné množstvo;
- Potraviny zabaľte do alobalu alebo do polyetylénovej fólie; dbajte, aby boli zabalené vzduchotesne;
- Nedovoľte, aby sa čerstvé, nezmrazené potraviny dotýkali potravín, ktoré sú už zmrazené, predídete tak zvýšeniu ich teploty;
- chudé potraviny sa uchovávajú lepšie a dlhšie ako tučné; soľ skracuje dobu skladovateľnosti potravín;

- zmrzliny konzumované bezprostredne po vybratí z mraziaceho priestoru môžu spôsobiť popálenie kože mrazom;
- odporúča sa označiť každé balenie dátumom zmrazovania, aby ste mohli presne sledovať dobu uchovávania;

Rady na uchovávanie mrazených potravín

Aby ste maximálne využili možnosti tohto spotrebiča:

- presvedčite sa, že maloobchodný predajca adekvátne skladuje komerčné mrazené potraviny;
- dbajte, aby ste mrazené potraviny preniesli z predajne potravín do mrazničky podľa možnosti čo najrýchlejšie;
- neotvárajte dvere príliš často a nenechávajte ich otvorené dlhšie, ako je absolútne nevyhnutné.
- Po rozmrazení sa potraviny rýchlo kazia a nesmú sa znova zmrazovať.
- Neprekračujte dobu skladovania uvedenú výrobcom potravín.

OŠETROVANIE A ČISTENIE

 **Pozor** Pred akoukoľvek údržbou spotrebič odpojte od elektrickej siete.

 Tento spotrebič obsahuje uhlíkové diódy v chladiacom agregáte; z tohto dôvodu môžu údržbu a plnenie chladiaceho okruhu vykonávať výhradne autorizovaní technici.

Pravidelné čistenie

Spotrebič sa musí pravidelne čistiť:

- umyte vnútro spotrebiča a príslušenstvo vlažnou vodou s prídavkom neutrálneho saponátu.
- pravidelne kontrolujte tesnenia dverí a vyutierajte ich, aby boli čisté a bez nečistôt.
- dôkladne ich opláchnite a utrite dosucha.

Dôležité upozornenie Nevyťahujte, nepresúvajte a nepoškodzuje žiadne rúrky a/ani káble v skrinke.

Nikdy nepoužívajte žiadne čistiace prostriedky, drsné práškové prípravky, aromatizované čistiace prípravky ani voskové leštiace prostriedky na čistenie interiéru, pretože poškodzujú povrch a zanechávajú silnú vôňu.

Kefou alebo vysávačom vyčistite kondenzátor (čiernu mriežku) a kompresor na zadnej stene spotrebiča. Touto operáciou zvýšite výkonnosť spotrebiča a usporíte elektrickú energiu.

Dôležité upozornenie Dbajte, aby ste nepoškodili chladiaci systém.

Mnohé značkové čističe kuchynských povrchov obsahujú chemikálie, ktoré môžu pôsobiť agresívne/poškodiť plasty použité v tomto spotrebiči. Z tohto dôvodu sa odporúča čistiť vonkajší kryt tohto spotrebiča iba teplou vodou s malým množstvom umývacieho prostriedku.

Po čistení znova pripojte zariadenie k sieťovému napájaniu.

Odmrazovanie chladničky

Pri normálnom používaní sa námraza automaticky odstraňuje z výparníka chladiaceho priestoru pri každom zastavení motora kompresora. Odmrazená voda steká cez žliabok do osobitnej nádoby na zadnej stene spotrebiča, nad motorom kompresora, z ktorej sa odparuje.

Je dôležité, aby sa vypúšťací otvor v strednej časti chladiaceho priestoru pravidelne čistil, aby sa zabránilo pretekaniu vody a jej kvapkaniu na potraviny vnútri chladničky. Používajte dodávanú špeciálnu čistiacu pomôcku, ktorú nájdete už vloženú vo vypúšťacom otvore.

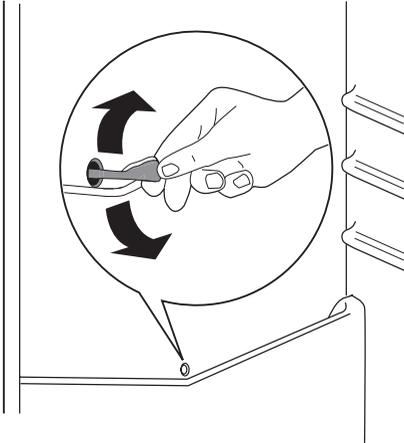

Odmrazovanie mrazničky

Na policiach a v okolí hornej časti mrazničky sa vždy vytvára určité množstvo námrazy. Keď vrstva námrazy dosiahne hrúbku približne 3-5 mm, mrazničku odmrázte.

Dôležité upozornenie Približne 12 hodín pred odmrávaním nastavte regulátor teploty na najintenzívnejšie chladenie, aby sa vytvorila dostatočná teplotná rezerva pred prerušením činnosti.

Pri odstraňovaní námrazy vykonajte nasledujúce kroky:

1. Vypnite spotrebič.
2. Vyberte všetky skladované potraviny, zabalíte ich do niekoľkých vrstiev novinového papiera a uložte na studenom mieste.

- !** **Pozor** Nedotýkajte sa mrazených potravín mokkými rukami. Ruky by sa vám mohli primraziť na potraviny.
3. Nechajte dvere otvorené a zasuňte plastovú škrabku na príslušné miesto v strednej časti dna, podložte misku na zachytávanie rozmrazenej vody

- i** Aby sa proces odmráovania urýchlil, vložte do mraziaceho priestoru hrniec s teplou vodou. Okrem toho vyberajte kusy ľadu, ktoré sa oddelia ešte pred úplným odmrázením.

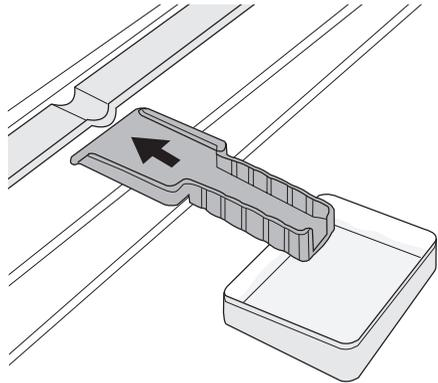

4. Po ukončení odmráovania vnútro starostlivo osušte a odložte si škrabku na budúce použitie.
5. Zapnite spotrebič.
6. Po dvoch alebo troch hodinách vložte skladované potraviny opäť do vnútra spotrebiča.

! **Varovanie** Na odstraňovanie námrazy z výparníka nikdy nepoužívajte ostré predmety, mohli by ste ho poškodiť. Na urýchlenie odmráovania nepoužívajte žiadne mechanické prostriedky ani iné pomôcky, ktoré nie sú odporúčané výrobcom.

Počas odmráovania spotrebiča stúpne teplota balíčkov zmrazených jedál, preto sa môže skrátiť ich trvanlivosť.

Obdobia mimo prevádzky

Ak sa spotrebič po dlhší čas nepoužíva, potrebné sú nasledujúce preventívne opatrenia:

- **spotrebič odpojte od elektrického napájania**
- vyberte všetky potraviny
- odmrázte spotrebič³⁰⁾ a vyčistite spotrebič a všetko príslušenstvo
- nechajte dvere pootvorené, aby sa zabránilo vzniku nepríjemného zápachu.

Ak sa chladnička ponecháva zapnutá, požiadajte niekoho, aby ju raz za čas skontro-

30) Ak sa to vzťahuje na príslušný model spotrebiča.

loval a zabránil tak znehodnoteniu potravín v prípade výpadku napájania.

ČO ROBIŤ, KEĎ...

! **Varovanie** Pred odstraňovaním problémov odpojte spotrebič od elektrickej siete. Zásahy a opravy, ktoré nie sú popísané v tomto návode, smie vykonávať výhradne vyškolený elektrikár alebo technik.

Dôležité upozornenie Počas bežnej prevádzky chladnička vydáva zvuky (kompresor, chladiaci okruh).

Problém	Možná príčina	Riešenie
Spotrebič nefunguje. Nesvieti žiarovka.	Spotrebič je vypnutý.	Zapnite spotrebič.
	Sieťová zástrčka spotrebiča nie je správne zasunutá do sieťovej zásuvky.	Zapojte sieťovú zástrčku správne do zásuvky elektrickej siete.
	Spotrebič nie je napájaný elektrinou. Zásuvka elektrickej siete nie je pod napätím.	Do zásuvky elektrickej siete skúste zapojiť iný spotrebič. Zavolajte kvalifikovaného elektrikára.
Bzučiak vydáva zvukový signál.	Teplota v mrazničke je príliš vysoká.	Pozrite "Alarm pri zvýšenej teplote"
Nesvieti žiarovka.	Žiarovka je v pohotovostnom režime.	Otvorte a zatvorte dvere.
	Žiarovka je vypálená.	Pozrite časť "Výmena žiarovky".
Kompresor pracuje nepretržite.	Nie je správne nastavená teplota.	Nastavte vyššiu teplotu.
	Dvere spotrebiča nie sú správne zatvorené.	Pozrite časť "Zatvorenie dverí".
	Dvere sa príliš často otvárajú.	Dvere nenechávajte otvorené dlhšie ako je nevyhnutné.
	Teplota potravín je príliš vysoká.	Pred vložením do spotrebiča nechajte potraviny najprv ochladiť na izbovú teplotu.
	Okolité teplota v miestnosti je príliš vysoká.	Znížte teplotu v miestnosti.
Po zadnej stene chladničky steká voda.	Počas automatického rozmrazovania sa námraza roztápa na zadnej stene.	Je to normálne.
Voda steká do chladiaceho priestoru.	Upchaný odtokový kanálik na vodu.	Vyčistite odtokový kanálik.
	Potraviny uložené v spotrebiči bránia odtokaniu vody do odtokového kanálika.	Dávajte pozor, aby sa potraviny nedotýkali zadnej steny.
Voda steká na podlahu.	Voda z rozmrazenej námrazy neteká do odparovacej misky nad kompresorom.	Pripevnite odtokový kanálik k odparovacej miske.
Teplota v spotrebiči je príliš nízka.	Nie je správne nastavený regulátor teploty.	Nastavte vyššiu teplotu.

Problém	Možná príčina	Riešenie
Teplota v spotrebiči je príliš vysoká.	Nie je správne nastavený regulátor teploty.	Nastavte nižšiu teplotu.
	Dvere spotrebiča nie sú správne zatvorené.	Pozrite časť "Zatvorenie dverí".
	Teplota potravín je príliš vysoká.	Pred vložením do spotrebiča nechajte potraviny najprv ochladiť na izbovú teplotu.
	Do chladničky ste vložili veľa potravín naraz.	Vkladajte naraz menej potravín.
Teplota v chladničke je príliš vysoká.	V spotrebiči neprúdi studený vzduch.	Zabezpečte prúdenie studeného vzduchu v spotrebiči.
Teplota v mrazničke je príliš vysoká.	Potraviny sú uložené príliš blízko pri sebe.	Balíčky potravín uložte tak, aby bolo umožnené prúdenie vzduchu.
Príliš veľa námrazy.	Potraviny nie sú správne zabalené.	Potraviny zabalte správne.
	Dvere spotrebiča nie sú správne zatvorené.	Pozrite časť "Zatvorenie dverí".

Výmena žiarovky

Ak chcete vymeniť žiarovku, postupujte takto:

1. Odpojte spotrebič od elektrickej siete.
2. Stlačte zadný háčik a súčasne odsuňte kryt v smere šípky.
3. Vymeňte žiarovku za žiarovku s rovnakým príkonom špeciálne navrhnutú pre domáce spotrebiče (maximálny príkon je uvedený na kryte žiarovky)
4. Nasadíte kryt žiarovky späť zasunutím do jej pôvodnej polohy.
5. Znova pripojte spotrebič.
6. Otvorte dvere a skontrolujte, či sa rozsvieti svetlo.

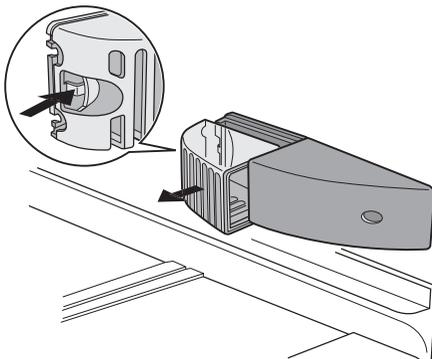

Zatvorenie dverí

1. Očistite tesnenia dverí.
2. Podľa potreby upravte dvere. Pozrite časť "Inštalácia".
3. Podľa potreby vymeňte poškodené tesnenie dverí. Kontaktujte autorizované servisné stredisko.

TECHNICKÉ ÚDAJE

Rozmery priestoru pre chladničku		
	Výška	1780 mm
	Šírka	560 mm
	Hĺbka	550 mm
Akumulačná doba		24 h

Technické informácie sa uvádzajú na typovom štítku na vnútornej ľavej strane spotrebiča a na štítku energetických parametrov.

INŠTALÁCIA

! Aby bola zaručená bezpečná a správna činnosť spotrebiča, pred jeho inštaláciou si pozorne prečítajte "bezpečnostné pokyny".

Výber miesta

Tento spotrebič môžete nainštalovať na suchom dobre vetranom mieste v interiéri (v garáži alebo v pivnici), ale na dosiahnutie optimálnej výkonnosti ho nainštalujte v miestnosti, kde teplota prostredia zodpovedá klimatickej triede uvedenej na výrobnom štítku spotrebiča:

Klimatická trieda	Okolité teplota
SN	+10 °C až +32 °C
N	+16 °C až +32 °C
ST	+16 °C až +38 °C
T	+16 °C až +43 °C

Zapojenie do elektrickej siete

Pred pripojením sa presvedčite, či napätie a frekvencia uvedené na typovom štítku zodpovedajú napätiu vašej domácej siete. Spotrebič musí byť uzemnený. Napájací elektrický kábel je na tento účel vybavený príslušným kontaktom. Ak domáca sieťová zásuvka nie je uzemnená, spotrebič pripojte k samostatnému uzemneniu v súlade s platnými predpismi. Poradte sa s kvalifikovaným elektrikárom.

Výrobca odmieta akúkoľvek zodpovednosť pri nedodržaní hore uvedených bezpečnostných opatrení.

Tento spotrebič vyhovuje nasledujúcim smerniciam. ES.

Zmena smeru otvárania dverí

Dvere spotrebiča sa otvárajú doprava. Ak chcete, aby sa dvere otvárali doľava, pred nainštalovaním spotrebiča urobte toto:

1. Povoľte horný kolík a vyberte vymedzovaciu vložku.
2. Vyberte horný kolík a horné dvere.
3. Demontujte kryt závesu (A). Vyskrutkujte kolíky (B) a dištančné vložky (C). Namontujte kryt závesu (A).
4. Vyberte spodné dvere.
5. Povoľte spodný kolík.

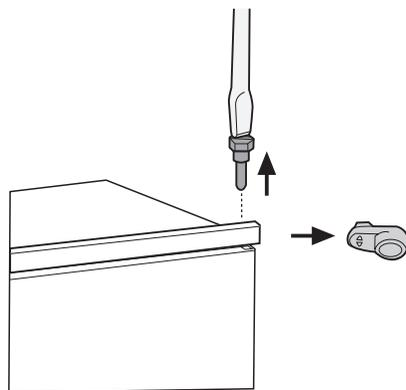

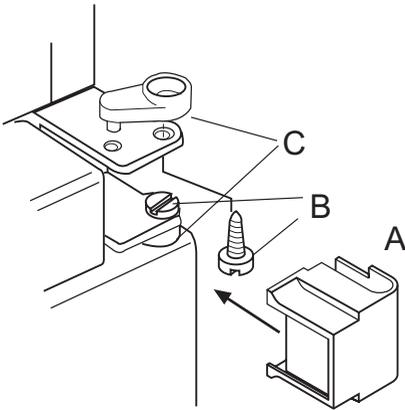

Na protiahlej strane:

1. Nainštalujte dolný kolík.
2. Nainštalujte dolné dvere.
3. Namontujte kolíky (B) a rozperné vložky (C) na stredný záves na opačnej strane.
4. Nainštalujte horné dvere.
5. Zatiahnete rozpernú vložku a zatahnete horný kolík.

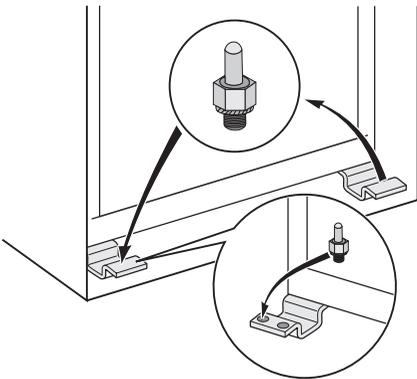

Požiadavky na vetranie

Za spotrebičom musí byť zabezpečené dostatočné prúdenie vzduchu.

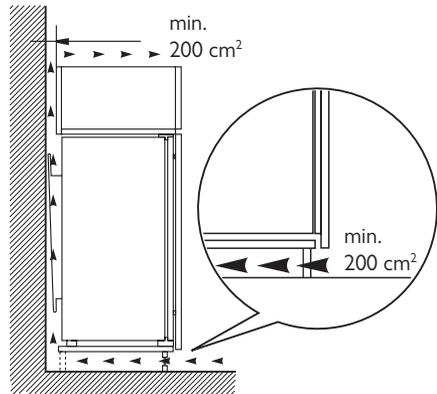

Inštalácia spotrebiča

! **Pozor** Zabezpečte, aby bol prívodný elektrický kábel vedený voľne.

Postupujte takto.

1. Nainštalujte spotrebič do výklenku. Zatlačte spotrebič v smere šípky (1) tak, aby sa horný kryt medzery dotýkal kuchynského nábytku. Aby ste dosiahli správne zarovnanie, nechajte medzi spotrebičom a prednou časťou skrinky vzdialenosť 44 mm. Zatlačte spotrebič v smere šípok (2) tak, aby sa spotrebič dotýkal steny na tej strane, ktorá je na opačnej strane závesu. Aby ste dosiahli správne zarovnanie, nechajte medzi spotrebičom a skrinkou vzdialenosť 4 mm.

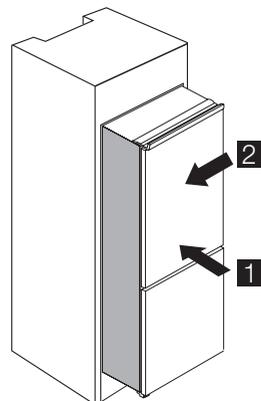

2. Spotrebič zarovnajete vo výklenku.

Kryt spodného závesu (vo vrecku s príslušenstvom) zaručuje, že medzi kuchynským nábytkom a spotrebičom je správna vzdialenosť. Otvorte dvere. Zasuňte kryt spodného závesu na miesto.

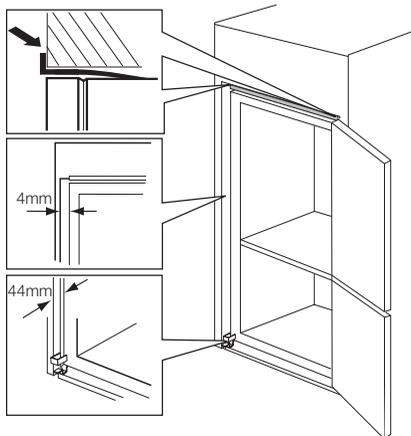

3. Pripevnite spotrebič do výklenku 4 skrutkami.

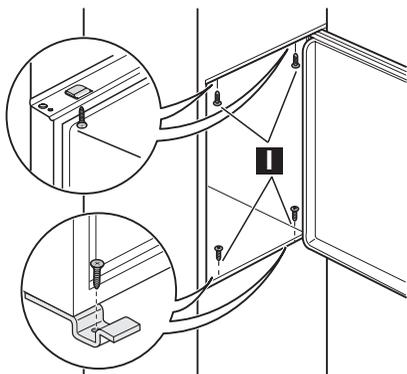

4. Zatlačte tesniaci prúžok medzi spotrebič a skrinku.

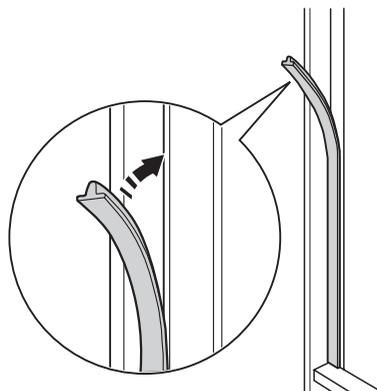

5. Vyberte správnu časť z krytu závesu (E). Odstráňte diel DX v prípade pravého závesu a diel SX v opačnom prípade.

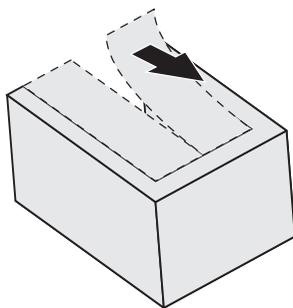

6. Upevnite kryty (C, D) na výstupy a v otvoroch závesu. Nainštalujte vetraciu mriežku (B). Pripevnite na záves kryty závesu (E).

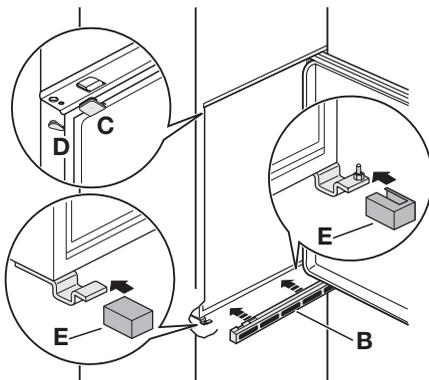

7. Ak sa spotrebič musí pripojiť po stranách k dverkam kuchynského nábytku:

- Povoľte skrutky v fixačných držiakoch (H).
- Posuňte držiaky (H).
- Znova zatahnite skrutky.

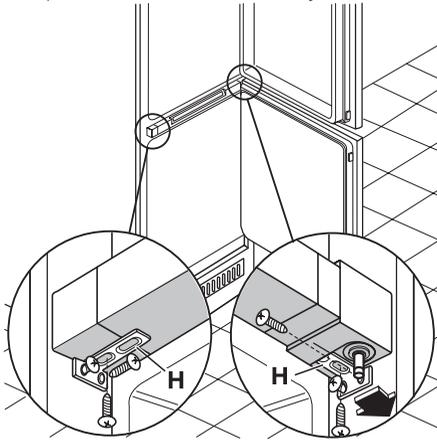

- Odpojte diely Ha, Hb, Hc a Hd

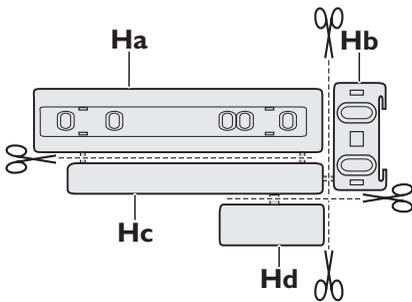

- Nainštalujte diel Ha na vnútorný povrch kuchynského nábytku.

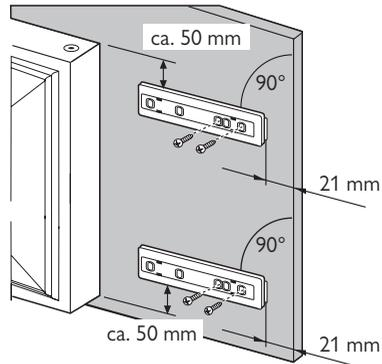

- Zatlačte diel Hc na diel Ha.

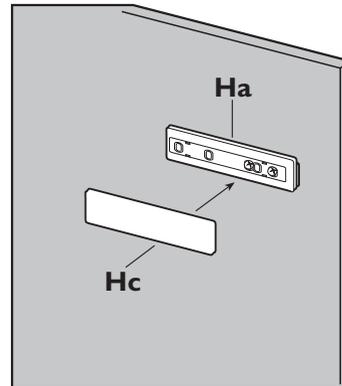

- Otvorte dvere spotrebiča a dvere kuchynského nábytku pod uhlom 90°. Umiestnite malý štvorec (Hb) na vodidlo (Ha). Priložte dvere spotrebiča a dvere nábytku k sebe a označte otvory.

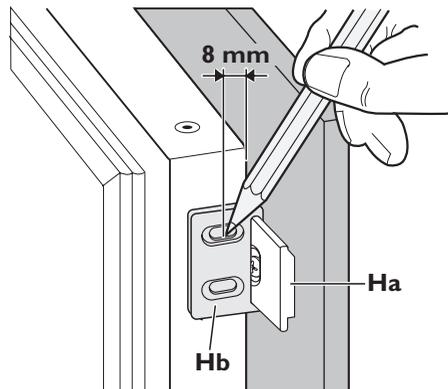

12. Odstráňte držiaky a vyznačte vzdialenosť 8 mm od vonkajšieho okraja dverí, kde treba umiestniť klinec (K).

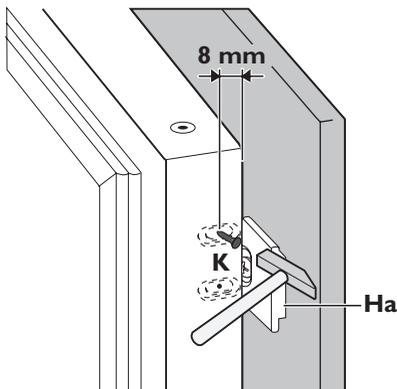

13. Znova nasadíte malý štvorček na vodidlo a pripievnete ho dodávanými skrutkami. Zarovnajete dvere kuchynského nábytku a dvere spotrebiča nastavením časti Hb.

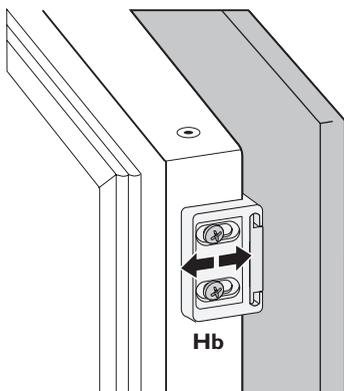

14. Prítlačte diel Hd na diel Hb.

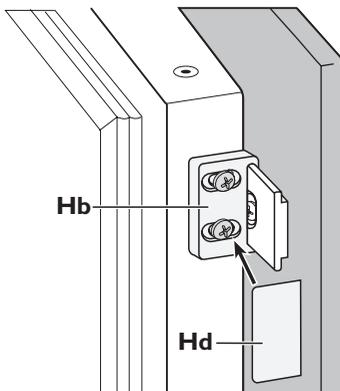

Uskutočnite konečnú kontrolu a dbajte, aby:

- Všetky skrutky boli zatahnuté.
- Magnetický tesniaci prúžok bol pevne pripevnený ku skrinke.

OTÁZKY OCHRANY ŽIVOTNÉHO PROSTREDIA

Symbol  na výrobku alebo na jeho obale, návode na použitie a záručnom liste znamená, že s výrobkom sa nesmie zaobchádzať ako s komunálnym odpadom. Namiesto toho je potrebné ho odovzdať do najbližšieho zmluvného zberného dvora vykonávajúceho zber odpadu z elektrozariadení za účelom jeho ďalšieho zhodnotenia a spracovania, prípadne

predajni pri kúpe nového výrobku, ak táto predajňa uskutočňuje spätný odber. Prispajte preto k tomu, aby bol odpad zhodnotený a zneškodnený environmentálne vhodným spôsobom tak, aby sa predišlo jeho negatívnym vplyvom na životné prostredie a ľudské zdravie. Podrobnejšie informácie nájdete na internetovej stránke www.envidom.sk.



www.electrolux.com/shop

