

Thinking of you

 **Electrolux**

návod k použití
használati útmutató
instrukcja obsługi
informații pentru utilizator
**Инструкция по
эксплуатации**
návod na používanie

Chladnička s mrazničkou
Hűtő - fagyasztó
Chłodziarko-zamrażarka
Frigider cu congelator
Холодильник-морозильник
Chladnička s mrazničkou

ENB38807X

Electrolux. Thinking of you.

Více o nás naleznete na adrese www.electrolux.com



Bezpečnostní informace

V zájmu své bezpečnosti a správného chodu spotřebiče si před jeho instalací a prvním použitím pozorně přečtěte návod k použití včetně rad a upozornění. K ochraně před nežádoucími omyly a nehodami je důležité, aby se všechny osoby, které budou používat tento spotřebič, seznámily s jeho provozem a bezpečnostními funkcemi. Tyto pokyny uschovejte a zajistěte, aby zůstaly u spotřebiče i v případě jeho přestěhování na jiné místo nebo prodeje dalším osobám, aby se tak všichni uživatelé po celou dobu životnosti spotřebiče mohli řádně informovat o jeho používání a bezpečnosti. Dodržujte pokyny uvedené v tomto návodu k použití, abyste neohrozili své zdraví a majetek, a uvědomte si, že výrobce neručí za úrazy a poškození způsobené jejich nedodržením.

Bezpečnost dětí a hendikepovaných osob

- Tento spotřebič nesmějí používat osoby (včetně dětí) se sníženými fyzickými, smyslovými nebo duševními schopnostmi, nebo bez patřičných zkušeností a znalostí, pokud je nesledují osoby odpovědné za jejich bezpečnost, nebo jim nedávají příslušné pokyny k použití spotřebiče. Na děti je třeba dohlédnout, aby si se spotřebičem nehrály.
- Všechny obaly uschovejte z dosahu dětí. Hrozí nebezpečí udušení.
- Jestliže likvidujete starý spotřebič, vytáhněte zástrčku ze zásuvky, odřízněte napájecí kabel (co nejlépe u spotřebiče) a odstraňte dveře, aby nedošlo k úrazu dětí elektrickým proudem, nebo se děti nemohly zavřít uvnitř.
- Jestliže je tento spotřebič vybaven magnetickým těsněním dveří a nahrazuje starší spotřebič s pružinovým zámkem (západkou) na dveřích nebo víku, nezapomeňte před likvidací pružinový zámek znehodnotit. Děti se pak nemohou ve spotřebiči zavřít jako ve smrtelně nebezpečné pasti.

Všeobecné bezpečnostní informace



Pozor Udržujte větrací otvory volně průchodné.

- Spotřebič je určen výlučně k domácímu použití.
- Tento spotřebič je určen k uchování potravin a nápojů v běžné domácnosti, jak je uvedeno v návodu k použití.
- K urychlení odmrazování nepoužívejte mechanické ani jiné pomocné prostředky.

- V prostoru chladicích spotřebičů nepoužívejte jiné elektrické přístroje (např. zmrazilové stroje), než typy schválené k tomuto účelu výrobcem.
- Nepoškozujte okruh chladicí kapaliny.
- Chladivo isobutan (R600a) je obsaženo v chladicím okruhu spotřebiče; je to zemní plyn s vysokým stupněm slučitelnosti s životním prostředím, ale je hořlavý. Během přepravy a instalace spotřebiče dbejte na to, aby nedošlo k poškození žádné části chladicího okruhu. Pokud dojde k poškození chladicího okruhu:
 - odstraňte z blízkosti spotřebiče otevřený plamen a všechny zdroje ohně
 - důkladně vyvětrejte místnost, ve které je spotřebič umístěn
- Změna technických parametrů nebo jakákoliv jiná úprava spotřebiče je nebezpečná. Jakékoli poškození kabelu může mít za následek zkrat, požár a/nebo úraz elektrickým proudem.



Upozornění Jakýkoli elektrický díl (napájecí kabel, zástrčka, kompresor) smí vyměnit pouze autorizovaný zástupce servisu nebo kvalifikovaný pracovník servisu.

1. Napájecí kabel nelze nastavovat.
 2. Zkontrolujte, zda není zástrčka stlačená nebo poškozená zadní stranou spotřebiče. Stlačená nebo poškozená zástrčka se může přehřát a způsobit požár.
 3. Ověřte si, že je zástrčka spotřebiče dobře přístupná.
 4. Netahejte za napájecí kabel.
 5. Pokud je zásuvka uvolněná, nezasunujte do ní zástrčku. Hrozí nebezpečí úrazu elektrickým proudem nebo požár.
 6. Nespouštějte spotřebič bez krytu žárovky.
 - 1) vnitřního osvětlení.
- Tento spotřebič je těžký. Při přemísťování spotřebiče buďte proto opatrní.
 - Nevytahujte věci z mrazničky, ani se jich nedotýkejte, máte-li vlhké nebo mokré ruce, protože byste si mohli odřít pokožku nebo způsobit omrzliny.
 - Spotřebič nesmí být dlouhodobě vystaven přímému slunečnímu záření.

Denní používání

- Ve spotřebiči nestavte horké nádoby na plastové části spotřebiče.
- Neskladujte v něm hořlavý plyn nebo tekutiny, protože by mohly vybuchnout.

1) Pokud je spotřebič vybaven krytem žárovky

- Potraviny neukládejte přímo na větrací otvory v zadní stěně.²⁾
- Zmrazené potraviny se nesmí po rozmrazení znovu zmrazovat.
- Zakoupené zmrazené potraviny skladujte podle pokynů daného výrobce.
- Pokyny výrobce spotřebiče týkající se uchování potravin je nutné přísně dodržovat.
- Do mrazicích oddílů nevkládějte nápoje s vysokým obsahem kysličníku uhličitého nebo nápoje s bublinkami, protože vytvářejí tlak na nádobu, a mohou dokonce vybuchnout a poškodit spotřebič.
- Nejezte zmrzlinu ihned po vyjmutí z mrazničky, hrozí nebezpečí popálení.

Čištění a údržba

- Před čištěním nebo údržbou vždy spotřebič vypněte a vytáhněte síťovou zástrčku ze sítě.
- Před prvním použitím spotřebiče vymyjte vnitřek a všechno vnitřní příslušenství vlažnou vodou s trochou neutrálního mycího prostředku, abyste odstranili typický pach nového výrobku, a pak vše důkladně utřete do sucha.
- Nečistěte spotřebič kovovými předměty.
- K odstranění námrazy nepoužívejte ostré předměty. Použijte plastovou škrabku.
- K urychlení odmrazování nepoužívejte vysoušeče vlasů ani jiné tepelné spotřebiče. Příliš vysoká teplota může poškodit plastový vnitřek spotřebiče, do elektrického systému by mohla proniknout vlhkost a mohl by probíjet.
- Pravidelně kontrolujte a čistěte odtokový otvor na rozmrazenou vodu. Je-li zanesený, vyčistěte ho. Jestliže je otvor ucpaný, voda se hromadí na dně spotřebiče.

Instalace

Důležité U elektrického připojení se pečlivě řiďte pokyny uvedenými v příslušných odstavcích.



- Vyberte spotřebič a zkontrolujte, zda není poškozený. Je-li spotřebič poškozený, nepojívejte

- ho do sítě. Případné poškození okamžitě nahláste prodejci, u kterého jste spotřebič koupili. V tomto případě si uschovejte obal.
- Doporučujeme vám, abyste se zapojením spotřebiče počkali nejméně čtyři hodiny, aby olej mohl natéct zpět do kompresoru.
- Okolo spotřebiče musí být dostatečná cirkulace vzduchu, jinak by se přehříval. K dosažení dostatečného větrání se řiďte pokyny k instalaci.
- Pokud je to možné, měl by spotřebič stát zadní stranou ke stěně, aby byly jeho horké části nepřístupné (kompresor, kondenzátor), a nemohli jste o ně zachytit nebo se spálit.
- Spotřebič nesmí být umístěn v blízkosti radiátorů nebo sporáků.
- Zkontrolujte, zda je zástrčka po instalaci spotřebiče přístupná.
- Spotřebič připojte výhradně k přívodu pitné vody.³⁾

Servis

- Jakékoliv elektrická práce, nutné pro zapojení tohoto spotřebiče, smí provádět pouze kvalifikovaný elektrikář nebo osoba s příslušným oprávněním.
- Pokud je spotřebič nutné opravit, obraťte se na autorizované servisní středisko, které smí použít výhradně originální náhradní díly.

Ochrana životního prostředí

 Tento přístroj neobsahuje plyny, které mohou poškodit ozónovou vrstvu, ani v chladicím okruhu, ani v izolačních materiálech. Spotřebič nelikvidujte společně s domácím odpadem a smetím. Izolační pěna obsahuje hořlavé plyny: spotřebič je nutné zlikvidovat podle příslušných předpisů, které získáte na obecním úřadě. Zabraňte poškození chladicí jednotky, hlavně vzhledu v blízkosti výměníku tepla. Materiály použité u tohoto spotřebiče označené symbolem  jsou recyklovatelné.

Ovládací panel

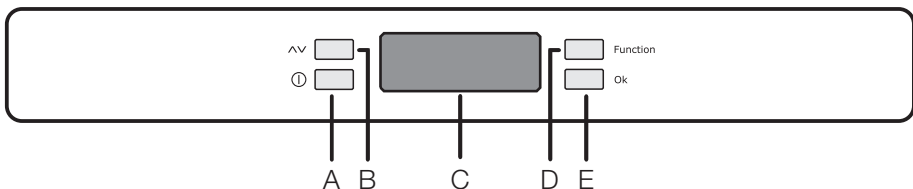

2) Pokud je spotřebič beznámrazový

3) Pokud je spotřebič vybaven vodovodní přípojkou

A - Tlačítko chladničky ZAP/VYP

B - Tlačítko regulace teploty

C - Ukazatel funkce a teploty

D - Tlačítko funkce

E - Tlačítko potvrzení

Displej



Jestliže svítí, je příslušný oddíl zapnutý.

Jestliže svítí, je uvedena teplota teplotou příslušného oddílu.

Jestliže bliká, provoz odpovídá danému oddílu.

 Výstražný signál nadměrné teploty.

 Jestliže svítí, je uvedena teplota teplotou okolního prostředí.

 Ukazatel teploty nad nulou nebo pod nulou.

 Displej teploty.

 Indikátor funkce dětské pojistky.

 Indikátor funkce Nakupování.

 Kontrolka funkce DrinksExpress.



 Indikátor funkce rychlého zmrazení.

 Ukazatel funkce režimu Eco.

První zapnutí

Jestliže se po zasunutí zástrčky do zásuvky displej nerozsvítí, stiskněte tlačítko (A) spotřebiče.

Spotřebič přejde hned po zapnutí do výstražného stavu, rozbliká se ukazatel teploty a ozve se zvukový signál.

Stiskněte tlačítko (E) a zvukový signál se vypne (viz také část "Výstražný signál nadměrné teploty"), ikona  stále bliká a na ukazateli  se objeví nejvyšší dosažená teplota.

Pro správné uložení potravin vyberte funkci režimu Eco, která je zárukou nastavení následujících teplot:

+5°C v chladničce

-18°C v mrazničce

- Před vložením potravin do mrazicího oddílu počkejte, dokud teplota uvnitř oddílu nedosáhne -18°C.

- Chcete-li zvolit jinou teplotu, prostudujte si oddíl "Regulace teploty".

Vypnutí

Spotřebič se vypíná stisknutím tlačítka (A) na více než 1 sekundu.

Přitom se zobrazí odpočítávání teploty -3 -2 -1.

Nabídka funkcí

Stisknutím tlačítka (D) se uvede do činnosti nabídka funkcí. Každou funkci je možné potvrdit stisknutím tlačítka (E). Jestliže neprovedete potvrzení, po několika sekundách nabídka zmizí z displeje a obnoví se normální zobrazení.

Jsou signalizovány tyto funkce:

 Zvolit/Vypnout/Zapnout oddíl chladničky

 Zvolit/Vypnout/Zapnout oddíl mrazničky

 Okolní teplota

 Funkce dětské pojistky

 Funkce nakupování

 Funkce režimu Eco

 Funkce rychlého zmrazení

Funkce  DrinksExpress

Nastavení teploty

Teplota může být regulována tlačítkem (D) k volbě požadovaného oddílu a tlačítkem (E) k nastavení požadované teploty.

Po stisknutí tlačítka (E) na displeji bliká aktuální nastavení teploty. K potvrzení volby teploty stiskněte tlačítko (E).

Na několik vteřin zazní zvukový signál a na displeji se zobrazí nově zvolená teplota, pak se opět objeví teplota uvnitř oddílu.

Nové zvolené teploty musí být dosaženo po 24 hodinách.

Ani po dlouhém vyřazení spotřebiče z provozu nebudete muset znovu nastavovat teplotu, neboť zůstane uložena.

Důležité Během doby stability spotřebiče při prvním spuštění nemůže zobrazená teplota odpovídat nastavení teploty. V této době je možné, že se zobrazená teplota liší od teploty nastavení.

Funkce Dovolena "H"

Funkce Dovolena nastaví teplotu na +15°C. Tato funkce umožňuje ponechat prázdnou chladničku zavřenou v období dlouhé dovolené (např. v létě), aniž vzniknou nepříjemné pachy.

K zapnutí funkce Dovolena postupujte jako při změně zvolené teploty. Displej teploty může měnit zobrazenou teplotu až do +8°C, vždy o 1°. Po +2°C následuje písmeno "H". Potvrďte tlačítkem E. Nyní je chladnička nastavena na funkci "Dovolena" v režimu úspory energie.

Důležité Oddíl chladničky musí být při zapnutí funkce Dovolena prázdný.

Funkce okolní teploty

Funkce okolní teploty se aktivuje stisknutím tlačítka (D) (popřípadě několikrát), až se objeví příslušná ikona . V tomto stavu je zobrazena okolní teplota.

Volbu musíte potvrdit stisknutím tlačítka (E) během několika vteřin. Zazní zvukový signál a ikona zůstane svítit.

Funkci je možné kdykoli vypnout stisknutím tlačítka (D), až příslušná ikona začne blikat, a pak stisknout tlačítko (E)

Funkce dětské pojistky

Funkce dětské pojistky se aktivuje stisknutím tlačítka D (pokud je třeba i několikrát), až se objeví příslušná ikona .

Volbu musíte potvrdit stisknutím tlačítka (E) během několika vteřin. Zazní zvukový signál a ikona zůstane svítit. Nyní jsou všechny funkce po stisknutí tlačítek zablokovány tak dlouho, dokud je funkce dětské pojistky zapnutá.

Funkci je možné kdykoli vypnout stisknutím tlačítka (D), až příslušná ikona začne blikat, a pak stisknout tlačítko (E).

Funkce nakupování

Potřebujete-li uložit velké množství teplých potravin, například po nákupu, doporučujeme zapnout funkci nakupování, aby se potraviny rychleji ochladily a nezahřály další potraviny, které jsou už v chladničce.

Funkce nakupování se aktivuje stisknutím tlačítka (D) (popřípadě několikrát), až se objeví příslušná ikona . Volbu musíte potvrdit stisknutím tlačítka (E) během několika vteřin. Zazní zvukový signál a ikona zůstane svítit.

Funkce nakupování se automaticky vypne asi za 6 hodin. Funkci je možné kdykoli vypnout stisknutím tlačítka (D), až příslušná ikona začne blikat, a pak stisknout tlačítko (E).

Funkce režimu Eco

Funkce režimu Eco se aktivuje stisknutím tlačítka (D) (popřípadě několikrát), až se objeví příslušná ikona .

Volbu musíte potvrdit stisknutím tlačítka (E) během několika vteřin. Zazní zvukový signál a ikona zůstane svítit.

Nyní se automaticky nastaví zvolená teplota (+ 5 °C a - 18 °C) k vytvoření co nejlepších podmínek pro uložení potravin.

Funkci je možné kdykoli vypnout změnou zvolené teploty v jednom z oddílů.

Funkce rychlého zmrazení

Oddíl mrazničky umožňuje uchovávání zakoupených zmrazených a hlubokozmrazených potravin a zmrazování čerstvých potravin.

Maximální množství potravin, které lze zmrazit za 24 h, je uvedeno na typovém štítku.

Jestliže chcete zmrazit množství uvedené na typovém štítku, položte potraviny ke zmrazení přímo na chladicí povrch (vyjměte zásuvku nebo koš).

Pokud jsou potraviny zmrazeny v zásuvkách nebo koších, maximální množství se mírně sníží.

Chcete-li zmrazit čerstvé potraviny, je nutné zapnout funkci rychlého zmrazení. Stiskněte tlačítko (D) (popřípadě několikrát), až se objeví ukazatel .

Volbu musíte potvrdit stisknutím tlačítka (E) během několika vteřin. Zazní zvukový signál a na displeji se objeví řádková animace.

Po předchlazení v délce 24 hodin vložte potraviny do mrazničky.

Potraviny, které chcete zmrazovat, vložte do oddílu , kde je nejchladnější místo mrazničky.



Zmrazovací postup trvá 24 hodin. V této době nedávejte do mrazničky jiné potraviny.

Funkce se automaticky vypne za 52 hodin.

Funkci je možné kdykoli vypnout stisknutím tlačítka (D), až začne blikat ukazatel  ^{SUPER}, a pak stisknout tlačítko (E).

Výstražný signál nadměrné teploty



Zvýšení teploty v oddílu mrazničky (například z důvodu výpadku proudu) je signalizováno:

- blikající teplotou
- blikajícím symbolem oddílu mrazničky 
- blikající ikonou 

- zvukovým signálem

Po obnovení normálních podmínek:

- zvukový signál se vypne
- hodnota teploty bude dále blikat

Po stisknutí tlačítka (E) k vypnutí výstražného signálu se na displeji   objeví na několik vteřin nejvyšší dosažená teplota v oddílu.

Při prvním použití

Čistění vnitřku spotřebiče

Před prvním použitím spotřebiče vymyjte vnitřek a všechno vnitřní příslušenství vlažnou vodou s trochou neutrálního mycího prostředku, abyste odstranili typický pach nového výrobku, a pak vše důkladně utřete do sucha.

Denní používání

Skladování zmrazených potravin

Po prvním spuštění spotřebiče nebo po jeho dlouhodobé odstávce nechte spotřebič před vložením potravin běžet nejméně 2 hodiny na vyšší nastavení.

Důležité V případě náhodného rozmrazení, například z důvodu výpadku proudu, a pokud výpadek proudu trval delší dobu, než je uvedeno v tabulce technických údajů, je nutné rozmrazené

Pak se displej vrátí k normálnímu chodu a zobrazuje teplotu zvoleného oddílu.

Během fáze výstražného signálu je možné vypnout zvukový signál stisknutím tlačítka (E).

Důležité Nepoužívejte čisticí prostředky nebo abrazivní prášky, které mohou poškodit povrch spotřebiče.

potraviny rychle spotřebovat nebo ihned uvařit či upéct a potom opět zmrazit (po ochlazení).

Rozmrazování

Hlubokozmrazené nebo zmrazené potraviny je možné před použitím rozmrazit v chladničce nebo při pokojové teplotě, podle toho, kolik máte času. Malé kousky lze dokonce připravit ještě zmrazené, přímo z mrazničky: čas přípravy bude ale v tomto případě delší.

DrinksExpressOddíl

Zařízení DrinksExpress dokáže rychle zchladit paletu balených nápojů - rychleji než v chladničce a v mrazničce.

Kapacita je dost velká pro nápoje od 33 cl až do 2 l.

Uvnitř jednotky můžete zchladit až:

- 8 plechovek 0,33 cl nebo 0,5 cl

- 4 PET-láhev 0,5 cl
- 2 láhve s vínem 0,75 l
- balení Tetrapak, 2 l
- PET-láhev 1,5 l nebo dokonce láhev Magnum.



Upozornění Při správném použití nedochází k riziku zmrazení láhve.

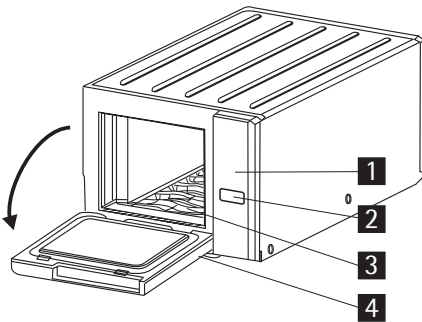

- 1 Uživatelské rozhraní
- 2 Tlačítko ZAP/VYP
Tlačítko voliče
- 3 Plech
- 4 Dvířka

Uživatelské rozhraní

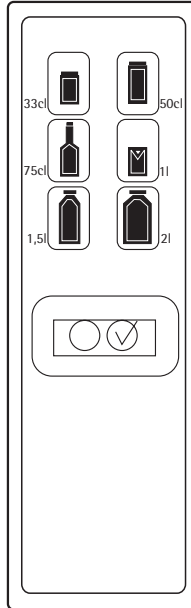

Zapnutí

1. Otevřete dvířka DrinksExpress a nádobu vložte dovnitř na plech.
2. Zavřete dveře.
3. Stisknutím tlačítka ZAP/VYP na dobu 1 sekundy zapnete zařízení.
4. Opakovaným stisknutím tlačítka volby zvolte typ nápoje, který se má ochladit, dokud se na displeji nerozsvítí požadovaná ikona.
5. Zvolená ikona začne blikat a chlazení je zahájeno.
6. Na displeji ovládacího panelu se rozsvítí ikona .

Vypnutí

Důležité Funkce se automaticky vypne po 30 minutách.

1. Když je chlazení ukončeno:
 - Opětovně každých 10 sekund během období 30 minut zazní zvukový signál.
 - bliká ikona  na displeji ovládacího panelu.
2. Tlačítko ZAP/VYP stisknete na dobu 1 sekundy.
3. Zvukový signál se vypne.

4. Ikona  zhasne.

5. Zvolená ikona na displeji DrinksExpress zhasne.

Funkci můžete kdykoli vypnout stisknutím tlačítka ZAP/VYP.

Zařízení DrinksExpress v pohotovostním režimu.

V pohotovostním režimu je tento konkrétní oddíl chlazenou zónou, kterou lze využít jako rozšíření oddílu čerstvých potravin pro uložení potravin a nápojů.

Teplota uvnitř zařízení DrinksExpress, když se nepoužívá, je na stejné úrovni oddílu vedle.

Čištění zařízení

Zařízení DrinksExpress se snadno čistí, protože má uvnitř plochý povrch, který snadno vyčistíte vlhkým hadříkem.

Vyjímatelný plech na dně zachycuje veškerá případná rozliti nápojů a vodu z kondenzace. Vyndejte plech pro čištění studenou a teplou vodou.

 **Pozor** Plech nečistěte v myčce nádobí.

Užitečné rady a tipy

Normální provozní zvuky

- Když je chladicí kapalina čerpána chladicím hadem nebo potrubím, můžete slyšet zvuk slabého bublání či zurčení. Nejde o závadu.
- Když je kompresor spuštěný a čerpá se chladicí médium, může to být doprovázeno drněním

nebo pulsujícím zvukem kompresoru. Nejde o závadu.

- Tepelné roztažení může způsobit náhlé zapraskání. Jde o přirozený a neškodný jev. Nejde o závadu.

Čištění a údržba

⚠ Pozor Před každou údržbou vytáhněte zástrčku spotřebiče ze zdroje elektrického napájení.

🛠 Tento spotřebič obsahuje uhlovodíky v chladicí jednotce; údržbu a doplňování smí proto provádět pouze autorizovaný pracovník.

Odmrazování chladničky

Během normálního používání se námraza automaticky odstraňuje z výparníku chladicího oddílu při každém zastavení motoru kompresoru. Rozmrazená voda vytéká žlábkem do speciální nádoby na zadní straně spotřebiče nad motorem kompresoru, kde se odpařuje.

Odtokový otvor pro rozmrazenou vodu, který se nachází uprostřed žlábků v chladicím oddíle, se musí pravidelně čistit, aby voda nemohla přetéct na uložené potraviny. Používejte speciální čistící nástroj, který najdete již zasunutý do odtokového otvoru.

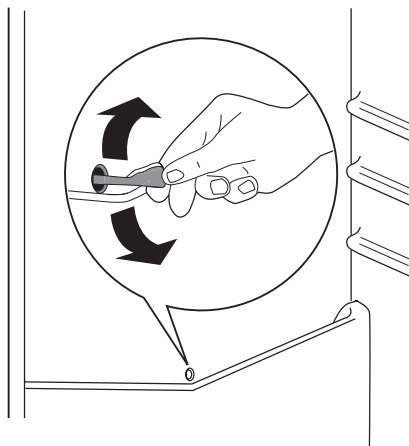

Rozmrazování mrazničky

Mrazičí oddíl tohoto modelu je beznámrazového typu "no frost". To znamená, že se v zapnutém spotřebiči nevytváří námraza ani na vnitřních stěnách, ani na potravinách.

Zajišťuje to nepřetržitá cirkulace chladného vzduchu uvnitř oddílu automaticky řízeným ventilátorem.

Technické údaje

Rozměry		
	Výška	2010 mm
	Šířka	595 mm
	Hloubka	632 mm
Skladovací čas při poruše		18 h

Technické údaje jsou uvedeny na typovém štítku umístěném na vnitřní levé straně spotřebiče a na energetickém štítku.

Instalace

⚠ Pozor Přečtěte si pečlivě "Bezpečnostní informace" ještě před instalací k zajištění bezpečnosti a správného provozu spotřebiče.

Umístění

Spotřebič instalujte na místě, jehož okolní teplota odpovídá klimatické třídě uvedené na typovém štítku spotřebiče:

Klima- tická třída	Okolní teplota
SN	+10°C až + 32°C
N	+16°C až + 32°C
ST	+16°C až + 38°C
T	+16°C až + 43°C

Umístění

Spotřebič musí být instalovaný v dostatečné vzdálenosti od zdrojů tepla, jako jsou radiátory, bojler, přímý sluneční svit apod. Ujistěte se, že vzduch může volně cirkulovat kolem zadní části spotřebiče. Jestliže je spotřebič umístěn pod závěsnými skříňkami kuchyňské linky, je pro zajištění správného výkonu nutná minimální vzdálenost mezi horní částí spotřebiče a závěsnými skříňkami alespoň 100 mm. Pokud je to ale možné, spotřebič pod závěsné skříňky nestavte. Správné vyrovnaní zajišťuje jedna nebo více seřaditelných nožiček na spodku spotřebiče.

⚠ Upozornění Spotřebič musí být odpojitelný od elektrické sítě, proto musí být zástrčka i po instalaci dobře přístupná.

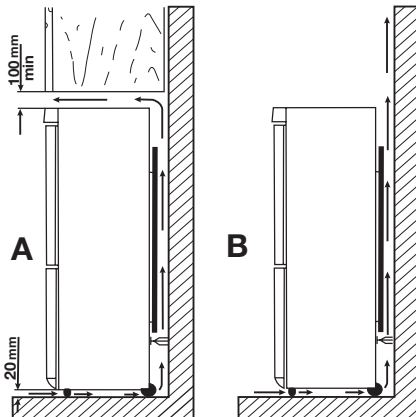

Připojení k elektrické síti

Spotřebič smí být připojen k síti až po ověření, že napětí a frekvence uvedené na typovém štítku odpovídají napětí v domácí síti.

Spotřebič musí být podle zákona uzemněn. Zástrčka napájecího kabelu je k tomuto účelu vybavena příslušným kontaktem. Pokud není domácí zásuv-

ka uzemněná, poraďte se s odborníkem a připojte spotřebič k samostatnému uzemnění v souladu s platnými předpisy.

Výrobce odmítá veškerou odpovědnost v případě nedodržení výše uvedených pokynů.

Tento spotřebič je v souladu se směrnicemi EHS.

Zadní rozpěrky

V obálce s dokumentací jsou dvě rozpěrky, které musí být namontovány podle obrázku.

Povolte šrouby a vložte rozpěrky pod hlavy šroubů, pak znovu dotáhněte šrouby.

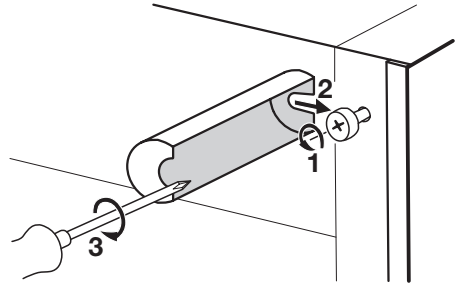

Vyrovnaní

Po umístění spotřebiče zkontrolujte, zda stojí rovně. Můžete ho vyrovnat seřízením dvou dolních předních nožiček.

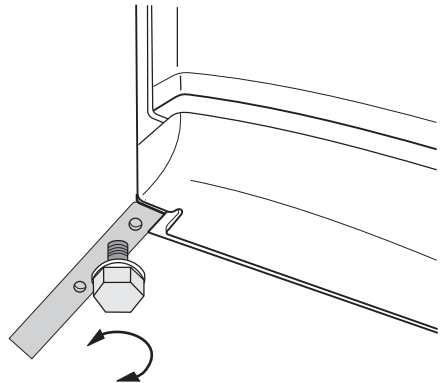

Odstranění držáků polic

Spotřebič je vybaven držáky polic, kterými je možné police bezpečně zajistit během přepravy.

Chcete-li je odstranit, postupujte takto:

1. Posuňte držáky polic ve směru šipky (A).
2. Nadzdvihněte polici zezadu a pak ji zatlačte dopředu, až se uvolní (B).
3. Odstraňte zarážky (C).

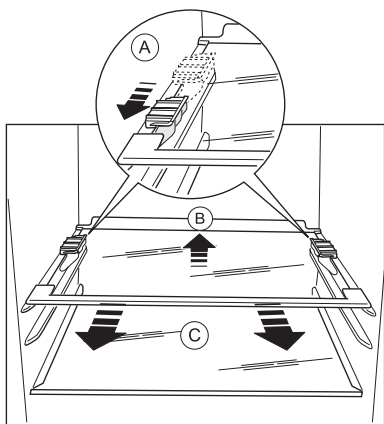

Změna směru otvírání dveří

! **Upozornění** Před každou činností vytáhněte zástrčku ze síťové zásuvky.

Důležité K provedení následujícího postupu doporučujeme přizvat další osobu, která bude v průběhu práce držet dveře spotřebiče.

Chcete-li změnit směr otvírání dveří, postupujte takto:

1. Otevřete dveře u spotřebiče ve svislé poloze. Vyšroubujte šrouby (t1) a sejměte plastový ozdobný díl horních dveří (t2). Zavřete dveře.

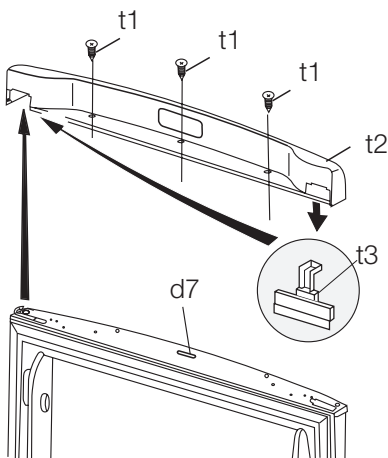

2. Z plastového ozdobného dílu dveří vyjměte malou plastovou krytku a namontujte ji do opačné strany (t3).
3. Odmontujte destičku (t4). Jestliže je to nutné, použijte velmi opatrně šroubovák. Vyšroubujte šroub na opačné straně. Odstraňte uchycení horních dveří (t5). Uložte díly do prázdného plastového sáčku.

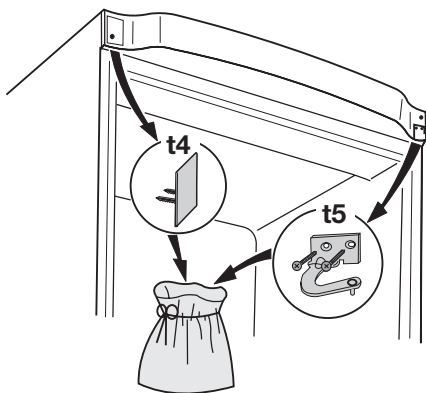

4. Vysaďte horní dveře.
5. Odšroubujte šroub a odstraňte dveřní zarážku (d1). Namontujte ji obráceně na opačné straně.

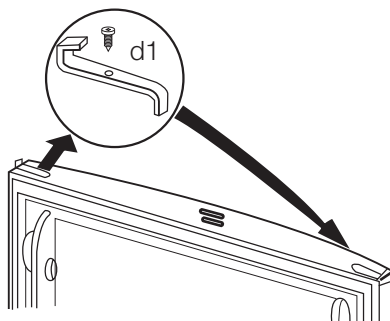

6. Vyšroubujte střední závěs (m2). Sejměte plastovou podložku (m1).
7. Vysaďte dolní dveře.

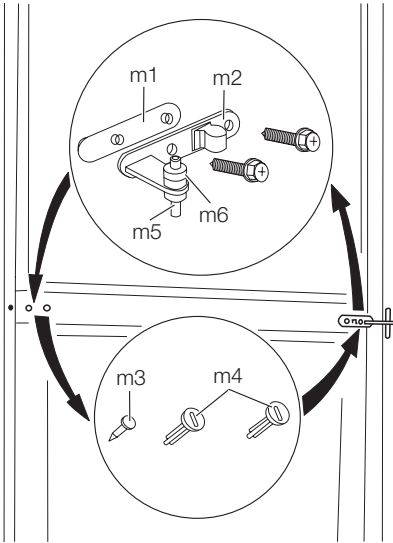

8. Vyjměte podložku (m6) a přesuňte ji na opačnou stranu čepu závěsu (m5).
9. Pomocí nástroje odstraňte krytku (b1). Odšroubujte čep dolního závěsu (b2) a podložku (b3) a nasadte je na opačné straně.
10. Krytku (b1) nasadte na opačné straně.

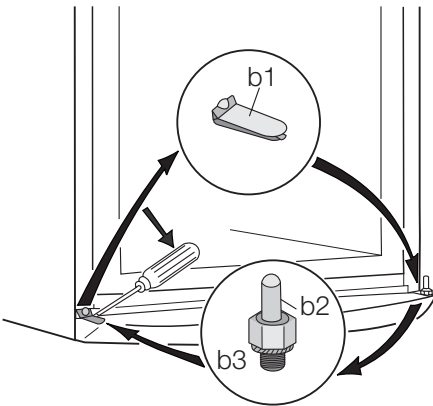

11. Záslepky (d1) vyjměte a přemontujte na opačnou stranu dveří.
12. Vyjměte levý čep středního závěsu (m3, m4) a přemontujte jej na opačnou stranu.
13. Čep středního závěsu (m5) nasadte do levého otvoru dolních dveří.

14. Dolní dveře znovu nasadte na otočný čep (b2).
15. Zašroubujte střední závěs (m1) na opačné straně. Nezapomeňte vložit pod střední závěs plastovou podložku (m2).
16. Na střední závěs (m5) znovu nasadte horní dveře.
Dbejte na to, aby hrany dveří byly rovnoběžné s bočními hranou spotřebiče.
17. Umístěte horní závěs (naleznete jej v obálce s návodem k použití) na protější stranu (t6) a připevněte ho.

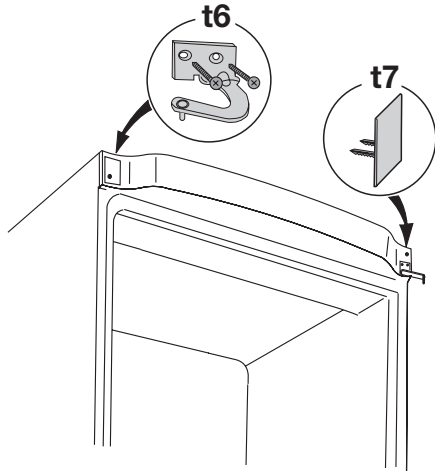

18. Vložte destičku (t7) (naleznete ji v sáčku s návodem k použití).
19. Otevřete dveře a pomocí šroubů (t1) přišroubujte horní kryt (t2). Vložte magnet (d7). Zavřete dveře.
20. Postavte spotřebič na místo, vyrovnejte ho, počkejte alespoň čtyři hodiny a pak ho zapojte do elektrické zásuvky.

Na závěr zkontrolujte, zda:

- Všechny šrouby jsou utažené.
- Magnetické těsnění přiléhá ke skříni.
- Dveře se dobře otvírají i zavírají.

Při nízké okolní teplotě (např. v zimě) se může stát, že těsnění nebude dokonale doléhat ke skřínce. V tomto případě počkejte, až těsnění dolehne přirozenou cestou.

Pokud nechcete změnu směru otvírání dveří provádět sami, obraťte se na nejbližší středisko poprodejšího servisu. Odborník z poprodejšího servisu provede změnu směru otvírání dveří na vaše náklady.

Poznámky k životnímu prostředí

Symbol  na výrobku nebo jeho balení udává, že tento výrobek nepatří do domácího odpadu. Je nutné odvézt ho do sběrného místa pro recyklaci elektrického a elektronického zařízení. Zajištěním správné likvidace tohoto výrobku pomůžete zabránit negativním důsledkům pro životní

prostředí a lidské zdraví, které by jinak byly způsobeny nevhodnou likvidací tohoto výrobku. Podrobnější informace o recyklaci tohoto výrobku zjistíte u příslušného místního úřadu, služby pro likvidaci domovního odpadu nebo v obchodě, kde jste výrobek zakoupili.

Electrolux. Thinking of you.

Többet is megtudhat elképzeléseinkről a www.electrolux.com címen



Biztonsági információk

Saját biztonsága és a helyes használat biztosítása érdekében a készülék üzembe helyezése és első használata előtt olvassa át figyelmesen ezt a használati útmutatót, beleértve a tippeket és figyelmeztetéseket is. A szükségtelen hibák és balesetek elkerülése érdekében fontos annak biztosítása, hogy mindenki, aki a készüléket használja, jól ismerje annak működését és biztonságos használatát. Őrizze meg ezt a használati útmutatót, és ha a készüléket elajándékozza vagy eladja, az útmutatót is mellékelje hozzá, hogy annak teljes élettartamán keresztül mindenki, aki használja, megfelelő információkkal rendelkezzen annak használatát és biztonságát illetően.

Az emberi élet és a vagyontárgyak biztonsága érdekében tartsa be a jelen használati útmutatóban szereplő óvintézkedéseket, mivel a gyártó nem felelős az ezek elmulasztása miatt bekövetkező károkért.

Gyermekek és fogyatékkal élő személyek biztonsága

- A készülék kialakítása nem olyan, hogy azt csökkent fizikai, értelmi vagy mentális képességű, illetve megfelelő tapasztalatok és ismeretek híján lévő személyek (beleértve a gyermekeket is) használhassák, hacsak a biztonságukért felelős személy nem biztosít számukra felügyeletet és útmutatást a készülék használatára vonatkozóan.
Gondoskodni kell a gyermekek felügyeletéről annak biztosítása érdekében, hogy ne játsszanak a készülékkel.
- Minden csomagolóanyagot tartson a gyermekektől távol. Fulladásveszélyesek.
- A készülék kiselejtezésekor húzza ki a dugaszt a hálózati aljzatból, vágja el a hálózati tápkábelt (olyan közel a készülékhez, amennyire csak lehet), és távolítsa el az ajtót annak megelőzése érdekében, hogy a játszó gyermekek áramütést szenvedjenek, vagy magukat a készülékbe zárják.
- Ha ez a mágneszáras ajtóval ellátott készülék egy rugózásos (kilincses) ajtóval vagy fedéllel ellátott régi készülék helyére kerül, akkor ne felejtse el a régi készülék kidobása előtt használatra alkalmatlanná tenni a rugós zárat. Ennek az a célja, hogy gyerekek ne tudjanak bennrekedni a készülékben.

Általános biztonság



Figyelem A szellőzőnyílásokat ne takarja el semmivel.

- A készüléket kizárólag háztartási célú használatra tervezték.
- A készülék rendeltetése élelmiszerek és/vagy italok tárolása a normál háztartásban, amint azt a jelen használati útmutató ismerteti.
- Ne használjon mechanikus szerkezetet vagy mesterséges eszközöket a leolvasztási folyamat elősegítésére.
- Ne használjon más elektromos készüléket (például fagyaltkészítő gépet) hűtőberendezések belsejében, hacsak ezt a gyártó kifejezetten jóvá nem hagyja.
- Ügyeljen arra, hogy ne sérüljön meg a hűtőkör.
- Izobután (R600a) hűtőanyagot tartalmaz a készülék hűtőköre, ez a környezetre csekély hatást gyakorló, természetes gáz, amely ugyanakkor gyúlékony.

A készülék szállítása és üzembe helyezése során bizonyosodjon meg arról, hogy a hűtőkör semmilyen összetevője nem sérült meg.

Ha a hűtőkör megsérült:

- kerülje nyílt láng és tűzgyújtó eszközök használatát
- alaposan szellőztesse ki azt a helyiséget, ahol a készülék található

- Veszélyes a termék műszaki jellemzőit megváltoztatni vagy a terméket bármilyen módon átalakítani. A hálózati tápkábel bármilyen sérülése rövidzárlatot, tüzet vagy áramütést okozhat.

⚠ Vigyázat Mindenféle elektromos alkotóelem (hálózati tápkábel, dugasz, kompresszor) cseréjét hivatalos szervizképviselőnek vagy szakértett szervizmunkatársnak kell elvégeznie.

1. A hálózati tápkábelt nem szabad meghosszabbítani.
 2. Ügyeljen arra, hogy a hálózati dugaszt ne nyomja össze vagy károsítsa a készülék hátlapja. Az összenyomott vagy sérült hálózati dugasz túlmelegedhet és tüzet okozhat.
 3. Gondoskodjon arról, hogy a készülék hálózati dugasza hozzáférhető legyen.
 4. Ne húzza a hálózati kábelt.
 5. Ha a hálózat aljzat ki van lazulva, ne csatlakoztassa a hálózati dugaszt. Áramütés vagy tűz veszélye.
 6. Tilos üzemeltetni a készüléket a lámpaburkolat nélkül ⁴⁾ lámpaburkolata.
- A készülék nehéz. Mozgatásakor körültekintéssel járjon el.
 - Ne szedjen ki dolgokat a fagyasztóból, és ne is érnjen hozzá ilyenekhez nedves/vizes kézzel, mivel ez a bőrsérüléseket, illetve fagyás miatti égési sérüléseket eredményezhet.
 - Ne tegye ki hosszú időn keresztül közvetlen napsütésnek a készüléket.

Napi használat

- Ne tegyen meleg edényt a készülék műanyag részeire.
- Ne tároljon gyúlékony gázt vagy folyadékot a készülékben, mert azok felrobbanhatnak.
- Ne tegyen élelmiszereket közvetlenül a hátsó falon lévő levegőkimenet elé. ⁵⁾
- A fagyasztott élelmiszert kiolvasztás után többé nem szabad újra lefagyasztani.
- Az előrecsomagolt fagyasztott élelmiszereket az élelmiszergyártó utasításaival összhangban tárolja.
- A készülék gyártójának tárolásra vonatkozó ajánlásait szigorúan be kell tartani.
- Ne tegyen szénsavas italokat a fagyasztóba, mert nyomás keletkezik a palackban, ami miatt felrobbanhat és kárt okozhat a készülékben.
- A jégnyalóka fagyásból eredő égéseket okozhat, ha rögtön a készülékből kivéve enni kezdik.

Ápolás és tisztítás

- A karbantartás előtt kapcsolja ki a készüléket, és a húzza ki a vezetéket a fal aljzatból. Ha nem fér hozzá a hálózati aljzathoz, szakítsa meg az áramellátást.

4) Ha van a belső világításnak

5) Ha a készülék dérmentesítő rendszerű

6) Ha van vízcsatlakoztatás

- A készülék legelső használata előtt mossa ki a készülék belsejét semleges szappanos langyos vízzel, hogy eltávolítsa a tökéletesen új termékek tipikus szagát, majd alaposan szárítsa ki.
- Ne tisztítsa a készüléket fémtárgyakkal.
- Ne használjon éles tárgyakat a dérnék a készülékről történő eltávolításához. Használjon műanyag kaparókést.
- Soha ne használjon hajszárítót vagy más fűtőkészüléket a leolvasztás meggyorsítására. A túlzott hő károsíthatja a műanyag belsőt, és a nedvesség bejuthat az elektromos rendszerbe, és zárlatossá teheti azt.
- Rendszeresen vizsgálja meg a hűtőszekrényben a leolvadt víz számára kialakított vízelvezetőt. Szükség esetén tisztítsa meg a vízelvezetőt. Ha a vízelvezető el van záródva, a víz összegyűlik a készülék aljában.

Üzembe helyezés

Fontos Az elektromos hálózatra való csatlakoztatást illetően kövesse a megfelelő fejezetek útmutatását.

- Csomagolja ki a készüléket, és ellenőrizze, vannak-e sérülések rajta. Ne csatlakoztassa a készüléket, ha sérült. Az esetleges sérüléseket azonnal jelentse ott, ahol a készüléket vásárolta. Ilyen esetben őrizze meg a csomagolást.
- Ajánlatos legalább négy órát várni a készülék bekötésével és hagyni, hogy az olaj visszafolyjon a kompresszorba.
- Megfelelő levegőáramlást kell biztosítani a készülék körül, ennek hiánya túlmelegedéshez vezet. Az elégséges szellőzés elérése érdekében kövesse a vonatkozó üzembe helyezési utasításokat.
- Amikor csak lehetséges, a készülék hátlapja fal felé nézzen, hogy el lehessen kerülni a forró alkatrészek (kompresszor, kondenzátor) megérintését vagy megfogását az esetleges égési sérülések megelőzése érdekében.
- A készüléket nem szabad radiátorok vagy tűzhelek közelében elhelyezni.
- Ügyeljen arra, hogy a hálózati dugasz hozzáférhető legyen a készülék telepítése után.
- A készüléket csak ivóvízhálózathoz csatlakoztassa. ⁶⁾

Szerviz

- A készülék szervizeléséhez szükséges minden villanyszerelési munkát szakképzett villanyszerelőnek vagy kompetens személynek kell elvégeznie.
- A készüléket kizárólag arra felhatalmazott szervizközpont javíthatja, és csak eredeti pótalkatrészek használhatók.

Környezetvédelem

 Ez a készülék sem a hűtőfolyadék-keringető rendszerben, sem a szigetelő anyagokban nem tartalmaz az ózonréteget károsító gázokat. A készüléket nem szabad a lakossági hulladékkal és szeméttel együtt kidobni. A szigetelőhab gyűlékony gázokat tartalmaz: a készüléket a helyi ható-

ságoktól beszerezhető vonatkozó rendelkezésekkel összhangban kell hulladékba helyezni. Vigyázzon, ne sérüljön meg a hűtőegység, különösen hátul a hőcserélő környéke. A készüléken használt és  szimbólummal megjelölt anyagok újrahasznosíthatóak.

Kezelőpanel

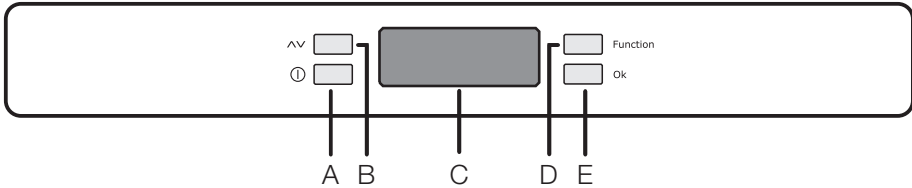

A - Készülék BE/KI gomb

B - Hőmérséklet-szabályozó gomb

C - Kijelző

D - Funkció gomb

E - Megerősítés gomb

Kijelző





- Ha világít, a jelzett rekesz be van kapcsolva.
- Ha világít, a jelzett hőmérséklet a megfelelő rekesz hőmérséklete.
- Ha villog, a műveletek a megfelelő rekeszre vonatkoznak.
-  Magas hőmérséklet miatti riasztás.
-  Ha világít, a jelzett hőmérséklet a környezeti hőmérséklet.
-  Pozitív vagy negatív hőmérséklet kijelzője.
-  Hőmérséklet-kijelző.
-  Gyermekezár funkció kijelzője.
-  Bevásárlás funkció kijelzője.
-  DrinksExpress funkció kijelzője.
-  Intenzív fagyasztás funkció kijelzője.
-  Eco üzemmód funkció kijelzője.

Első bekapcsolás

A kijelző nem világít, miután a csatlakozódugaszt a hálózati aljzatba csatlakoztatta, az (A) gombot megnyomva kapcsolja be a készüléket.

Amint a készülék bekapcsolts, riasztási állapotban van, a hőmérséklet értéke villog, és a csengő hangjelzést ad.

A csengő kikapcsolásához nyomja meg az (E) gombot (lásd még a "magas hőmérséklet miatt riasztás" c. részt), az  ikon továbbra is villog, és

a   kijelzőn megjelenik az elért legmagasabb hőmérséklet.

Az élelmiszer helyes tárolása érdekében válassza az Eco üzemmód funkciót, ami garantálja a következő hőmérsékletek behelyezését:

+5°C a hűtőszekrényben
-18°C a fagyasztóban

- Várjon, amíg a rekeszen belül a hőmérséklet eléri a -18°C-ot, mielőtt behelyezi az élelmiszereket a fagyasztó rekeszbe.
- Eltérő hőmérséklet kiválasztásához lásd a "Hőmérséklet-szabályozás" c. részt.

Kikapcsolás

A készülék úgy kapcsolható ki, hogy az (A) gombot egy másodpercnél tovább lenyomva tartja. Ez alatt a hőmérsékletérték visszaszámolása (-3 -2 -1) látható.

Funkciómenü

A (D) gomb aktiválásával a funkciómenü működésbe lép. Minden egyes funkció az (E) gomb megnyomásával erősíthető meg. Ha néhány másodperc elteltével nem történik megerősítés, a kijelző kilép a menüből, és visszatér a normál körülmények közé.

A következő funkciók kerülnek kijelzésre:

 A hűtőszekrény rekesz kiválasztása/kikapcsolása/bekapcsolása

 A fagyasztó rekesz kiválasztása/kikapcsolása/bekapcsolása

 Környezeti hőmérséklet

 Gyermekekzár funkció

 Bevásárlás funkció

 Eco üzemmód funkció

 Intenzív fagyasztás funkció

 DrinksExpress funkció

Hőmérséklet-szabályozás

A hőmérséklet úgy szabályozható, hogy a (D) gomb megnyomásával kiválasztja a rekeszt, majd pedig a (B) gomb megnyomásával beállítja a kívánt hőmérsékletet.

A (B) gomb megnyomásakor az aktuális hőmérséklet-beállítás villog a kijelzőn. A hőmérséklet-beállítás megerősítéséhez nyomja meg az (E) gombot.

Néhány másodpercig hallható a csengő, és a kijelzőn néhány másodpercig az újonnan kiválasztott hőmérséklet látható, majd ismét a rekesz belső hőmérsékletét mutatja.

Az újonnan kiválasztott hőmérsékletet 24 óra elteltével kell a készüléknek elérnie.

Hosszabb használaton kívüli időszak után sem szükséges ismét beállítani a hőmérsékletet, mivel az tárolva marad.

Fontos Az első indítás után a beállítási időszak alatt lehetséges, hogy a kijelzett hőmérséklet nem

felel meg a beállított hőmérsékletnek. Ez alatt az idő alatt lehetséges, hogy a kijelzett hőmérséklet eltér a beállított hőmérséklettől.

Nyaralás üzemmód "H"

A nyaralás üzemmód a hőmérsékletet + 15°C-ra állítja.

Ez a funkció lehetővé teszi, hogy a hűtőszekrény a szabadság (pl. nyaralás) hosszú időtartama alatt zárva és üresen álljon anélkül, hogy benne kellemtelen szagok képződjenek.

A nyaralás üzemmód bekapcsolásához úgy kell eljárni, mintha a kiválasztott hőmérsékletet módosítaná. A hőmérséklet-kijelző egyszerre 1 °C-kal egészen +8 °C-ig tudja módosítani a kijelzett hőmérsékletet. A +2 °C kiírását a "H" betű követi. A megerősítéshez nyomja meg az E gombot.

Ekkor a hűtőszekrény energiatakarékos "nyaralás" üzemmódban van.

Fontos A hűtőszekrényrekeszt ki kell üríteni, ha a nyaralás funkció be van kapcsolva.

Környezeti hőmérséklet funkció

A Környezeti hőmérséklet üzemmód a D gomb (szükség szerint többszöri) megnyomásával aktiválható, amíg a megfelelő  ikon meg nem jelenik. Ilyen esetben a kijelzett hőmérséklet a környezeti hőmérséklet.

A választást meg kell erősítenie az (E) gomb néhány másodpercen belüli megnyomásával. Hangjelzés hallható, az ikon pedig tovább világít.

Lehetőség van arra, hogy bármikor kikapcsolja a funkciót a (D) gomb megnyomásával mindaddig, amíg a megfelelő ikon villogni nem kezd, utána pedig az (E) gomb megnyomásával.

Gyermekekzár funkció

A gyermekekzár funkció a (D) gomb (szükség szerint többszöri) megnyomásával aktiválható, amíg a megfelelő  ikon meg nem jelenik.

A választást meg kell erősítenie az (E) gomb néhány másodpercen belüli megnyomásával. Hangjelzés hallható, az ikon pedig tovább világít. Ilyen feltételek mellett a gombok bármilyen esetleges működtetése nem eredményez semmilyen változást mindaddig, amíg a funkció be van kapcsolva. Lehetőség van arra, hogy bármikor kikapcsolja a funkciót a (D) gomb megnyomásával mindaddig, amíg a megfelelő ikon villogni nem kezd, utána pedig az (E) gomb megnyomásával.

Bevásárlás funkció

Ha nagyobb mennyiségű meleg élelmiszert kell behelyeznie, például egy élelmiszer-bevásárlás után, azt javasoljuk, hogy aktiválja a Bevásárlás funkciót a termékek gyorsabb lehűtése és annak megelőzése érdekében, hogy a már a hűtőszekrényben lévő élelmiszerek felmelegedjenek.

A Bevásárlás funkció a (D) gomb (szükség szerint többszöri) megnyomásával aktiválható, amíg a

megfelelő  ikon meg nem jelenik. A választást meg kell erősítenie az (E) gomb néhány másodpercen belül megnyomásával. Hangjelzés hallható, az ikon pedig tovább világít. A Bevásárlás funkció kb. 6 óra elteltével automatikusan kikapcsol. Lehetőség van arra, hogy bármikor kikapcsolja a funkciót a (D) gomb megnyomásával mindaddig, amíg a megfelelő ikon villogni nem kezd, utána pedig az (E) gomb megnyomásával.

Eco üzemmód funkció

Az Eco üzemmód funkció a (D) gomb (szükség szerint többszöri) megnyomásával aktiválható, amíg a megfelelő  ikon meg nem jelenik. A választást meg kell erősítenie az (E) gomb néhány másodpercen belül megnyomásával. Hangjelzés hallható, az ikon pedig tovább világít. Ilyen esetben a kiválasztott hőmérsékletek automatikusan beállításra kerülnek (+ 5°C, illetve - 18°C), amelyek a legjobb feltételeket biztosítják az élelmiszerek tárolásához. Lehetőség van arra, hogy bármikor kikapcsolja a funkciót az egyik rekeszben a kiválasztott hőmérséklet módosításával.

Intenzív fagyasztás funkció

A fagyasztórekesz alkalmas kereskedelmi fagyasztott és mélyhűtött élelmiszerek hosszú távú tárolására és friss élelmiszerek lefagyasztására. A 24 óra alatt lefagyasztható maximális élelmiszer-mennyiség az adatlapon van feltüntetve. Az adatlapon feltüntetett élelmiszer-mennyiség lefagyasztásához helyezze az élelmiszert a hűtőfelületre (vegye ki a fiókot vagy a kosarat). Abban az esetben, ha az élelmiszert a fiókokban vagy a kosarakban fagyasztja le, a maximális mennyiség némileg kevesebb. Friss élelmiszerek lefagyasztásához aktiválnia kell az intenzív fagyasztás funkciót. Nyomja meg (szükség

ség szerint többször) a (D) gombot, amíg a  ki-jelző meg nem jelenik.

A választást meg kell erősítenie az (E) gomb néhány másodpercen belül megnyomásával. Hangjelzés hallható, és a kijelzőn megjelenik egy animáció vonalakkal.

A 24 órás előhűtési időszak után helyezze be az élelmiszereket a fagyasztóba.

Tegeye a fagyasztásra váró élelmiszert a  rekesz-be, mivel ez a leghidegebb pont.



A fagyasztási folyamat 24 órát vesz igénybe. Ez alatt az idő alatt ne tegyen további élelmiszereket a fagyasztóba.

A funkció 52 óra elteltével automatikusan kikapcsol.



Lehetőség van arra, hogy bármikor kikapcsolja a funkciót a (D) gomb megnyomásával mindaddig, amíg a  kijelző villogni nem kezd, utána pedig az (E) gomb megnyomásával.

Magas hőmérséklet miatti riasztás

A rekeszben a hőmérséklet (például áramkimaradás miatti) emelkedését a következők jelzik:

- villogó hőmérséklet
- a fagyasztó rekesz  villogása
- az  ikon villogása
- a csengő hangjelzése

Amikor a normál feltételek helyreálltak:

- a hangjelzés kikapcsol
 - a hőmérsékletérték továbbra is villog
- Amikor a riasztás kikapcsolásához megnyomja az (E) gombot, a rekeszben elért legmagasabb hőmérséklet jelenik meg a   kijelzőn néhány másodpercre.

Ezután a kijelző visszatér a normál működésre, a kiválasztott rekesz hőmérsékletét mutatva.

A riasztási fázisban a csengő az (E) gomb megnyomásával kikapcsolható.

Első használat

A készülék belsejének tisztítása

A készülék legelső használata előtt mossa ki a készülék belsejét semleges szappanos langyos vízzel, hogy eltávolítsa a tökéletesen új termékek tipikus szagát, majd alaposan szárítsa ki.

Napi használat

Fagyasztott élelmiszerek tárolása

Az első indításkor, illetve hosszabb használaton kívüli idő után, mielőtt az élelmiszereket a rekeszbe pakolná, üzemeltesse legalább 2 óráig a készüléket a magasabb beállításokon.

Fontos Véletlenül, például áramkimaradás miatt bekövetkező leolvadás esetén, amikor az

Fontos Ne használjon mosószereket vagy súrolóporokat, mert ezek megsérthetik a felületét.

áramszünet hosszabb ideig tart, mint az az érték, amely a műszaki jellemzők között a "felolvadási idő" alatt fel van tüntetve, a felolvadt élelmiszert gyorsan el kell fogyasztani, vagy azonnal meg kell főzni, majd pedig a (kihülés után) újra lefagyasztani.

Kiolvasztás

A mélyfagyasztott vagy fagyasztott élelmiszerek használat előtt a hűtőrekeszben vagy szobahőmérsékleten kiolvaszthatók, attól függően, hogy mennyi idő áll rendelkezésre ehhez a művelethez.

DrinksExpress készülék

A DrinksExpress készülék a hűtőgépnél és a mélyhűtőnél is gyorsabban le tud hűteni több csomagolt italfajtát.

Kapacitása a 3,3 dl és a 2 liter közötti méretű italok befogadására alkalmas.

A készülék belseje az alábbi mennyiségű ital hűtésére alkalmas:

- 8 darab 3,3 dl-es vagy 5 dl-es konzerv
- 4 darab félliteres PET palack

A kisebb darabok még akár fagyasztott állapotban, közvetlenül a fagyasztóból kivéve is megfőzhetők: ebben az esetben a főzés ideje meghosszabbodik.

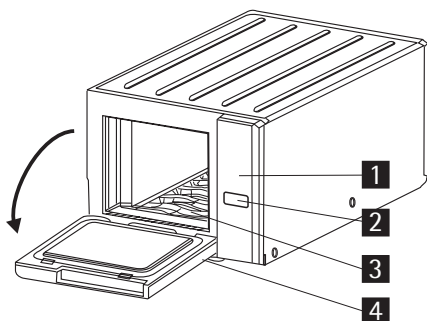

- 1 Felhasználói felület
- 2 BE/KI gomb
Kiválasztó gomb
- 3 Tálca
- 4 Ajtó

- 2 darab 0,75 literes borospalack
- egy darab 2 literes Tetrapak
- egy 1,5 literes PET palack vagy akár egy Magnum palack.

⚠ Vigyázat Rendeltetésszerű használat esetén nem lép fel az üveg megfagyásának kockázata.

Felhasználói felület

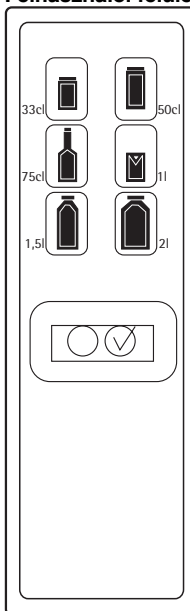



Bekapcsolás

1. Nyissa ki a DrinksExpress ajtaját, és tegye be a tálcára az edényt.
2. Zárja be az ajtót.
3. A készülék bekapcsolásához nyomja meg a BE/KI gombot 1 másodpercig.
4. Válassza ki a hűteni kívánt italfajtát oly módon, hogy megnyomja a választógombot, amíg a kívánt ikon fel nem gyullad a kijelzőn.
5. A kiválasztott ikon villogni kezd, és a hűtés elindul.
6. Felgyullad az  ikon a kezelőpanel kijelzőjén.

Kikapcsolás

Fontos A funkció 30 perc elteltével automatikusan kikapcsol.

1. Amikor a hűtés befejeződött:
 - hangjelzés hallható újra és újra 10 másodpercenként egy 30 perces időszak alatt.
 - az  ikon villog a kezelőpanel kijelzőjén.
2. Nyomja meg a BE/KI gombot 1 másodpercig.
3. A hangjelzés kikapcsol.
4. Az  ikon kialszik.
5. A kiválasztott ikon a DrinksExpress kijelzőn kialszik.

Bármikor kikapcsolhatja a funkciót, ha megnyomja a BE/KI gombot 1 másodpercig.

A DrinksExpress készülék készenléti üzemmódja

Készenléti üzemmódban a rekesz hűtött zónának számít, amit frissen tartó kibővített élelmiszerároló lehet használni.

A használaton kívüli DrinksExpress készülék belsejében a hőmérséklet megegyezik a mellette lévő frissen tartó edény hőmérsékletével.

A készülék tisztítása

A DrinksExpress készülék könnyen tisztítható, mivel a belsejében lévő lapos felület nedves ruhával könnyen letisztítható.

Hasznos javaslatok és tanácsok

Normál működéssel járó hangok

- Esetleg egy halk csobogó vagy bugyborékoló hangot is lehet hallani, amikor a hűtőközeget a rendszer a hátsó tekercseken vagy vezetéken. Ez normális jelenség.
- Amikor a kompresszor be van kapcsolva, a hűtőszekrényben körbe halad a szivattyúzott

Az alján lévő kivethető lap összegyűjti az esetleg kifolyt italokat és a kondenzvizet.

Vegye ki a lapot hideg és meleg vízzel történő tisztításhoz.

Figyelem Ne tisztítsa a lapot mosogatógépben.

anyag; ekkor zümmögő és pulzáló zaj hallatszik a kompresszor felől. Ez normális jelenség.

- A hőtágulás hirtelen recsegő zajt okozhat. Ez egy természetes, veszélytelen fizikai jelenség. Ez normális jelenség.

Ápolás és tisztítás

Figyelem Bármilyen karbantartási művelet előtt áramtalanítsa a készüléket a hálózati csatlakozódugó kihúzásával.

Ennél a készüléknél szénhidrogén van a hűtőegységben; ezért csak megbízott szerelő végezhet rajta karbantartást, és töltheti fel újra.

A hűtőszekrény leolvasztása

Rendeltetésszerű használat közben a dér minden alkalommal automatikusan leolvad a hűtőrekesz párologtatójáról, amint leáll a kompresszor. A jégmentesítéssel keletkezett víz a készülék hátulján kialakított elvezető csatornán keresztül egy, a kompresszoron elhelyezett tartályba kerül, ahol párolgásával hozzájárul a kompresszor hűtéséhez. Fontos, hogy a vízelvezető csatorna közepén látható lefolyónyílást, amely a jégmentesítésből származó vizet befogadja, rendszeresen megtisztítsa, nehogy a víz túlfolyjon és rácsöpögjön a készülékben lévő élelmiszerekre. Használja a kapott speciális tisztítót, amely már eleve bent található a lefolyónyílás belsejében.

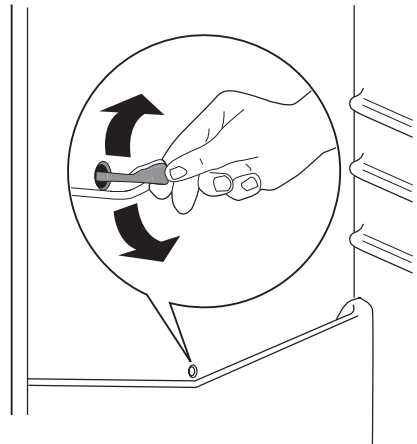

A fagyasztó leolvasztása

Ennek a modellnek a fagyasztórekesze "no frost" típusú. Ez azt jelenti, hogy a működés közben nem képződik dér a készülékben, sem a belső falakon, sem pedig az élelmiszereken.

A dér hiánya annak köszönhető, hogy a rekesz belsejében folyamatos a hideg levegő keringetése, amelyet egy automatikus vezérlésű ventilátor biztosít.

Műszaki adatok

Az 1/1998. (I. 12.) IKIM sz. miniszteri rendeletnek megfelelően

Gyártó védjegye	Electrolux	
A készülék kategóriája	Hűtőszekrény - fagyasztószekrény	
Magasság	mm	2010
Szélesség	mm	595
Mélység	mm	632
Hűtőszekrény nettó térfogata	liter	277
Fagyasztótér nettó térfogata	liter	78
Energiaosztály (A++ és G között, ahol az A++ a leghatékonyabb, a G a legkevésbé hatékony)		A+
Energiafogyasztás (a használattól és az elhelyezéstől függően)	kWh/év	297
Csillagbesorolás		****
Felolvadási idő	óra	18
Fagyasztási kapacitás	kg/24 óra	10
Klímbesorolás		SN/N/ST
Feszültség	Volt	230
Zajszint	dB/A	42
Beépített		Nem

A műszaki adatok megtalálhatók a készülék belsőjében bal oldalon lévő adattáblán és az energia-takarékossági címkén.

Üzembe helyezés

! **Figyelem** A készülék üzembe helyezése előtt figyelmesen olvassa el a "Biztonsági tudnivalók" c. szakaszt saját biztonsága és a készülék helyes üzemeltetése érdekében.

Elhelyezés

Olyan helyen helyezze üzembe a készüléket, amelynek környezeti hőmérséklete megfelel annak a klímabesorolásnak, amely a készülék adattábláján fel van tüntetve:

Klímbesorolás	Környezeti hőmérséklet
SN	+10°C és +32°C között
N	+16°C és +32°C között
ST	+16°C és + 38°C között
T	+16°C és + 43°C között

Elhelyezés

A készüléket minden hőforrástól, például radiátoroktól, kazánoktól, közvetlen napsütéstől stb. távol

kell üzembe helyezni. Gondoskodjon arról, hogy a levegő szabadon áramolhasson a készülék hátlapja körül. A legjobb teljesítmény elérése érdekében, ha a készüléket egy falra függesztett elem alá helyezik, a készülék felső lapja és a fali elem között legalább 100 mm minimális távolságot kell hagyni. Azonban az az ideális, ha a készüléket nem egy falra függesztett elem alatt helyezik el. A pontos vízszintezés a készülék alján található egy vagy több állítható láb révén van biztosítva.

! **Vigyázat** Lehetővé kell tenni, hogy a készüléket le lehessen kötni a hálózati áramról; ezért a dugó üzembe helyezés után legyen könnyen elérhető.

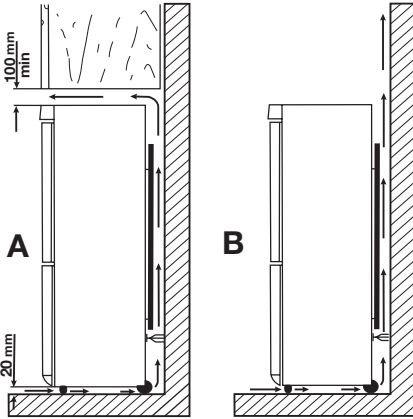

Elektromos csatlakoztatás

Az elektromos csatlakoztatás előtt győződjön meg arról, hogy az adattáblán feltüntetett feszültség és frekvencia megegyezik-e a háztartási hálózati áram értékeivel.

A készüléket kötelező földelni. A elektromos hálózatba illő vezeték dugója ilyen érintkezéssel van ellátva. Ha a háztartási hálózati csatlakozóját nincs leföldelve, csatlakoztassa a készüléket az érvényben lévő jogszabályok szerint külön földpólushoz, miután konzultált egy képesített villansze-relővel.

A gyártó minden felelősséget elhárít magától, ha a fenti biztonsági óvintézkedéseket nem tartják be. Ez a készülék megfelel az EGK irányelveknek.

Hátsó távtartók

A dokumentációt tartalmazó zacskóban található két távtartó, amelyeket az ábrán látható módon kell felszerelni.

Lazítsa meg a csavarokat, illessze a távtartót a csavarfej alá, majd húzza meg újra a csavarokat.

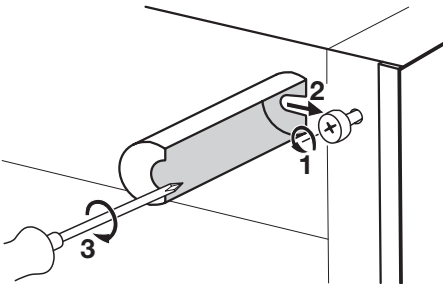

Vízszintbe állítás

Amikor elhelyezi a készüléket, ügyeljen arra, hogy vízszintben álljon. Ez az alul elől található két szabályozható láb segítségével érhető el.

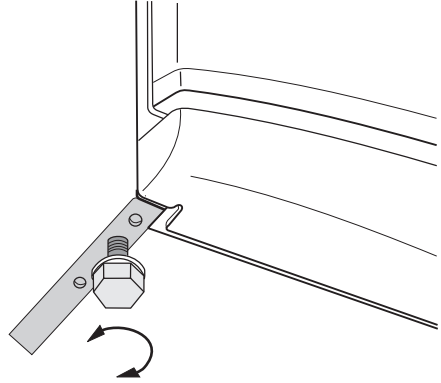

A polctartók eltávolítása

A készülékében olyan polctartók találhatók, amelyek segítségével a polcot szállítás közben fixálni lehet.

A polctartókat az alábbi eljárással tudja kivenni:

1. Forgassa a polctartókat a nyíl (A) irányába.
2. Emelje ki a polcot hátulról, és nyomja előrefele, amíg ki nem szabadul (B):
3. Vegye ki a rögzítőket (C).

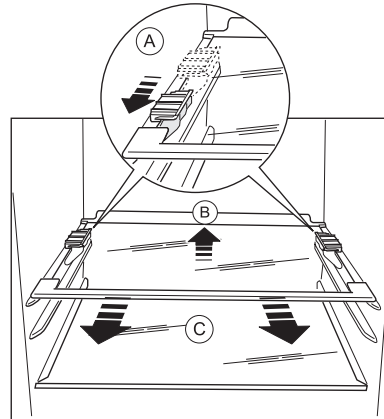

Az ajtó megfordításának lehetősége

⚠ Vigyázat Bármilyen művelet végrehajtása előtt húzza ki a dugaszt a hálózati aljzatból.

Fontos Azt javasoljuk, hogy a következő műveletek végrehajtásához vegye igénybe egy másik személy segítségét, aki a műveletek során erősen fogja a készülék ajtajait.

Az ajtó nyitási irányának megváltoztatásához végezze el ezeket a lépéseket:

1. Nyissa ki az ajtót, miközben a készülék normál módon áll. Csavarozza ki a csavarokat (t1), és távolítsa el a felső ajtó műanyag szegélyét (t2). Zárja be az ajtót.

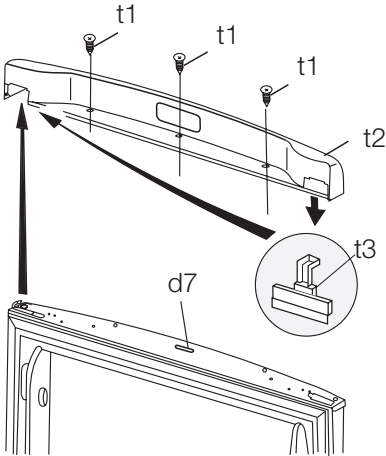

2. Távolítsa el a kis műanyag borítást az ajtó műanyag szegélyéről, és illessze fel az ellenkező oldalra (t3).
3. Vegye le a panelt (t4). Ha szükséges, nagyon körültekintően használjon csavarhúzó. Csavarozza be a csavart az ellenkező oldalra. Vegye le a felső ajtó szerelvényt (t5). Tegye egy üres műanyag zacskóba.

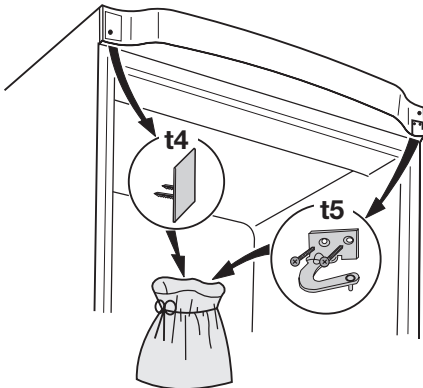

4. Vegye le a felső ajtót.
5. Csavarozza ki a csavart, és távolítsa el az ajtóütközőt (d1). Illessze fordítva az ellenkező oldalra.

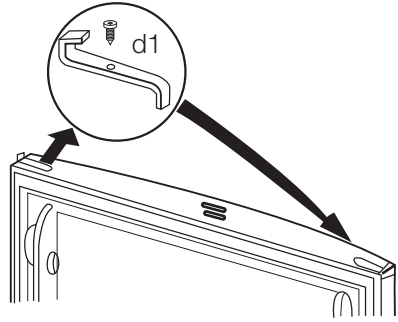

6. Csavarozza ki a középső zsanért (m2). Vegye le a műanyag távtartót (m1).
7. Vegye le az alsó ajtót.

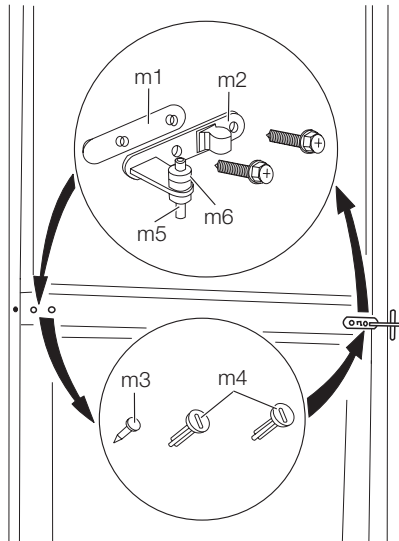

8. Távolítsa el a távtartót (m6), és helyezze át a zsanér forgócsapjának (m5) másik oldalára.
9. Egy szerszám használatával vegye le a borítást (b1). Csavarja le az alsó zsanér forgócsapját (b2) és a távtartót (b3), majd szerelje fel őket a másik oldalon.
10. Helyezze vissza a borítást (b1) az ellenkező oldalra.

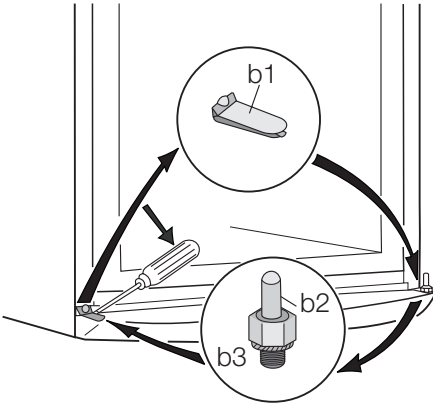

11. Távolítsa el az ütközőket (d1), és helyezze át őket az ajtó másik oldalára.
12. Távolítsa el a középső zsanér bal oldali borítócsapját (m3, m4), és helyezze át a másik oldalra.
13. Illessze a középső zsanér csapját (m5) az alsó ajtó bal oldali furatába.
14. Illessze az alsó ajtót a forgócsapra (b2).
15. Csavarozza vissza a középső zsanérrt (m1) az ellenkező oldalra. Ne feledje visszatenni a középső zsanér alá beillesztett műanyag távtartót (m2).
16. Illessze a felső ajtót a középső zsanérra (m5). Győződjön meg arról, hogy az ajtók élei párhuzamosan futnak a készülék oldalsó élével.
17. Helyezze fel az ellenkező oldalra a felső zsanérrt (t6) (azt, amelyik a használati utasítás zacskójában található) és rögzítse.

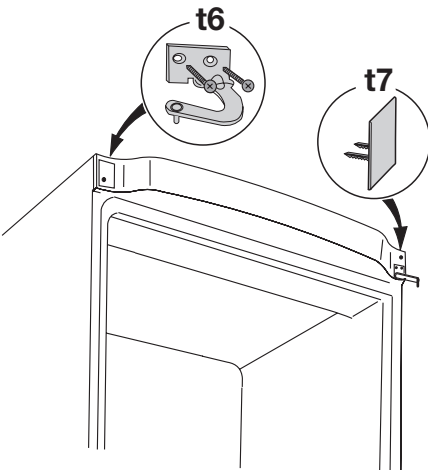

18. Illessze be a panelt (t7) (azt, amelyik a használati utasítás zacskójában található).
19. Nyissa ki a felső ajtót, és a csavarok (t1) használatával szerelje fel a felső borítást (t2). Helyezze be a mágneset (d7). Zárja be az ajtót.
20. Helyezze vissza a készüléket, szintezze be, és várjon legalább négy órát, mielőtt csatlakoztatná a hálózati aljzathoz.

Hajtson végre egy végleges ellenőrzést, hogy megbizonyosodjon következőkről:

- Minden csavar meg van szorítva.
- A mágneses tömítés a konyhaszekrényhez tapad.
- Az ajtó jól nyílik és csukódik.

Ha a környezeti hőmérséklet alacsony (pl. télen), előfordulhat, hogy a tömítés nem tapad hozzá tökéletesen a készülékszékényhez. Ebben az esetben meg kell várnia a tömítés természetes illeszkedését.

Ha nem szeretné saját maga végrehajtani a fenti műveleteket, forduljon a legközelebbi szervizközponthoz. A szervizszakember elvégzi az ajtók megfordítását költségtérítés ellenében.

Környezetvédelmi tudnivalók

A terméken vagy a csomagoláson található  szimbólum azt jelzi, hogy a termék nem kezelhető háztartási hulladékként. Ehelyett a terméket el kell szállítani az elektromos és elektronikai készülékek újrahasznosítására szakosodott megfelelő begyűjtő helyre. Azzal, hogy gondoskodik ezen termék helyes hulladékba helyezéséről, segít megelőzni azokat, a környezetre és az emberi egészségre gyakorolt potenciális kedvezőtlen

következményeket, amelyeket ellenkező esetben a termék nem megfelelő hulladékkezelése okozhatna. Ha részletesebb tájékoztatásra van szüksége a termék újrahasznosítására vonatkozóan, kérjük, lépjen kapcsolatba a helyi önkormányzattal, a háztartási hulladékok kezelését végző szolgálattal vagy azzal a bolttal, ahol a terméket vásárolta.

Electrolux. Thinking of you.

Aby dowiedzieć się więcej o naszej filozofii, odwiedź naszą stronę internetową www.electrolux.com



Informacje dotyczące bezpieczeństwa

W celu zapewnienia bezpieczeństwa użytkownika i bezawaryjnej pracy urządzenia przed instalacją i pierwszym użyciem należy uważnie przeczytać instrukcję obsługi, zwracając szczególną uwagę na wskazówki oraz ostrzeżenia. Wszyscy użytkownicy urządzenia powinni poznać zasady jego bezpiecznej obsługi. Pozwoli to uniknąć niepotrzebnych pomyłek i wypadków. Prosimy o zachowanie instrukcji obsługi przez cały czas używania urządzenia oraz przekazanie jej kolejnemu użytkownikowi w razie odstąpienia lub sprzedaży urządzenia.

W celu uniknięcia szkód na zdrowiu i życiu osób oraz szkód materialnych należy przestrzegać środków ostrożności podanych w niniejszej instrukcji obsługi, gdyż producent nie jest odpowiedzialny za szkody spowodowane wskutek ich nieprzestrzegania.

Bezpieczeństwo dzieci i osób upośledzonych

- Niniejsze urządzenie nie jest przeznaczone do użytku przez osoby (w tym dzieci) o ograniczonych zdolnościach fizycznych, sensorycznych czy umysłowych, a także nieposiadające wiedzy lub doświadczenia w użytkowaniu tego typu urządzeń, chyba, że będą one nadzorowane lub zostaną poinstruowane na temat korzystania z tego urządzenia przez osobę odpowiedzialną za ich bezpieczeństwo.
Dzieci należy pilnować, aby mieć pewność, że nie bawią się urządzeniem.
- Opakowanie należy przechowywać w miejscu niedostępnym dla dzieci. Istnieje ryzyko uduszenia.
- W przypadku utylizacji urządzenia należy wyjąć wtyczkę z gniazdka, odciąć przewód zasilający (jak najbliżej urządzenia) i odkręcić drzwi, aby ochronić bawiące się dzieci przed porażeniem prądem lub przed zamknięciem się w środku urządzenia.
- Jeśli to urządzenie zawierające magnetyczne uszczelnienie drzwi ma zastąpić urządzenie z blokadą sprężynową (rygłem) w drzwiach lub w pokrywie, przed oddaniem starego urządzenia do utylizacji należy usunąć blokadę. Zapobiegnie to przypadkowemu uwięzieniu dziecka.

Ogólne zasady bezpieczeństwa



Uwaga! Nie wolno zasłaniać otworów wentylacyjnych.

- Urządzenie jest przeznaczone wyłącznie do użytku w gospodarstwie domowym.
- Urządzenie jest przeznaczone do przechowywania żywności i/lub napojów w zwykłych warunkach domowych zgodnie z opisem zawartym w niniejszej instrukcji obsługi.
- Do przyspieszenia procesu rozmrażania nie wolno używać urządzeń mechanicznych ani żadnych innych sztucznych metod.
- Nie należy stosować innych urządzeń elektrycznych (np. maszynki do lodów) wewnątrz urządzeń chłodniczych, o ile nie zostały one dopuszczone do tego celu przez producenta.
- Należy uważać, aby nie uszkodzić układu chłodniczego.
- W układzie chłodniczym urządzenia znajduje się czynnik chłodniczy izobutan (R600a), który jest ekologicznym gazem naturalnym (jednak jest łatwopalny).
Należy upewnić się, że podczas transportu i instalacji urządzenia nie zostały uszkodzone żadne elementy układu chłodniczego.
Jeśli układ chłodniczy został uszkodzony, należy:
 - unikać otwartego płomienia oraz innych źródeł zapłonu,
 - dokładnie przewietrzyć pomieszczenie, w którym znajduje się urządzenie.

- Zmiany parametrów lub jakiegokolwiek modyfikacje urządzenia stanowią potencjalne zagrożenie. Uszkodzenia przewodu zasilającego mogą spowodować zwarcie, pożar i/lub porażenie prądem.

⚠ Ostrzeżenie! Wszelkie elementy elektryczne (przewód zasilający, wtyczka, sprężarka) mogą zostać wymienione wyłącznie przez technika autoryzowanego serwisu lub przez wykwalifikowany personel techniczny.

1. Nie wolno przedłużać przewodu zasilającego.
 2. Należy upewnić się, że wtyczka przewodu zasilającego nie została przygnieciona ani uszkodzona przez tylną ściankę urządzenia. Przygnieciona lub uszkodzona wtyczka może się przegrzewać i spowodować pożar.
 3. Należy zapewnić swobodny dostęp do wtyczki przewodu zasilającego.
 4. Nie wolno ciągnąć za przewód zasilający.
 5. Jeżeli gniazdko jest poluzowane, nie wolno podłączać do niego wtyczki przewodu zasilającego. Występuje niebezpieczeństwo porażenia prądem lub pożaru.
 6. Nie wolno używać urządzenia bez nałożonej osłony oświetlenia ⁷⁾ wewnętrznego.
- Urządzenie jest ciężkie. Należy zachować ostrożność przy jego przenoszeniu.
 - Nie wolno usuwać ani dotykać przedmiotów znajdujących się w komorze zamrażarki wilgotnymi lub mokrymi rękoma, gdyż może to spowodować uszkodzenie skóry lub odmrożenie.
 - Nie należy wystawiać urządzenia na bezpośrednie działanie promieni słonecznych.

Codzienna eksploatacja

- Nie wolno stawiać gorących naczyń na plastikowych elementach urządzenia.
- Nie wolno przechowywać łatwopalnych gazów ani płynów w urządzeniu, ponieważ mogą one spowodować wybuch.
- Nie wolno umieszczać żywności bezpośrednio przy otworze wentylacyjnym na tylnej ściance. ⁸⁾
- Mrożonek nie wolno ponownie zamrażać po rozmrożeniu.
- Zapakowaną zamrożoną żywność należy przechowywać zgodnie z instrukcjami jej producenta.
- Należy ściśle stosować się do wskazówek dotyczących przechowywania podanych przez producenta urządzenia.
- W zamrażarce nie należy przechowywać napojów gazowanych, ponieważ duże ciśnienie w pojemniku może spowodować ich eksplozję i w rezultacie uszkodzenie urządzenia.

7) Jeśli urządzenie posiada osłonę oświetlenia

8) Jeśli urządzenie jest odszraniane automatycznie

- Lody na patyku mogą być przyczyną odmrożeń w przypadku ich spożycia bezpośrednio po wyjściu z urządzenia.

Konserwacja i czyszczenie

- Przed przeprowadzeniem konserwacji należy wyłączyć urządzenie i wyjąć wtyczkę przewodu zasilającego z gniazdka.
- W celu usunięcia zapachu nowego produktu, przed pierwszym uruchomieniem urządzenia należy wymyć jego wnętrze i znajdujące się w nim akcesoria letnią wodą z łagodnym mydłem, a następnie należy je dokładnie osuszyć.
- Nie wolno czyścić urządzenia metalowymi przedmiotami.
- Nie wolno używać ostrych przedmiotów do usuwania szronu z urządzenia. Należy stosować plastikową skrobaczkę.
- Nie wolno używać suszarki do włosów ani żadnych innych urządzeń grzejnych do przyspieszenia rozmrażania. Nadmiar ciepła może uszkodzić plastikowe wnętrze, w wyniku czego do układu elektrycznego może wniknąć wilgoć i spowodować ryzyko porażenia prądem.
- Należy regularnie sprawdzać odpływ skroplin w chłodziarce. W razie konieczności wyczyścić odpływ. Jeżeli odpływ jest zablokowany, woda zacznie się zbierać na dnie urządzenia.

Instalacja

Ważne! Podłączenie elektryczne urządzenia należy wykonać zgodnie z wskazówkami podanymi w odpowiednich rozdziałach.

- Rozpakować urządzenie i sprawdzić, czy nie jest w żaden sposób uszkodzone. Nie wolno podłączać urządzenia, jeśli jest uszkodzone. Ewentualne uszkodzenia należy natychmiast zgłosić sprzedawcy. W tym przypadku należy zachować opakowanie.
- Zaleca się odczekanie co najmniej czterech godzin przed podłączeniem urządzenia, aby olej mógł spłynąć z powrotem do sprężarki.
- Należy zapewnić odpowiednią wentylację ze wszystkich stron urządzenia. Nieodpowiednia wentylacja prowadzi do jego przegrzewania. Aby uzyskać wystarczającą wentylację, należy postępować zgodnie z wskazówkami dotyczącymi instalacji.
- W razie możliwości tylną ściankę urządzenia należy ustawić od ściany, aby uniknąć dotykania lub chwytania za ciepłe elementy (sprężarka, skraplacz) i zapobiec ewentualnym oparzeniom.
- Urządzenia nie wolno umieszczać w pobliżu kaloryferów lub kuchenek.
- Należy zadbać o to, aby po instalacji urządzenia możliwy był dostęp do wtyczki sieciowej.

- Urządzenie można podłączyć wyłącznie do instalacji doprowadzającej wodę pitną.⁹⁾

Serwis

- Wszelkie prace elektryczne związane z serwisowaniem urządzenia powinny być przeprowadzone przez wykwalifikowanego elektryka lub inną kompetentną osobę.
- Naprawy tego produktu muszą być wykonywane w autoryzowanym punkcie serwisowym. Należy stosować wyłącznie oryginalne części zamienne.

Ochrona środowiska



W obiegu czynnika chłodniczego ani w materiałach izolacyjnych urządzenia nie ma ga-

zów szkodliwych dla warstwy ozonowej. Urządzenia nie należy wyrzucać wraz z odpadami komunalnymi i śmieciami. Pianka izolacyjna zawiera łatwopalne gazy: urządzenie należy utylizować zgodnie z obowiązującymi przepisami, które można uzyskać od władz lokalnych. Należy unikać uszkodzenia układu chłodniczego, szczególnie z tyłu przy wymienniku ciepła. Materiały zastosowane w urządzeniu, które są oznaczone symbolem , nadają się do ponownego przetworzenia.

Panel sterowania

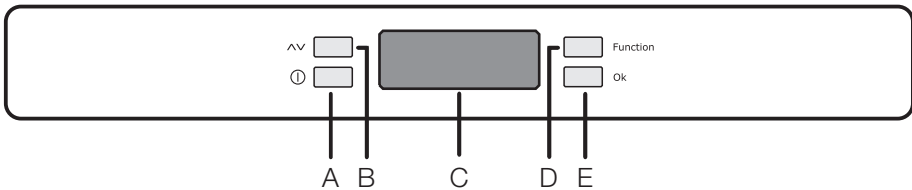

A - Przycisk WŁ./WYŁ. urządzenia

B - Przycisk regulacji temperatury

C - Wskaźnik temperatury i funkcji

D - Przycisk funkcji

E - Przycisk zatwierdzający

Wyświetlacz



Jeżeli jest widoczne, wskazana komora jest włączona.  Wskaźnik temperatury.

Jeżeli jest widoczne, wskazana temperatura dotyczy danej komory.  Wskaźnik funkcji "Zabezpieczenie przed uruchomieniem przez dzieci".

Jeżeli miga, działanie dotyczy danej komory.  Wskaźnik funkcji "Zakupy".

 Alarm przekroczenia temperatury.  Wskaźnik funkcji DrinksExpress.

9) Jeśli przewidziane jest podłączenie do sieci wodociągowej

 Jeżeli jest widoczne, wskazana temperatura odpowiada temperaturze otoczenia.

 Wskaźnik dodatniej lub ujemnej temperatury.



 Wskaźnik funkcji "Błyskawiczne mrożenie".

 Wskaźnik funkcji "Tryb oszczędny".

Włączenie urządzenia po raz pierwszy

Jeżeli po podłączeniu urządzenia do gniazdka zasilania nie zaświeci się wyświetlacz, należy włączyć urządzenie przyciskiem (A).

Po uruchomieniu, urządzenie przechodzi w tryb alarmowy. Wskazanie temperatury pulsuje i słychać sygnał akustyczny.

Aby wyłączyć ten sygnał, należy wcisnąć przycisk (E) (zobacz też "Alarm przekroczenia temperatury"), ikona  nie przestanie migać, a na wskaźniku  pojawi się najwyższa osiągnięta temperatura.

W celu zapewnienia optymalnych warunków przechowywania żywności, należy wybrać funkcję "Tryb oszczędny", w której ustawienia temperatury są następujące:

+5°C w komorze chłodziarki

-18°C w komorze zamrażarki

- Przed umieszczeniem żywności w komorze zamrażarki, należy odczekać, aż temperatura wewnątrz osiągnie -18°C.
- Aby ustawić inną temperaturę, należy skorzystać z instrukcji w rozdziale "Regulacja temperatury".

Wyłączenie

Wyłączenie urządzenia następuje po naciśnięciu i przytrzymaniu przycisku (A) przez dłużej niż sekundę.

W tym czasie, na wyświetlaczu pojawi się odliczanie temperatury w kolejności -3 -2 -1.

Menu funkcji

Wejście do menu funkcji następuje po naciśnięciu przycisku (D). Zatwierdzenie każdej funkcji następuje poprzez naciśnięcie przycisku (E). Jeżeli nie dokonano się zatwierdzenia, po kilku sekundach menu zostanie zastąpione zwykłymi wskazaniem wyświetlacza.

Dostępne funkcje to:

 Wybierz/Wyłącz/Włącz komorę chłodziarki

 Wybierz/Wyłącz/Włącz komorę zamrażarki

 Temperatura otoczenia

 Funkcja "Zabezpieczenie przed uruchomieniem przez dzieci"

 Funkcja "Zakupy"

 Funkcja "Tryb oszczędny"

 Funkcja "Błyskawiczne mrożenie"

Funkcja  DrinksExpress

Regulacja temperatury

Regulacji temperatury można dokonać poprzez naciśnięcie przycisku (D) w celu wybrania komory,

a następnie ustawienie żądanej temperatury za pomocą przycisku (B).

Po naciśnięciu przycisku (B) na wyświetlaczu pulsuje wartość bieżącej temperatury. Naciśnięcie przycisku (E) powoduje zatwierdzenie wybranej temperatury.

Następnie, na kilka sekund włączy się sygnał akustyczny i przez chwilę pojawi się wskazanie wybranej temperatury, po czym wyświetlacz zacznie ponownie wskazywać temperaturę wewnątrz komory.

Nowa temperatura zostanie osiągnięta po upływie 24 godzin.

Ustawienie temperatury jest zapisywane, zatem nie ma konieczności ponownego nastawiania jej po dłuższym okresie przerwy w pracy urządzenia.

Ważne! W czasie stabilizacji temperatury przy pierwszym uruchomieniu, podawana na wskaźniku wartość temperatury może nie być zgodna z ustawioną. Możliwe jest wówczas, że wskazywana temperatura różni się od ustawionej.

Funkcja "Wakacje" (Holiday) "H"

Funkcja "Wakacje" umożliwia ustawienie temperatury na + 15°C.

Funkcja ta pozwala na pracę zamkniętej i pustej chłodziarki przez dłuższy okres, na przykład podczas wakacji letnich, nie dopuszczając do powstania nieprzyjemnego zapachu.

Aby włączyć funkcję "Wakacje", należy postępować w taki sam sposób, jak przy ustawianiu temperatury. Temperaturę na wskaźniku można zmienić w zakresie do + 8°C, co 1°C. Po wskazaniu + 2 °C następuje litera "H". Aby zatwierdzić, nacisnąć przycisk E.

Od tej chwili zostaje uruchomiona funkcja "Wakacje" w urządzeniu i działa ono w trybie oszczędzania energii.

Ważne! Komora chłodziarki musi zostać opróżniona na czas włączenia funkcji "Wakacje".

Funkcja "Temperatura otoczenia"

W celu uruchomienia funkcji temperatury otoczenia, należy nacisnąć przycisk (D) (jeśli to konieczne - kilkakrotnie), aż pojawi się odpowiednia ikona

. Wówczas wyświetlana temperatura jest temperaturą otoczenia.

Dokonany wybór należy potwierdzić naciskając w ciągu kilku sekund przycisk (E). Słychać będzie sygnał akustyczny, a ikona pozostanie podświetlona.

Wyłączenia tej funkcji można dokonać w dowolnym momencie naciskając przycisk (D), aż zacznie

pulsować odpowiednia ikona, a następnie zatwierdzając przyciskiem (E).

Funkcja "Zabezpieczenie przed uruchomieniem przez dzieci"

Uruchomienie funkcji "Zabezpieczenie przed uruchomieniem przez dzieci" następuje po wybraniu przyciskiem (D) (w razie konieczności należy nacisnąć przycisk kilkakrotnie) odpowiedniej ikony .

Dokonany wybór należy potwierdzić naciskając w ciągu kilku sekund przycisk (E). Słychać będzie sygnał akustyczny, a ikona pozostanie podświetlona. Podczas działania tej funkcji, naciskanie przycisków nie wywołuje zmian w pracy urządzenia. Wyłączenia tej funkcji można dokonać w dowolnym momencie naciskając przycisk (D), aż zacznie pulsować odpowiednia ikona, a następnie zatwierdzając przyciskiem (E).

Funkcja "Zakupy"

Jeżeli istnieje konieczność przechowania większej ilości ciepłych produktów spożywczych, na przykład po dokonaniu zakupów, zaleca się uruchomienie funkcji "Zakupy", w celu szybszego schłodzenia tych produktów bez podwyższenia temperatury żywności już przechowywanej w chłodziarni.

Uruchomienie funkcji "Zakupy" następuje po wybraniu przyciskiem (D) (w razie konieczności należy nacisnąć przycisk kilkakrotnie) odpowiedniej ikony . Dokonany wybór należy potwierdzić naciskając w ciągu kilku sekund przycisk (E). Słychać będzie sygnał akustyczny, a ikona pozostanie podświetlona.

Funkcja "Zakupy" wyłącza się automatycznie po około 6 godzinach. Wyłączenia tej funkcji można dokonać w dowolnym momencie naciskając przycisk (D), aż zacznie pulsować odpowiednia ikona, a następnie zatwierdzając przyciskiem (E).

Funkcja "Tryb oszczędny"

Uruchomienie funkcji "Tryb oszczędny" następuje po wybraniu przyciskiem (D) (w razie konieczności należy nacisnąć przycisk kilkakrotnie) odpowiedniej ikony .

Dokonany wybór należy potwierdzić naciskając w ciągu kilku sekund przycisk (E). Słychać będzie sygnał akustyczny, a ikona pozostanie podświetlona.

W tym trybie pracy, wybrane temperatury ustawiane są automatycznie (+ 5°C i - 18°C) dla optymalnych warunków przechowywania żywności. Wyłączenia tej funkcji można dokonać w dowolnym momencie zmieniając wybraną temperaturę w jednej z komór.

Funkcja "Błyskawiczne mrożenie"

Komorza zamrażarki jest przeznaczona do długotrwałego przechowywania żywności nabywanej ja-

ko mrożonki oraz głęboko zamrożonej, a także do zamrażania świeżej żywności.

Dane dotyczące maksymalnej ilości żywności zamrażanej w ciągu 24 godzin podano na tabliczce znamionowej.

W celu zamrożenia żywności w ilości podanej na tabliczce znamionowej, należy umieścić ją tak, aby znajdowała się w bezpośrednio stykającej z powierzchnią chłodzącą (wyjątek szufladę lub koszy). Zastosowanie szuflad oraz koszy do mrożenia żywności powoduje nieznaczne zmniejszenie maksymalnej ilości produktów żywnościowych, które mogą być mrożone.

Aby rozpocząć zamrażanie świeżej żywności, należy uruchomić funkcję "Błyskawiczne mrożenie". Naciskać przycisk (D) (kilkakrotnie w razie konieczności), aż pojawi się odpowiednia ikona . Dokonany wybór należy potwierdzić naciskając w ciągu kilku sekund przycisk (E). Słychać będzie sygnał akustyczny, a na wyświetlaczu będzie widoczna animacja z liniami.

Produkty należy umieścić w zamrażarce po 24-godzinym okresie chłodzenia wstępnego.

Umieścić żywność do zamrożenia w komorze , ponieważ jest to najchłodniejsza część urządzenia.



Proces zamrażania trwa 24 godziny. W tym czasie do zamrażarki nie należy wkładać kolejnej partii żywności.

Funkcja wyłącza się automatycznie po 52 godzinach.

Wyłączenia tej funkcji można dokonać w dowolnym momencie naciskając przycisk (D), aż zacznie pulsować ikona , a następnie zatwierdzając przyciskiem (E).



Alarm przekroczenia temperatury

Wzrost temperatury w komorze (spowodowany na przykład awarią zasilania) jest sygnalizowany poprzez:

- miganie wskaźnika temperatury
- pulsowanie wskaźnika komory zamrażarki 
- pulsowanie ikony 
- emitowanie sygnału akustycznego

Po przywróceniu normalnych warunków pracy:

- wyłącza się sygnał akustyczny
- dalej miga wskaźnik wartości temperatury

Po naciśnięciu przycisku (E) w celu wyłączenia alarmu na wskaźniku   pojawi się na kilka sekund najwyższa temperatura, jaka panowała w komorze.

Następnie wyświetlacz powróci do normalnego trybu i wskaże temperaturę w wybranej komorze. W czasie alarmu, sygnał akustyczny można wyłączyć naciskając przycisk (E).

Pierwsze użycie

Czyszczenie wnętrza

W celu usunięcia zapachu nowego produktu przed pierwszym uruchomieniem urządzenia należy wymyć jego wnętrze i znajdujące się w nim elementy letnią wodą z łagodnym mydłem, a następnie dokładnie je wysuszyć.

Ważne! Nie należy stosować detergentów ani proszków do szorowania, ponieważ mogą one uszkodzić powierzchnię urządzenia.

Codzienna eksploatacja

Przechowywanie zamrożonej żywności

W przypadku pierwszego uruchomienia urządzenia lub po okresie jego nieużywania, przed włożeniem żywności do komory zamrażarki należy odczekać co najmniej 2 godziny od włączenia urządzenia przy ustawieniu wyższej mocy chłodzenia.

rozmrożoną żywność lub niezwłocznie poddać ją obróbce termicznej, po czym ponownie zamrozić (po ostudzeniu).

Ważne! Jeżeli dojdzie do przypadkowego rozmrożenia żywności, spowodowanego na przykład brakiem zasilania przez okres czasu dłuższy niż podany w parametrach technicznych w punkcie "Czas utrzymywania temperatury bez zasilania", należy szybko skosztować

Rozmrażanie

Głęboko zamrożoną żywność lub mrożonki należy przed użyciem rozmrozić w komorze chłodziarki lub w temperaturze pokojowej, zależnie od czasu przeznaczonego na tę operację.

Małe kawałki można gotować w stanie zamrożonym, od razu po wyjęciu z zamrażarki. W takim przypadku gotowanie potrwa jednak dłużej.

Komora DrinksExpress

Komora DrinksExpress umożliwia schładzanie napojów w opakowaniach o wiele szybciej niż w chłodziarce lub zamrażarce.

Nadaje się do butelek, puszek lub kartonów o pojemności od 0,33 l do 2 l.

Wewnątrz tej komory można schłodzić maksymalnie:

- 8 puszek o pojemności 0,33 l lub 0,5 l
- 4 butelki PET o pojemności 0,5 l

- 2 butelki wina o pojemności 0,75 l
- 1 karton o pojemności 2 l
- 1 butelkę PET o pojemności 1,5 l lub butelkę typu Magnum

 **Ostrzeżenie!** Prawidłowe korzystanie z przystawki pozwala uniknąć ryzyka zamrożenia butelki.

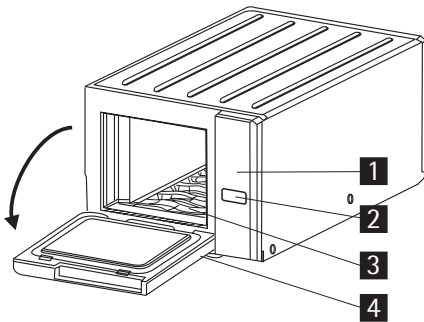

- 1 Interfejs użytkownika
- 2 Przycisk Wł./Wył.
Przycisk wyboru
- 3 Taca
- 4 Drzwi

Interfejs użytkownika

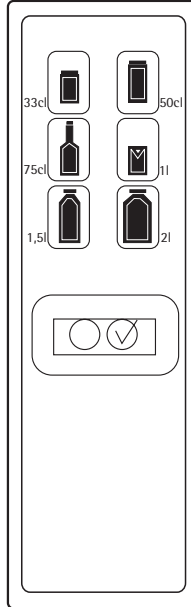



Włączanie

1. Otworzyć drzwi DrinksExpress i umieścić opakowanie z napojem na tacy.
2. Zamknąć drzwi.
3. Aby włączyć urządzenie, nacisnąć i przez 1 sekundę przytrzymać przycisk Wł./Wył.
4. Wybrać typ napoju do schłodzenia, naciskając przycisk wyboru aż na wyświetlaczu zaświeci się odpowiednia ikonka.
5. Wybrana ikonka zacznie migać i rozpocznie się chłodzenie.
6. Na wyświetlaczu panelu sterowania zaświeci się ikonka .

Wyłączanie

Ważne! Funkcja wyłącza się automatycznie po 30 minutach.

1. Po zakończeniu chłodzenia:
 - przez 30 minut co 10 sekund rozlega się sygnał dźwiękowy.
 - na panelu sterowania miga ikonka .
2. Nacisnąć i przez 1 sekundę przytrzymać przycisk Wł./Wył.
3. Sygnał dźwiękowy wyłączy się.
4. Ikonka  zgaśnie.

5. Zgaśnie wybrana ikonka na panelu DrinksExpress. Funkcję można w dowolnym momencie wyłączyć. W tym celu należy nacisnąć i przez 1 sekundę przytrzymać przycisk Wł./Wył.

Komora DrinksExpress w trybie czuwania

W trybie czuwania ta komora jest chłodzona i może zostać wykorzystana jako dodatkowe miejsce do przechowywania świeżych produktów spożywczych lub napojów.

Jeśli komora DrinksExpress nie jest używana, temperatura w jej wnętrzu jest taka sama, jak w znajdującym się obok pojemniku na warzywa.

Czyszczenie komory

Dzięki gładkim ściankom wewnętrznym komorę DrinksExpress można łatwo wyczyścić wilgotną szmatką.

W wyjmowanej tacy na dnie gromadzą się ewentualne resztki rozlanych napojów oraz skropliny. Tacę można wyjąć i wypłukać pod zimną lub ciepłą wodą.

 **Uwaga!** Tacy nie należy myć w zmywarce.

Przydatne rady i wskazówki

Zwykłe odgłosy pracy urządzenia

- Podczas przetłaczania czynnika chłodniczego przez rurki i inne elementy układu chłodzącego może być słyszalny odgłos cichego bulgotania lub odgłos przypominający wrzenie wody. Jest to właściwe.
- Gdy sprężarka jest włączona, a czynnik chłodzący jest pompowany, słychać warkot i odgłos

pulsowania pochodzący ze sprężarki. Jest to właściwe.

- Rozszerzalność cieplna może powodować nagłe odgłosy pęknięcia. Jest to naturalne, niegroźne zjawisko fizyczne. Jest to właściwe.

Konserwacja i czyszczenie

! Uwaga! Przed przeprowadzeniem jakichkolwiek prac konserwacyjnych, należy odłączyć urządzenie od zasilania.

🔧 Układ chłodniczy urządzenia zawiera węglowodory. Prace konserwacyjne i uzupełnianie mogą wykonywać wyłącznie technicy autoryzowanego serwisu.

Rozmrażanie chłodziarki

Przy każdorazowym wyłączeniu silnika sprężarki w czasie normalnego użytkowania szron jest usuwany z parownika komory chłodziarki automatycznie. Woda ze szronu spływa rynienką do specjalnego pojemnika, umieszczonego z tyłu urządzenia nad sprężarką, gdzie odparowuje.

Należy pamiętać o okresowym czyszczeniu otworu odpływowego umieszczonego na środku kanału w chłodziarce w celu zapobieżenia przelewaniu się wody i skapywaniu jej na żywność. Należy używać specjalnej przetyczki dostarczonej z urządzeniem, umieszczonej w otworze odpływowym.

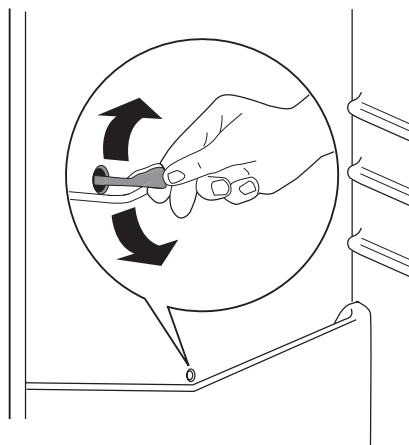

Rozmrażanie chłodziarki

Komora zamrażarki w tym modelu jest typu "no-frost" ("bezsronowa"). Oznacza to, że podczas działania urządzenia szron nie gromadzi się na wewnętrznych ściankach ani na żywności. Jest to możliwe dzięki ciągłej cyrkulacji zimnego powietrza wewnątrz tej komory, co zapewnia automatycznie sterowany wentylator.

Dane techniczne

Wymiary		
	Wysokość	2010 mm
	Szerokość	595 mm
	Głębokość	632 mm
Czas utrzymywania temperatury bez zasilania		18 h

Dane techniczne są widoczne na tabliczce znamionowej znajdującej się z lewej strony wewnątrz

urządzenia oraz na etykiecie informującej o zużyciu energii.

Instalacja

Uwaga! Przed instalacją urządzenia należy dokładnie przeczytać "Informacje dotyczące bezpieczeństwa" w celu zapewnienia własnego bezpieczeństwa i prawidłowego działania urządzenia.

Ustawienie

Urządzenie należy instalować w miejscu, w którym temperatura otoczenia będzie odpowiadać klasie klimatycznej wskazanej na tabliczce znamionowej urządzenia.

Klasa klimatyczna	Temperatura otoczenia
SN	+10°C do + 32°C
N	+16°C do + 32°C
ST	+16°C do + 38°C
T	+16°C do + 43°C

Miejsce instalacji

Urządzenie należy instalować z dala od źródeł ciepła, takich jak kaloryfery, bojery oraz nie wystawiać na bezpośrednie działanie promieni słonecznych. Zapewnić swobodną cyrkulację powietrza przy tylnej ścianie urządzenia. Aby zapewnić najlepsze działanie urządzenia w razie jego ustawienia pod wiszącą szafką, należy zachować minimalną odległość pomiędzy urządzeniem a szafką wynoszącą 100 mm. Jednakże nie zalecamy ustawiania urządzenia pod wiszącymi szafkami. Urządzenie można dokładnie wypoziomować dzięki regulowanemu nóżkom.

Ostrzeżenie! Urządzenie należy ustawić w taki sposób, aby można je było odłączyć od źródła zasilania. Po ustawieniu urządzenia wtyczka musi być łatwo dostępna.

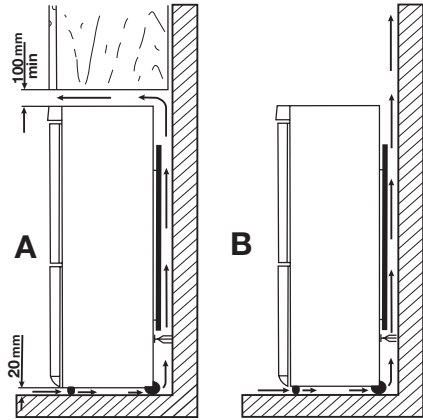

Przyłącze elektryczne

Przed podłączeniem urządzenia do sieci elektrycznej należy sprawdzić, czy napięcie oraz częstotliwość podane na tabliczce znamionowej odpowiadają parametrom domowej instalacji zasilającej. Urządzenie musi być uziemione. Wtyczka przewodu zasilającego dołączonego do urządzenia posiada styk uziemiający. Jeśli gniazdko zasilania nie jest uziemione, urządzenie należy odrębnie uziemić zgodnie z aktualnymi przepisami, uzgadniając to z wykwalifikowanym elektrykiem. Producent nie ponosi żadnej odpowiedzialności w przypadku nieprzestrzegania powyższych wskazań dotyczących bezpieczeństwa. Niniejsze urządzenie spełnia wymogi dyrektyw Unii Europejskiej.

Tylnie elementy dystansowe

W torebce z dokumentacją znajdują się dwa elementy dystansowe, które należy zamontować tak, jak pokazano na rysunku.

Należy poluzować śruby i umieścić pod nimi elementy dystansowe, a następnie ponownie dokręcić śruby.

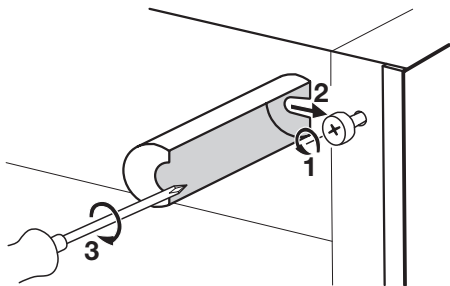

Poziomowanie

Przy ustawianiu urządzenia należy je odpowiednio wypoziomować. Do tego służą dwie regulowane nóżki, umieszczone na dole z przodu urządzenia.

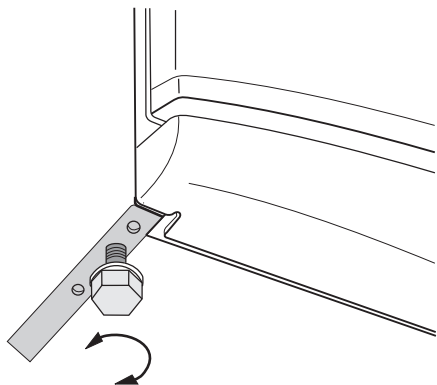

Wymywanie blokad półek

Urządzenie jest wyposażone w blokadę półek, która zabezpiecza półki podczas transportu.

Aby zdjąć blokady, należy wykonać następujące czynności:

1. Przesunąć blokady półek w kierunku oznaczonym strzałką (A).
2. Podnieść półkę z tyłu i przesunąć ją do przodu aż do odblokowania (B).
3. Wyjąć blokady (C).

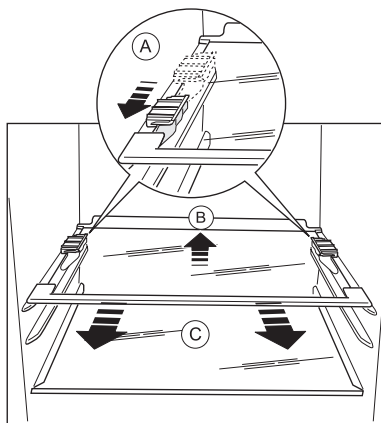

Zmiana kierunku otwierania drzwi

! Ostrzeżenie! Przed rozpoczęciem prac należy wyjąć wtyczkę z gniazda sieciowego.

Ważne! Aby wykonać poniższe czynności, zalecamy skorzystanie z pomocy drugiej osoby, która przytrzyma drzwi urządzenia.

Aby zmienić kierunek otwierania drzwi, należy wykonać następujące czynności:

1. Otworzyć drzwi, gdy urządzenie stoi w pozycji pionowej. Odkręcić śruby (t1) i zdjąć górne plastikowe obramowanie (t2). Zamknąć drzwi.

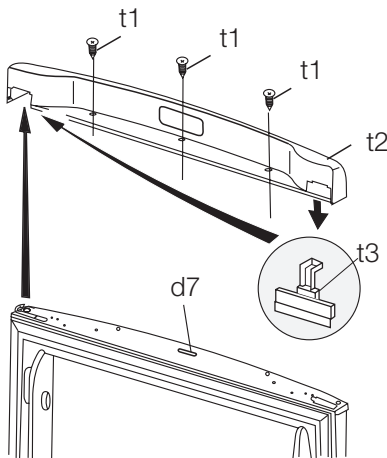

2. Wyjąć małą plastikową osłonę z plastikowego obramowania drzwi i umieścić ją po przeciwnej stronie (t3).
3. Zdjąć osłonę (t4). Jeśli to konieczne, można bardzo ostrożnie użyć śrubokręta. Odkręcić śrubę po drugiej stronie. Wymontować górny zawias drzwi (t5). Włożyć je do pustej plastikowej torby.

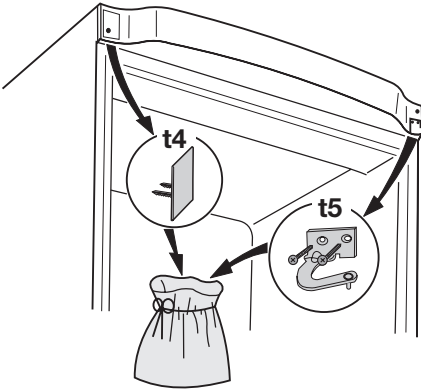

4. Zdjąć górne drzwi.
5. Odkręcić śrubę i wyjąć ogranicznik drzwi (d1). Odwrócić go i przymocować po przeciwnej stronie.

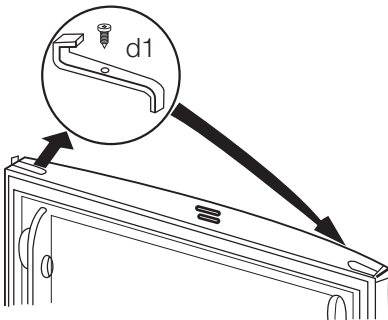

6. Odkręcić środkowy zawias (m2). Zdjąć plastikową podkładkę (m1).
7. Wymontować dolne drzwi.

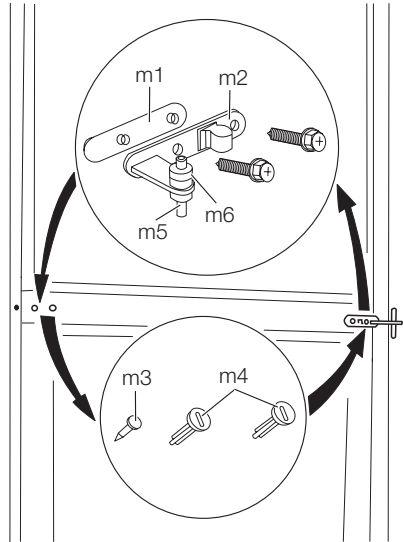

8. Zdjąć podkładkę (m6) i przełożyć ją na drugą stronę sworznia zawiasu (m5).
9. Wymontować pokrywę (b1) przy pomocy narzędzia. Odkręcić sworznię dolnego zawiasu (b2) z podkładką (b3) i umieścić je po przeciwnej stronie.
10. Zamontować pokrywę (b1) po przeciwnej stronie.

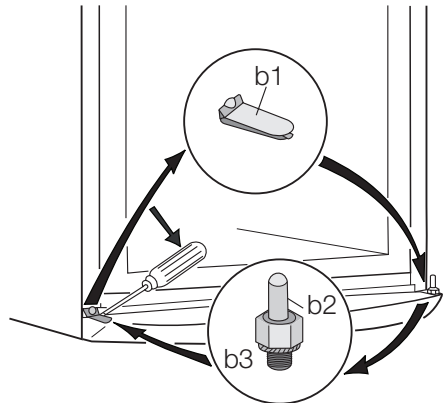

11. Wyjąć zaślepki i przenieść na drugą stronę drzwi.
12. Wyjąć lewą zaślepkę środkowego zawiasu (m3, m4) i przenieść ją na drugą stronę.
13. Włożyć sworznię środkowego zawiasu (m5) w lewy otwór dolnych drzwi.
14. Ponownie założyć dolne drzwi na sworznię (b2).

15. Ponownie przykręcić środkowy zawias (m1) po przeciwnej stronie. Należy pamiętać o umieszczeniu plastikowej podkładki (m2) pod środkowym zawiasem.
16. Włożyć górne drzwi na środkowy zawias (m5). Upewnić się, że krawędzie drzwi są równoległe do krawędzi urządzenia.
17. Umieścić i przykręcić górny zawias (znajduje się on w opakowaniu z instrukcją obsługi) po przeciwnej stronie (t6).
18. Założyć panel (t7) (znajduje się on w opakowaniu z instrukcją obsługi).
19. Otworzyć górne drzwi, przymocować górne plastikowe obramowanie (t2) przy użyciu śrub (t1). Włożyć magnes (d7). Zamknąć drzwi.
20. Ustawić i wypoziomować urządzenie, odczekać co najmniej cztery godziny, a następnie podłączyć je do źródła zasilania.

Sprawdzić jeszcze raz, czy:

- Wszystkie śruby zostały dokręcone.
- Uszczelka magnetyczna przylega do obudowy.
- Drzwi otwierają i zamykają się prawidłowo.

Jeśli temperatura otoczenia jest niska (np. zimą), uszczelka może nie przylegać dokładnie. W tym przypadku, należy poczekać na naturalne dopasowanie się uszczelki.

Jeżeli nie chcą Państwo sami dokonywać tych czynności, należy zwrócić się o pomoc do najbliższego autoryzowanego punktu serwisowego.

Specjalista z autoryzowanego punktu serwisowego zmieni kierunek otwierania drzwi na Państwa koszt.

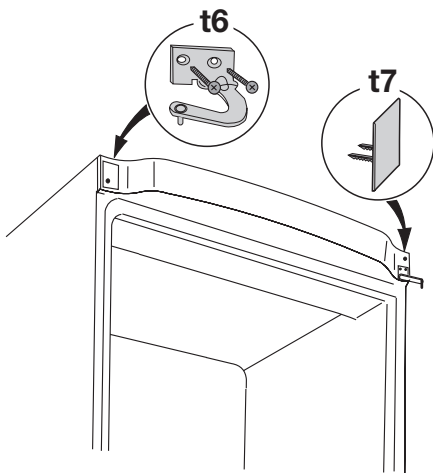

Ochrona środowiska

Symbol  na produkcie lub na opakowaniu oznacza, że tego produktu nie wolno traktować tak, jak innych odpadów domowych. Należy oddać go do właściwego punktu skupu surowców wtórnych zajmującego się złomowanym sprzętem elektrycznym i elektronicznym. Właściwa utylizacja i złomowanie pomagają w eliminacji niekorzystnego

wplywu złomowanych produktów na środowisko naturalne oraz zdrowie. Aby uzyskać szczegółowe dane dotyczące możliwości recyklingu niniejszego urządzenia, należy skontaktować się z lokalnym urzędem miasta, służbami oczyszczania miasta lub sklepem, w którym produkt został zakupiony.

Electrolux. Thinking of you.

Pentru a vedea cum gândim, vizitați www.electrolux.com



Informații privind siguranța

Pentru siguranța dv. și pentru a asigura utilizarea corectă a aparatului, înainte de instalare și de prima utilizare, citiți cu atenție acest manual de utilizare, inclusiv recomandările și avertismentele cuprinse în el. Pentru a evita erorile inutile și accidentele, este important să vă asigurați că toate persoanele care vor folosi aparatul cunosc foarte bine modul său de funcționare și caracteristicile de siguranță. Păstrați aceste instrucțiuni și asigurați-vă că ele vor însoți aparatul în cazul în care este mutat sau vândut, astfel încât toți utilizatorii, pe întreaga durată de viață a aparatului, să fie corect informați cu privire la utilizarea și siguranța sa.

Pentru siguranța persoanelor și a bunurilor, respectați măsurile de precauție din aceste instrucțiuni de utilizare, deoarece producătorul nu este responsabil de daunele cauzate prin nerespectarea acestor cerințe.

Siguranța copiilor și a persoanelor vulnerabile

- Acest aparat nu trebuie folosit de persoane (inclusiv copii) cu capacități fizice, senzoriale și mentale reduse, sau lipsiți de experiență și cunoștințe, cu excepția cazului în care sunt supravegheați sau li s-au dat instrucțiuni în legătură cu folosirea aparatului, de către o persoană răspunzătoare pentru siguranța lor. Copiii trebuie supravegheați ca să nu se joace cu aparatul.
- Nu lăsați ambalajele la îndemâna copiilor. Există riscul de sufocare.
- Când aruncați aparatul, scoateți ștecherul din priză, tăiați cablul de alimentare (cât mai aproape de aparat) și înlăturați ușa, astfel încât copiii care se joacă să nu se poată electrocuta și să nu se poată închide înăuntru.
- Dacă acest aparat, care are garnituri magnetice la ușă, înlocuiește un aparat mai vechi care are un sistem de închidere cu arc (zăvor cu resort), faceți inutilizabil sistemul de închidere înainte de a arunca aparatul vechi. În acest mod nu va putea deveni o capcană mortală pentru un copil.

Siguranța generală



Atenție Mențineți libere deschiderile de ventilare.

- Aparatul este proiectat exclusiv pentru uz casnic.
- Acest aparat este destinat pentru conservarea alimentelor și/sau a băuturilor în locuințele nor-

male, așa cum se arată în acest manual de instrucțiuni.

- Nu utilizați dispozitive mecanice sau alte mijloace artificiale pentru a accelera procesul de dezghețare.
- Nu utilizați alte aparate electrice (de ex. aparate de înghețată) în interiorul aparatelor de răcire, decât dacă sunt aprobate în mod special de producător în acest scop.
- Nu deteriorați circuitul de răcire.
- Circuitul de răcire al aparatului conține izobutan ca agent de răcire (R600a), un gaz natural cu un nivel ridicat de compatibilitate cu mediul înconjurător, dar care este inflamabil. În timpul transportului și al instalării aparatului, aveți grijă să nu se deterioreze niciunul dintre componentele circuitului de răcire. Dacă circuitul de răcire este deteriorat:
 - evitați flăcările deschise și sursele de foc
 - aerisiți foarte bine camera în care este amplasat aparatul
- Este periculos să modificați specificațiile sau să modificați acest produs, în orice fel. Deteriorarea cablului de alimentare poate produce un scurtcircuit, un incendiu și/sau un șoc electric.



Avertizare Toate componentele electrice (cablu electric, ștecher, compresor) trebuie înlocuite doar de un agent autorizat de la serviciul de asistență sau de personal de asistență calificat.

1. Cablu electric nu trebuie să fie prelungit.
 2. Verificați cablul de alimentare din spatele aparatului, ca să nu fie strivit sau deteriorat. Un cablu de alimentare strivit sau deteriorat se poate supraîncălzi și poate produce un incendiu.
 3. Verificați să puteți avea acces ușor la ștecherul aparatului.
 4. Nu trageți de cablul ștecherului.
 5. Dacă ștecherul cablului de alimentare e slăbit, nu introduceți ștecherul în priză. Există riscul de șoc electric sau de incendiu.
 6. Nu trebuie să utilizați aparatul fără capacul becului ¹⁰⁾ din interior.
- Acest aparat este greu. Trebuie să aveți grijă când îl deplasați.
 - Nu scoateți și nu atingeți alimentele din compartimentul congelator dacă aveți mâinile umede sau ude, deoarece în acest mod pielea se poate zgâria sau poate suferi degerături.

10) Dacă este prevăzut capacul

- Evitați expunerea îndelungată a aparatului la lumina solară directă.

Utilizarea zilnică

- Nu puneți oale fierbinți pe piesele din plastic ale aparatului.
- Nu păstrați gaze și lichide inflamabile în interiorul aparatului, deoarece ar putea exploda.
- Nu puneți alimentele în contact cu deschiderile de aerisire de pe peretele din spate. ¹¹⁾
- Alimentele congelate nu trebuie să mai fie congelate din nou după ce s-au dezghețat.
- Păstrați alimentele congelate ambalate în conformitate cu instrucțiunile producătorului alimentelor congelate.
- Recomandările producătorului aparatului privind conservarea trebuie respectate cu strictețe.
- Nu puneți băuturi gazoase sau carbonatate în compartimentul congelator, deoarece se creează presiune asupra recipientului, iar acesta ar putea exploda, deteriorând aparatul.
- Înghețata pe băț poate cauza degerături dacă e consumată imediat după scoaterea din aparat.

Întreținerea și curățarea

- Înainte de a efectua operații de întreținere, închideți aparatul și scoateți ștecherul din priză.
- Înainte de a folosi aparatul pentru prima oară, spălați interiorul și toate accesoriile interne cu apă caldă și cu săpun neutru, pentru a înlătura mirosul specific de produs nou, apoi uscați bine.
- Nu curățați aparatul cu obiecte metalice.
- Nu folosiți obiecte ascuțite pentru a îndepărta gheața din aparat. Folosiți o răzuitoare de plastic.
- Nu utilizați niciodată un uscător de păr sau alt aparat de încălzire pentru a grăbi dezghețarea. Căldura excesivă poate deteriora interiorul din plastic, iar umiditatea poate pătrunde în sistemul electric, punându-l sub tensiune.
- Examinați periodic orificiul de evacuare din frigider pentru apa rezultată din dezghețare. Dacă este necesar, curățați orificiul. Dacă evacuarea este blocată, apa se va acumula în partea de jos a aparatului.

Instalarea

Important Pentru racordarea la electricitate respectați cu atenție instrucțiunile din paragrafele specifice.

- Despachetați aparatul și verificați să nu fie deteriorat. Nu conectați aparatul dacă este deteriorat. Comunicați imediat eventualele defecte magazinului de unde l-ați cumpărat. În acest caz, păstrați ambalajul.
- Se recomandă să așteptați cel puțin două ore înainte de a conecta aparatul, pentru a permite uleiului să curgă înapoi în compresor.
- Trebuie să se asigure o circulație adecvată a aerului în jurul aparatului, în lipsa acesteia se poate supraîncălzi. Pentru a obține o ventilație suficientă, urmați instrucțiunile referitoare la instalare.
- Pe cât posibil, spatele aparatului trebuie să se afle lângă un perete, pentru a evita atingerea părților calde și a evita riscul de arsuri.
- Aparatul nu trebuie amplasat în apropierea caloriferului sau a aragazului.
- Asigurați-vă că după instalarea aparatului priza rămâne accesibilă.
- Conectați numai la o sursă de apă potabilă. ¹²⁾

Serviciul de Asistență Tehnică

- Toate lucrările electrice necesare pentru instalarea acestui aparat trebuie efectuate de către un electrician calificat sau de o persoană competentă.
- Acest produs trebuie reparat numai de către un Centru de Asistență autorizat și trebuie să se folosească numai piese de schimb originale.

Protecția mediului înconjurător



Acest aparat nu conține gaze care pot deteriora stratul de ozon, nici în circuitul de răcire și nici în materialele de izolare. Aparatul nu poate fi aruncat împreună cu deșeurile urbane și cu gunoii. Spuma izolatoare conține gaze inflamabile: aparatul trebuie eliminat conform reglementărilor aplicabile ale autorităților locale. Evitați deteriorarea unității de răcire, mai ales în spate, lângă schimbătorul de căldură. Materialele folosite pentru acest aparat marcate cu simbolul ♻ sunt reciclabile.

11) Dacă aparatul este Frost Free (fără dezghețare)

12) Dacă este prevăzută conectarea la apă

Panoul de comandă

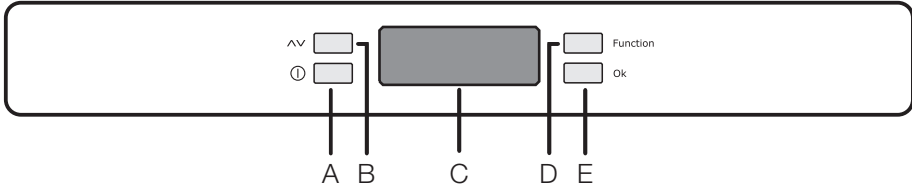

A - Butonul aparatului ON/OFF (Aprins/Stins)

B - Buton pentru reglarea temperaturii

C - Afișaj pentru temperatură și pentru funcții

D - Buton pentru funcții

E - Buton de confirmare

Afișajul



Dacă este aprins, compartimentul indicat este pornit.

Dacă este aprins, temperatura indicată este cea din compartimentul respectiv.

În cazul în care clipește intermitent, operațiile corespund compartimentului respectiv.

Alarmă temperatură excesivă.

Dacă este aprins, temperatura indicată este temperatura camerei.

Indicator pentru temperatură pozitivă sau negativă.

Afișajul pentru temperatură.

Indicator pentru funcția "Blocare pentru copii".

Indicator pentru funcția "Cumpărături".

Indicator pentru funcția DrinksExpress

Indicator pentru funcția "Congelare rapidă".

Indicator pentru funcția "Mod Eco".

Prima aprindere

După ce ați introdus ștecherul în priză, dacă afișajul nu se luminează, apăsați pe tasta (A), aparatului pornește.

Imediat după pornire, aparatul e în starea de "alarmă", temperatura clipește intermitent și se va auzi o sonerie.

Apăsați pe tasta (E), iar soneria se va stinge (vezi și secțiunea despre "Alarmă temperatură excesivă"), simbolul încă mai clipește intermitent, iar pe afișajul va apărea temperatura cea mai ridicată la care s-a ajuns.

Pentru o conservare corectă a alimentelor alegeți funcția "modul Eco", care garantează reglarea următoarelor temperaturi:

+5°C în frigider
-18°C în congelator

- Așteptați până când temperatura din interiorul compartimentului ajunge la -18°C, înainte de a introduce alimentele în compartimentul congelator.
- Pentru a selecta o temperatură diferită, vezi "Reglarea temperaturii".

Oprirea

Aparatul se stinge apăsând pe tasta (A) mai mult de 1 secundă.

În acest timp, se afișează o numărătoare inversă a temperaturii de la -3 -2 -1.

Meniul cu funcțiile

Funcțiile meniului se activează apăsând tasta (D). Fiecare funcție poate fi confirmată apăsând pe tasta (E). Dacă nu există o confirmare după câteva secunde, afișajul va ieși din modul Meniu și va reveni la starea normală.

Sunt indicate următoarele funcții:

 Selectare/Oprire/Pornire compartiment frigider

 Selectare/Oprire/Pornire compartiment congelator

 Temperatura camerei

 Funcția "Blocare pentru copii"

 Funcția "Cumpărături"

 Funcția "Mod Eco"

 Funcția "Congelare rapidă"

Funcția  DrinksExpress

Reglarea temperaturii

Temperatura poate fi reglată apăsând pe tasta (D) pentru a selecta compartimentul și apoi pe tasta (B) pentru a regla temperatura dorită.

Apăsând pe tasta (B), setarea curentă a temperaturii clipește intermitent pe afișaj. Pentru a confirma alegerea temperaturii, apăsați pe tasta (E).

Veți auzi soneria timp de câteva secunde, iar pe afișaj va apărea temperatura nou selectată, timp de câteva secunde, apoi va apărea din nou temperatura din interiorul compartimentului.

Temperatura nou selectată trebuie să fie atinsă peste 24 ore.

După o lungă perioadă de utilizare, nu mai este necesar să reglați din nou temperatura, deoarece rămâne în memorie.

Important În timpul perioadei de stabilizare după prima aprindere, temperatura afișată poate să nu corespundă cu temperatura setată. În acest timp e posibil ca temperatura afișată să fie diferită de temperatura setată.

Funcția Vacanță "H"

Funcția "Vacanță" reglează temperatura la + 15°C. Această funcție vă permite să țineți frigiderul închis și gol pe durata unei vacanțe lungi (de ex. vacanța de vară) fără să se formeze mirosuri neplăcute. Pentru a activa funcția "Vacanță" procedați la fel ca pentru modificarea temperaturii selectate. Afișajul pentru temperatură poate modifica temperatura afișată cu până la + 8°C, câte 1° pe rând. + 2°C va fi urmat de litera "H". Apăsați pe tasta E pentru a confirma.

Acum frigiderul este în modul "Vacanță", care este un mod cu consum redus de energie.

Important Compartimentul frigider trebuie să fie gol când e activată funcția "Vacanță".

Funcția Temperatura Camerei

Funcția Temperatura camerei se activează apăsând pe tasta (D) (de mai multe ori, dacă este nevoie), până când apare simbolul corespunzător



. Cu această setare, temperatura afișată este temperatura camerei.

Trebuie să confirmați alegerea apăsând pe tasta (E) într-un interval de câteva secunde. Veți auzi soneria, iar simbolul rămâne aprins.

E posibil să dezactivați funcția oricând, apăsând pe tasta (D), până când simbolul corespunzător clipește intermitent, apoi pe tasta (E).

Funcția "Blocare pentru copii"

Funcția "Blocare pentru copii" se activează apăsând pe tasta D (de mai multe ori, dacă este nevoie), până când apare simbolul corespunzător



.

Trebuie să confirmați alegerea apăsând pe tasta (E) într-un interval de câteva secunde. Veți auzi soneria, iar simbolul rămâne aprins. Cu această setare, orice activare prin intermediul tastelor nu produce nicio modificare, cât timp această funcție este activată.

E posibil să dezactivați funcția oricând, apăsând pe tasta (D), până când simbolul corespunzător clipește intermitent, apoi pe tasta (E).

Funcția "Cumpărături"

Dacă e nevoie să introduceți o cantitate mare de alimente calde, de exemplu după ce ați făcut cumpărături, vă recomandăm să activați funcția "Cumpărături" pentru a răci produsele mai rapid și pentru a evita încălzirea alimentelor care se află deja în frigider.

Funcția "Cumpărături" se activează apăsând pe tasta (D) (de mai multe ori, dacă este nevoie), până când apare simbolul corespunzător . Trebuie să confirmați alegerea apăsând pe tasta (E) într-un interval de câteva secunde. Veți auzi soneria, iar simbolul rămâne aprins.

Funcția "Cumpărături" se va dezactiva automat după aproximativ 6 ore. E posibil să dezactivați funcția oricând, apăsând pe tasta (D), până când simbolul corespunzător clipește intermitent, apoi pe tasta (E).

Funcția "Mod Eco"

Funcția "Mod Eco" se activează apăsând pe tasta (D) (de mai multe ori, dacă este nevoie), până când apare simbolul corespunzător . Trebuie să confirmați alegerea apăsând pe tasta (E) într-un interval de câteva secunde. Veți auzi soneria, iar simbolul rămâne aprins.

Cu această setare, temperaturile alese sunt setate automat (+ 5°C și - 18°C), realizându-se condițiile optime pentru conservarea alimentelor.

E posibil să dezactivați funcția oricând, modificând temperatura selectată în unul dintre compartimentele.

Funcția "Congelare rapidă"

Compartimentul congelator este adecvat pentru conservarea pe termen lung a alimentelor congelate comerciale și pentru congelarea alimentelor proaspete.

Cantitatea maximă de alimente care poate fi congelată într-o perioadă de 24 de ore e indicată pe plăcuța cu datele tehnice.

Pentru a congela cantitatea de alimente indicată pe plăcuța cu datele tehnice, puneți alimentele în contact direct cu suprafața de răcire (scoateți sertarul sau coșul). Dacă alimentele sunt congelate în interiorul sertarelor sau al coșurilor, cantitatea maximă e puțin mai mică.

Pentru a congela alimente proaspete, trebuie să activați funcția Congelare rapidă. Apăsăți pe tasta (D) (de mai multe ori, dacă este nevoie), până când apare indicatorul .



Trebuie să confirmați alegerea apăsând pe tasta (E) într-un interval de câteva secunde. Veți auzi soneria, iar pe afișaj va apărea o animație cu liniuțe. După o perioadă de răcire preliminară de 24 de ore, puneți alimentele în congelator.

Puneți alimentele ce urmează a fi congelate în compartimentul , deoarece aceasta e zona cea mai rece.

Procesul de congelare durează 24 ore. În acest răstimp nu puneți alte alimente în congelator. Această funcție se oprește automat după 52 ore. E posibil să dezactivați funcția oricând, apăsând pe tasta (D) până când indicatorul  clipește intermitent, apoi apăsați pe tasta (E).



Alarmă temperatură excesivă

O creștere a temperaturii în compartiment (de exemplu din cauza unei întreruperi a curentului) este indicată de:

- temperatura care clipește intermitent
- compartimentul congelator  care clipește intermitent
- clipește intermitent simbolul 
- sună o sonerie

Când se restabilesc condițiile normale:

- semnalul acustic încetează
- valoarea temperaturii continuă să clipească intermitent

Când apăsați pe tasta (E) pentru a dezactiva alarma, pe afișajul   apare cea mai ridicată temperatură la care s-a ajuns în compartiment, timp de câteva secunde.

După aceea revine la modul de funcționare normal, indicând temperatura compartimentului selectat. În timpul fazei de alarmă, soneria poate fi dezactivată apăsând pe tasta (E).

Prima utilizare

Curățarea interiorului

Înainte de a folosi aparatul pentru prima oară, spălați interiorul și toate accesoriile interne cu apă caldă și cu detergent neutru, pentru a înlătura mirosul specific de produs nou, apoi uscați-le bine.

Utilizarea zilnică

Conservarea alimentelor congelate

La prima pornire sau după o perioadă de neutilizare, înainte de a introduce alimentele în compartiment, lăsați aparatul să funcționeze timp de cel puțin 2 ore la setările cele mai mari.

Important În cazul dezghețării accidentale, de exemplu din cauza unei întreruperi a curentului, dacă curentul a fost întrerupt mai mult timp decât valoarea indicată în tabelul cu caracteristicile tehnice din paragraful "Timpul de atingere a condițiilor normale de funcționare", alimentele

Important Nu folosiți detergenți sau prafuri abrazive, deoarece vor deteriora finisajul.

decongelate trebuie consumate rapid sau trebuie gătite imediat și apoi recongelate (după ce s-au răcit).

Dezghețarea

Alimentele congelate, înainte de a fi utilizate, pot fi dezghețate în compartimentul frigider sau la temperatura camerei, în funcție de timpul de care dispuneți pentru această operațiune.

Bucățiile mici pot fi gătite congelate, direct din congelator: în acest caz, durata de coacere va fi mai mare.

Dispozitivul DrinksExpress

Dispozitivul DrinksExpress poate răci rapid diverse băuturi îmbuteliate sau la doze, mai repede decât în frigider sau în congelator.

Capacitatea este suficient de mare pentru băuturi de la 33 cl până la 2 l.

În interiorul aparatului puteți răci până la:

- 8 doze de 0,33 l sau 0,5 l
- 4 sticle PET de 0,5 l
- 2 sticle de vin de 0,75 l
- un Tetrapak de 2 l

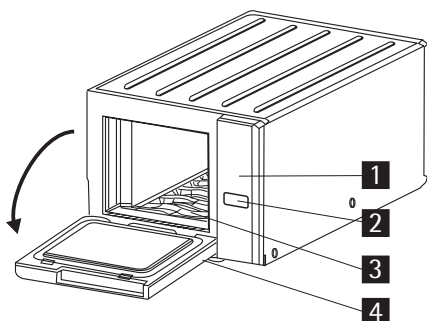

- 1 Interfața pentru utilizator
- 2 Butonul ON/OFF (Pornit/Oprit)
Buton de selectare
- 3 Tavă
- 4 Ușă

Pornirea

1. Deschideți ușa DrinksExpress și puneți recipientul în tavă.
2. Închideți ușa.
3. Apăsați pe butonul ON/OFF timp de 1 sec. pentru a porni dispozitivul.
4. Selectați tipul de băutură care trebuie răcit apăsând pe butonul de selectare, până când se aprinde simbolul corespunzător de pe afișaj.
5. Simbolul selectat începe să clipească, începe răcirea.
6. Simbolul  de pe afișajul panoului de comandă se aprinde.

Oprirea

Important Funcția se dezactivează automat după 30 minute.

1. Când răcirea s-a terminat:
 - se aude un semnal sonor o dată la 10 secunde, pe o perioadă de 30 minute.
 - simbolul  de pe afișajul panoului de comandă clipește intermitent.
2. Apăsați pe butonul ON/OFF timp de 1 secundă.
3. Semnalul sonor încetează.

- o sticlă PET de 1,5 l sau chiar o sticlă Magnum.

⚠ Avertizare Dacă este utilizat în mod adecvat, se evită riscul înghețării sticlelor.

Interfața pentru utilizator

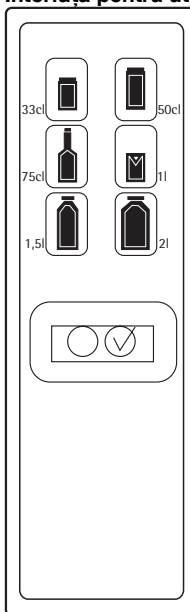

4. Simbolul  se stinge.
 5. Simbolul selectat de pe afișajul DrinksExpress se stinge.
- Puteți dezactiva oricând funcția, apăsând pe butonul ON/OFF timp de 1 secundă.

Dispozitivul DrinksExpress în stand-by

În modul stand-by, acest compartiment special este o zonă răcită care poate fi folosită pentru a mări capacitatea compartimentului pentru alimente proaspete, pentru a păstra alimente sau băuturi. Temperatura din interiorul dispozitivului DrinksExpress, când nu este în funcțiune, este la același nivel cu cea din sertarul Crisper de alături.

Curățarea dispozitivului

Dispozitivul DrinksExpress este ușor de curățat, fiindcă are o suprafață netedă la interior, care se poate curăța ușor cu o cârpă umedă. O placă detașabilă de pe fundul compartimentului adună băuturile revărsate și apa rezultată din condens. Scoateți placa pentru a o curăța cu apă rece și caldă.

⚠ Atenție Nu curățați placa în mașina de spălat vase.

Recomandări ajutoare

Sunete normale în timpul funcționării

- Puteți auzi sunete slabe, ca niște gâlgăituri sau ca niște bule, când agentul de răcire este pompat prin serpentine sau prin tuburi. Acest lucru e normal.
- Când compresorul funcționează, agentul de răcire este pompat prin circuit, iar de la com-

presor se aude un sunet ca un sfârâit sau un zgomot ca de pulsație. Acest lucru e normal.

- Dilatarea termică poate produce zgomote bruște, asemănătoare cu niște crăpături. Este un fenomen fizic natural, nu este periculos. Acest lucru e normal.

Îngrijirea și curățarea

⚠ Atenție Scoateți ștecherul din priză înainte de a efectua orice operație de întreținere.

🍃 Acest aparat conține hidrocarburi în unitatea de răcire; prin urmare, întreținerea și reîncărcarea trebuie efectuate numai de tehnicieni autorizați.

Dezghețarea frigiderului

Gheața este eliminată automat din evaporatorul din compartimentul frigider de fiecare dată când se oprește compresorul motorului, în timpul utilizării normale. Apa rezultată din dezghețare se scurge printr-un canal într-un recipient special situat în spatele aparatului, deasupra compresorului motorului, de unde se evaporă.

Este necesar să curățați periodic orificiul de drenare a apei rezultate din dezghețare, din mijlocul canalului din compartimentul frigider, pentru ca apa să nu dea pe dinafară și să nu se scurgă peste alimente. Folosiți dispozitivul special de curățare din dotare, pe care-l veți găsi deja introdus în orificiul de drenare.

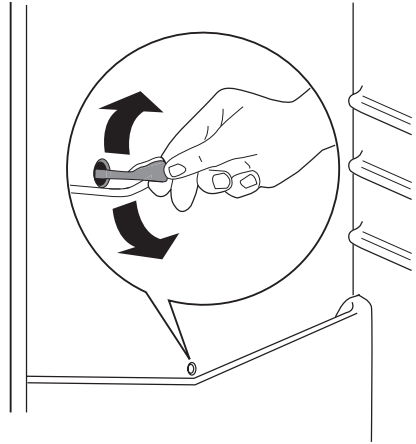

Dezghețarea congelatorului

Compartimentul congelator al acestui model este de tipul "no frost" (fără gheață). Acest lucru înseamnă că gheața nu se acumulează în timpul funcționării, nici pe pereții interni, nici pe alimente. Absența gheții se datorează circulației continue a aerului rece în interiorul compartimentului, care e produsă de un ventilator automat.

Date tehnice

Dimensiune		
	Înălțime	2010 mm
	Lățime	595 mm
	Adâncime	632 mm
Timput până la atingerea parametrilor optimi		18 h

Informațiile tehnice se află pe plăcuța indicatoare a caracteristicilor tehnice de pe partea interioară stânga a aparatului și pe eticheta cu energia.

Instalarea

⚠️ Atenție Citiți cu atenție "Informațiile privind siguranța", pentru siguranța dv. și pentru a asigura utilizarea corectă a aparatului, înainte de instalarea acestuia.

Amplasarea

Instalați aparatul într-un loc în care temperatura ambiantului să corespundă cu clasa climatică indicată pe plăcuța cu datele tehnice ale aparatului:

Clasa climatică	Temperatura camerei
SN	+10°C până la +32°C
N	+16°C până la +32°C
ST	+16°C până la +38°C
T	+16°C până la +43°C

Amplasarea

Aparatul trebuie instalat la distanță de surse de căldură cum ar fi radiatoare, boilere, lumina directă a soarelui etc. Aveți grijă ca aerul să poată circula liber în jurul părții din spate a dulapului. Pentru a asigura cele mai bune performanțe, dacă aparatul este amplasat dedesubtul unui perete ieșit în afară, distanța minimă între partea de sus a carcasi și perete trebuie să fie de cel puțin 100 mm. În orice caz, în mod ideal, aparatul nu trebuie amplasat dedesubtul pereților ieșiți în afară. Așezarea uniformă corespunzătoare este asigurată prin unul sau mai multe piciorușe reglabile la baza carcasi aparatului.

⚠️ Avertizare Trebuie să poată fi posibilă deconectarea aparatului de la priză; prin urmare, ștecherul trebuie să fie ușor accesibil după instalare.

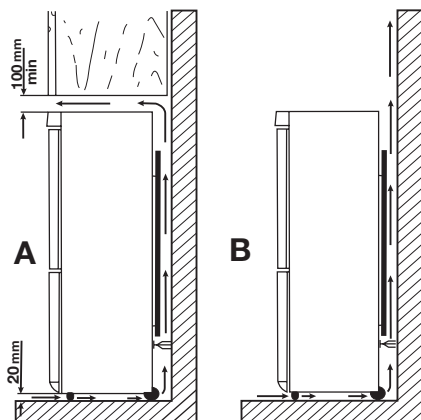

Conexiunea electrică

Înainte de a conecta aparatul, asigurați-vă că tensiunea și frecvența indicate pe plăcuța cu datele tehnice corespund cu sursa de alimentare a locuinței dv.

Aparatul trebuie să fie legat la pământ. Ștecherul cablului electric este prevăzut cu un contact în acest scop. Dacă priza din locuință nu este legată la pământ, conectați aparatul la o împământare separată, în conformitate cu reglementările în vigoare, după ce ați consultat un electrician calificat. Producătorul nu-și asumă nicio responsabilitate dacă aceste măsuri de siguranță nu sunt respectate.

Acest aparat este conform cu Directivile C.E.E.

Distanțierile posterioare

În punga cu documentația există două distanțiere, care trebuie montate ca în figură.

Slăbiți șuruburile și introduceți distanțierul sub capul șurubului, apoi strângeți din nou șuruburile.

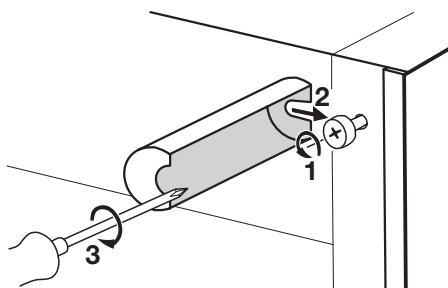

Nivelarea

Când amplasați aparatul, aveți grijă să fie așezat uniform. Acest lucru poate fi obținut cu ajutorul a două piciorușe reglabile din partea de jos, în față.

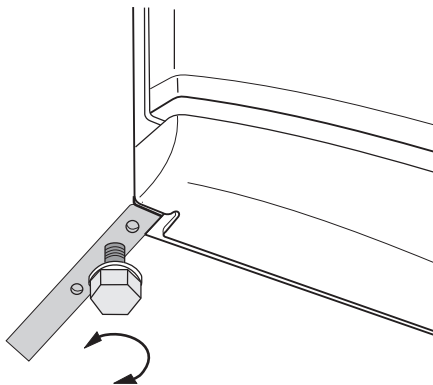

Scoaterea opritoarelor rafturilor

Aparatul dv. este echipat cu opritoare pentru rafturi, care asigură blocarea rafturilor în timpul transportului.

Pentru a le scoate, procedați după cum urmează:

1. Mutați opritoarele rafturilor în direcția săgeții (A).
2. Ridicați raftul din partea din spate și împingeți-l în față, până când se eliberează (B).
3. Scoateți opritoarele (C).

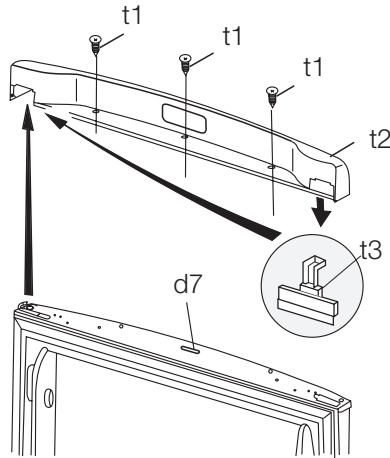
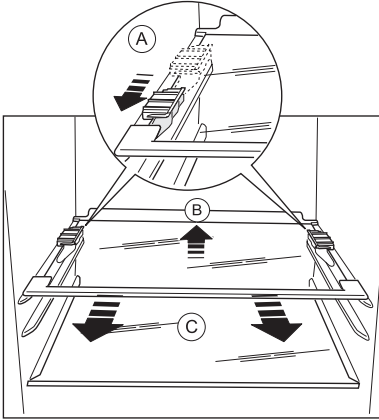

2. Scoateți căpăcelul de plastic de pe ornamentul de plastic al ușii și montați-l pe partea opusă (t3).
3. Scoateți panoul (t4). Dacă este nevoie, folosiți o șurubelniță, cu foarte mare atenție. Deșurubați șurubul de pe cealaltă parte. Scoateți balamaua de sus a ușii (t5). Puneți-le într-o pungă de plastic.

Reversibilitatea ușii



Avertizare Înainte de a face orice operație, scoateți ștecherul din priză.

Important Pentru a efectua operațiile următoare, vă recomandăm să le faceți împreună cu încă o persoană care să țină bine ușile aparatului în cursul operațiilor.

Pentru a schimba direcția de deschidere a ușii, efectuați aceste operații:

1. Deschideți ușa cu aparatul în poziție verticală. Desfaceți șuruburile (t1) și scoateți ornamentul de plastic din partea de sus a ușii (t2). Închideți ușa.

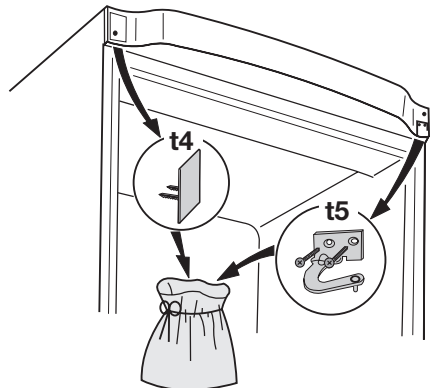

4. Scoateți ușa de sus.
5. Desfaceți șurubul și scoateți opritorul ușii (d1). Montați-l invers pe cealaltă parte.

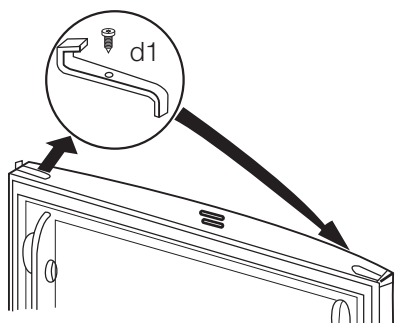

6. Deșurbați balamaua din mijloc (m2). Scoateți distanțierul de plastic (m1).
7. Scoateți ușa de jos.

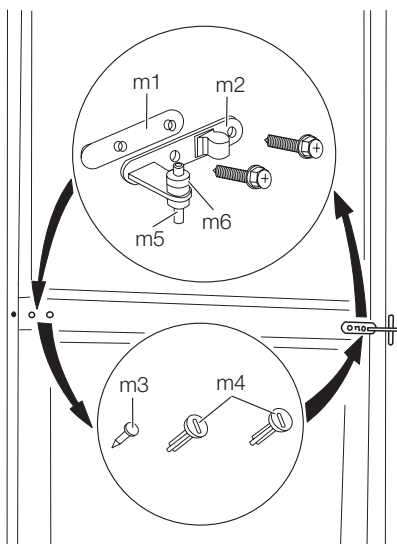

8. Scoateți distanțierul (m6) și mutați-l pe partea opusă a pivotului balamalei (m5).
9. Scoateți capacul (b1) cu ajutorul unei unelte. Deșurbați pivotul balamalei de jos (b2) și distanțierul (b3) și montați-le pe partea opusă.
10. Reintroduceți capacul (b1) pe partea opusă.

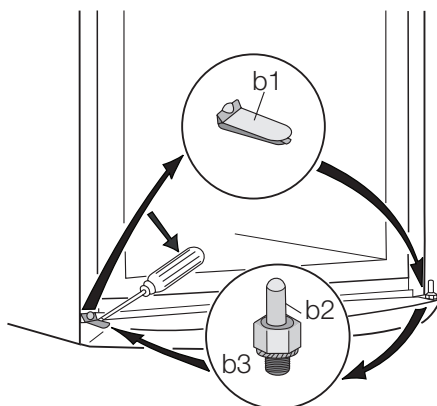

11. Scoateți opritoarele (d1) și mutați-le pe partea cealaltă a ușilor.
12. Îndepărtați bolțul de acoperire al balamalei din mijloc din stânga (m3, m4) și mutați-l pe partea cealaltă.
13. Potrivii bolțul balamalei din mijloc (m5) în orificiul din stânga al ușii de jos.
14. Introduceți din nou ușa de jos pe pivotul (b2).
15. Înșurubați din nou balamaua din mijloc (m1) pe partea opusă. Nu uitați distanțierul de plastic (m2) care trebuie introdus sub balamaua din mijloc.
16. Introduceți din nou ușa de sus pe balamaua din mijloc (m5). Verificați ca muchiile ușilor să fie paralele cu muchia laterală a aparatului.
17. Poziționați și fixați balamaua superioară (o puteți găsi în punga cu instrucțiunile de folosire) pe partea opusă (t6).

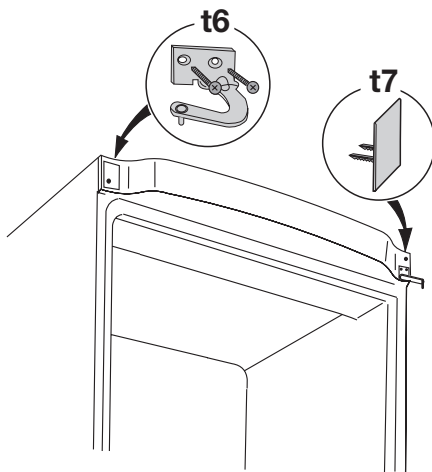

18. Introduceți panoul (t7) (care se găsește în punga cu instrucțiunile de folosire).

19. Deschideți ușa de sus, montați garnitura de plastic de acoperire de sus (t2) cu șuruburile (t1). Introduceți magnetul (d7). Închideți ușa.
20. Puneți la loc aparatul, reglați-i poziția orizontală, așteptați cel puțin patru ore, apoi conectați-l la priză.

Efectuați o verificare finală pentru a vă asigura că:

- Toate șuruburile sunt bine strânse.
- Dispozitivul magnetic de etanșare se lipește de carcasă.
- Ușa se deschide și se închide corect.

Dacă temperatura ambiantă este scăzută (de ex. iarna), este posibil ca garnitura să nu se potrivească perfect la aparat. În acest caz, așteptați până când garnitura se potrivește în mod natural. Dacă nu doriți să realizați singur operațiile de mai sus, vă rugăm adresați-vă celui mai apropiat centru service de asistență post vânzare. Specialistul centrului service de asistență post vânzare va efectua schimbarea direcției de deschidere a ușilor pe cheltuiala dvs.

Informații privind mediul

Simbolul  e pe produs sau de pe ambalaj indică faptul că produsul nu trebuie aruncat împreună cu gunoiul menajer. Trebuie predat la punctul de colectare corespunzător pentru reciclarea echipamentelor electrice și electronice. Asigurându-vă că ați eliminat în mod corect produsul, ajutați la evitarea potențialelor consecințe negative pentru mediul înconjurător și

pentru sănătatea persoanelor, consecințe care ar putea deriva din aruncarea necorespunzătoare a acestui produs. Pentru mai multe informații detaliate despre reciclarea acestui produs, vă rugăm să contactați biroul local, serviciul pentru eliminarea deșeurilor sau magazinul de la care l-ați achiziționat.

Electrolux. Thinking of you.

Обменяйтесь с нами своими мыслями на www.electrolux.com



Сведения по технике безопасности

Для обеспечения собственной безопасности и правильной эксплуатации прибора, перед его установкой и первым использованием внимательно прочитайте данное руководство, не пропуская рекомендации и предупреждения. Чтобы избежать нежелательных ошибок и несчастных случаев, важно, чтобы все, кто пользуется данным прибором, подробно ознакомились с его работой и правилами техники безопасности. Сохраните настоящее руководство и в случае продажи прибора или его передачи в пользование другому лицу передайте вместе с ним и данное руководство, чтобы новый пользователь получил соответствующую информацию о правильной эксплуатации и правилах техники безопасности.

В интересах безопасности людей и имущества соблюдайте меры предосторожности, указанные в настоящем руководстве, так как производитель не несет ответственности за убытки, вызванные несоблюдением указанных мер.

Безопасность детей и лиц с ограниченными возможностями

- Данное изделие не предназначено для эксплуатации лицами (в том числе детьми) с ограниченными физическими, сенсорными или умственными способностями или с недостаточным опытом или знаниями без присмотра лица, отвечающего за их безопасность, или получения от него соответствующих инструкций, позволяющих им безопасно эксплуатировать его. Необходимо следить за тем, чтобы дети не играли с прибором.
- Держите все упаковочные материалы в недоступном для детей месте. Существует опасность удушья.
- Если прибор больше не нужен, выньте вилку из розетки, обрежьте шнур питания (как можно ближе к прибору) и снимите дверцу, чтобы дети, играя, не получили удар током или не заперлись внутри прибора.
- Если данный прибор (имеющий магнитное уплотнение дверцы) предназначен для замены старого холодильника с пружинным замком (защелкой) дверцы или крышки, перед утилизацией старого холодильника обязательно выведите замок из строя. Это позволит исключить превращение его в смертельную ловушку для детей.

Общие правила техники безопасности



ПРЕДУПРЕЖДЕНИЕ! Не допускайте перекрытия вентиляционных отверстий.

- Настоящий прибор предназначен исключительно для бытового применения.
- Настоящий прибор предназначен для хранения продуктов питания и напитков в обычном домашнем хозяйстве, как описано в настоящем руководстве.
- Не используйте механические приспособления или любые другие средства для ускорения процесса размораживания.
- Не используйте другие электроприборы (например, морозильницы) внутри холодильных приборов, если производителем не допускается возможность такого использования.
- Не допускайте повреждения холодильного контура.
- Холодильный контур прибора содержит безвредный для окружающей среды, но, тем не менее, огнеопасный хладагент изобутан (R600a).

При транспортировке и установке прибора следите за тем, чтобы не допустить повреждений каких-либо компонентов холодильного контура.

В случае повреждения холодильного контура:

- не допускайте использования открытого пламени и источников воспламенения;
- тщательно проветрите помещение, в котором установлен прибор.

- Изменение характеристик прибора или изменение каких-либо изменений в его конструкцию сопряжено с опасностью. Поврежденный сетевой шнур может явиться причиной короткого замыкания, пожара и/или поражения электрическим током.



ВНИМАНИЕ! Замену электрических частей изделия (шнура питания, вилки, компрессора) должен производить сертифицированный представитель сервисного центра или квалифицированный обслуживающий персонал.

1. Запрещено удлинять сетевой шнур.
 2. Убедитесь, что вилка сетевого шнура, расположенного с задней стороны прибора, не раздавлена и не повреждена. Раздавленная или поврежденная вилка сетевого шнура может перегреться и стать причиной пожара.
 3. Убедитесь в наличии доступа к вилке сетевого шнура прибора.
 4. Не тяните сетевой шнур.
 5. Если розетка плохо закреплена, не вставляйте в нее вилку сетевого шнура. Существует опасность поражения электрическим током или пожара.
 6. Нельзя пользоваться прибором с лампочкой без плафона ¹³⁾ лампочки внутреннего освещения.
- Данный прибор отличается большим весом. Будьте осторожны при его перемещении.
 - Не вынимайте и не трогайте предметы в морозильном отделении мокрыми или влажными руками - это может привести к появлению на руках ссадин или ожогов от обморожения.
 - Не допускайте долговременного воздействия на прибор прямых солнечных лучей.

Повседневная эксплуатация

- Не ставьте на пластмассовые части прибора горячую посуду.
- Не храните внутри прибора воспламеняющиеся газы и жидкости, так как они могут взорваться.
- Не помещайте продукты питания прямо напротив отверстия для выпуска воздуха в задней стенке. ¹⁴⁾
- Замороженные продукты не должны вторично замораживаться после размораживания.
- При хранении расфасованных замороженных продуктов следуйте рекомендациям изготовителя.

13) Если предусмотрен плафон

14) Если прибор относится к классу Frost Free (без образования инея)

- Следует тщательно придерживаться рекомендаций по хранению, данных изготовителем прибора.
- Не помещайте в морозильное отделение газированные напитки, т.к. они создают внутри емкости давление, которое может привести к тому, что она лопнет и повредит прибор.
- Ледяные сосульки могут вызвать ожог, если брать их в рот прямо из морозильного отделения.

Чистка и уход

- Перед выполнением операций по чистке и уходу за прибором выключите его и выньте вилку сетевого шнура из розетки. Если доступ к розетке невозможен, отключите электропитание в помещении.
- Перед первым включением прибора вымойте его внутренние поверхности и все внутренние принадлежности теплой водой с нейтральным мылом, чтобы удалить запахи, характерный для только что изготовленного изделия, затем тщательно протрите их.
- Не следует чистить прибор металлическими предметами.
- Не пользуйтесь острыми предметами для удаления льда с прибора. Используйте пластиковый скребок.
- Никогда не используйте фен для волос или другие нагревательные приборы для ускорения размораживания. Чрезмерное тепло может повредить пластиковую внутреннюю отделку, а влага может проникнуть в электрическую систему и вызвать утечку тока.
- Регулярно проверяйте отверстие в корпусе холодильника, предназначенное для слива талой воды. При необходимости прочищайте его. Если отверстие закупорится, вода будет скапливаться в нижней части прибора.

Установка

ВАЖНО! Для подключения к электросети тщательно следуйте инструкциям, приведенным в соответствующих параграфах.

- Распакуйте изделие и проверьте, нет ли повреждений. Не подключайте к электросети поврежденный прибор. Немедленно сообщите о повреждениях продавцу прибора. В таком случае сохраните упаковку.
- Рекомендуется подождать не менее четыре часа перед тем, как включать холодильник, чтобы масло вернулось в компрессор.

- Необходимо обеспечить вокруг холодильника достаточную циркуляцию воздуха, в противном случае прибор может перегреваться. Чтобы обеспечить достаточную вентиляцию, следуйте инструкциям по установке.
- Если возможно, изделие должно располагаться обратной стороной к стене так, чтобы во избежание ожога нельзя было коснуться горячих частей (компрессор, испаритель).
- Данный прибор нельзя устанавливать вблизи радиаторов отопления или кухонных плит.
- Убедитесь, что к розетке будет доступ после установки прибора.
- Подключайте прибор только к питьевому водоснабжению.¹⁵⁾

Обслуживание

- Любые операции по техобслуживанию прибора должны выполняться квалифицированным электриком или уполномоченным специалистом.

- Техобслуживание данного прибора должно выполняться только специалистами авторизованного сервисного центра с использованием исключительно оригинальных запчастей.

Защита окружающей среды



Ни холодильный контур, ни изоляционные материалы настоящего прибора не содержат газов, которые могли бы повредить озоновый слой. Данный прибор нельзя утилизировать вместе с бытовыми отходами и мусором. Изоляционный пенопласт содержит горючие газы: прибор подлежит утилизации в соответствии с действующими нормативными положениями, с которыми следует ознакомиться в местных органах власти. Не допускайте повреждения холодильного контура, особенно, вблизи теплообменника. Материалы, использованные для изготовления данного прибора, помеченные символом ♻️, пригодны для вторичной переработки.

Панель управления

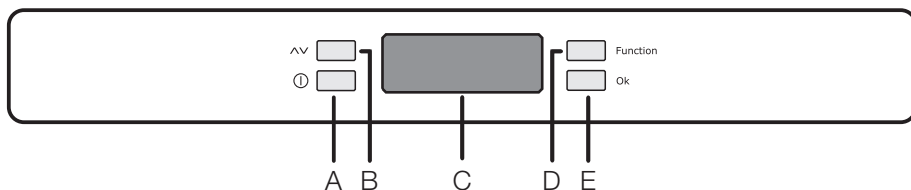

A - Кнопка "ВКЛ/ВЫКЛ" прибора

B - Кнопка регулировки температуры

C - Устройство индикации температуры и функций

D - Кнопка выбора функций

E - Кнопка подтверждения

Дисплей





15) Если предусмотрено подключение к водопроводу

-  Если горит, соответствующее отделение включено.
-  Если горит постоянным светом, отображаемая на дисплее температура является температурой соответствующего отделения прибора.
Его мигание означает выполнение тех или иных операций с соответствующим отделением.
-  Сигнализация превышения температуры.
-  Если горит, отображаемая на дисплее температура является комнатной температурой.
-  Индикатор положительной или отрицательной температуры.
-  Индикация температуры.
-  Индикатор функции "Замок от детей".
-  Индикатор функции "День покупок".
-  Индикатор функции DrinksExpress.
-  Индикатор функции "Замораживание".
-  Индикатор функции "Экономичный режим".

Включение в первый раз

Если после включения вилки сетевого шнура в розетку дисплей не загорается, нажмите кнопку включения прибора (A).

При включении прибор переходит в состояние тревожной ситуации, индикатор температуры мигает, и вы слышите звуковой сигнал (зуммер).

Нажмите кнопку (E) для выключения зуммера (см. также раздел "Сигнализация превышения температуры"); при этом символ  продолжит мигать, а устройство индикации  покажет самую высокую имеющуюся температуру.

Для создания надлежащих условий хранения продуктов выберите функцию "Экономичный режим", которая обеспечивает поддержание следующих температур:

+5°C в холодильной камере

-18°C в морозильной камере

- До укладки продуктов в морозильную камеру подождите, пока температура в ней опустится до -18°C.
- Если требуется другая температура, см. раздел "Регулирование температуры".

Выключение









Прибор выключается путем нажатия и удерживания кнопки (A) более 1 секунды.

После этого отображается обратный отсчет температуры -3 -2 -1.

Меню функций

При нажатии кнопки (D) открывается меню функций. Выбор каждой функции следует подтвердить нажатием кнопки (E). Если в течение нескольких секунд подтверждения не будет, дисплей с отображения меню перейдет в нормальное состояние.

Отображаются следующие функции:

-  Выбор/Выключение/Включение холодильного отделения
-  Выбор/Выключение/Включение морозильного отделения
-  Комнатная температура
-  Функция "Замок от детей"
-  Функция "День покупок"
-  Функция "Экономичный режим"
-  Функция "Замораживание"
-  Функция  DrinksExpress

Регулирование температуры

Чтобы отрегулировать температуру, нажмите кнопку (D) для выбора отделения, а затем - кнопку (B) для установки нужного значения температуры.

При нажатии кнопки (B) на устройстве индикации начинает мигать текущее заданное значение температуры. Для подтверждения выбранного значения температуры нажмите кнопку (E).

В течение нескольких секунд после этого будет подаваться звуковой сигнал (зуммер), а на дисплее будет отображаться новое заданное значение температуры. Затем дисплей вернется в режим отображения текущей температуры внутри отделения.

Вновь заданная температура должна достигаться через 24 часа.

После длительного использования температуру задавать не обязательно, так как она сохраняется в памяти.

ВАЖНО! В течение периода стабилизации при первом включении отображаемая температура не может соответствовать заданной температуре. В это время, возможно, отображаемая температура отличается от заданной.

Функция "Отпуск" ("Н")

При выборе функции "Отпуск" устанавливается температура +15°C.

Эта функция позволяет держать холодильное отделение пустым и закрытым в течение вашего продолжительного отсутствия (например, во время летнего отпуска), предотвращая образование в нем неприятных запахов. Для включения функции "Отпуск" действуйте так же, как при изменении заданной температуры. Показания на устройстве индикации температуры могут изменяться до +8°C с шагом в 1°C. За + 2°C следует буква "Н". Для подтверждения нажмите кнопку (Е).

Теперь холодильник находится в энергосберегающем режиме, соответствующем функции "Отпуск".

ВАЖНО! При включенной функции "Отпуск" в холодильной камере не должно быть продуктов.

Функция "Комнатная температура"

Для включения функции "Комнатная температура" нажимайте кнопку (D) (при необходимости ее следует нажать несколько раз) до тех пор, пока на дисплее не появится соответствующий символ . В этих условиях отображаемая температура - это температура помещения, в котором находится прибор.

Выбранную функцию необходимо подтвердить нажатием кнопки (Е) в течение нескольких секунд. Затем включится зуммер, а соответствующий символ продолжит светиться. Эту функцию можно отключить в любое время: для этого следует нажимать кнопку (D) до тех пор, пока не замигает соответствующий символ, а после этого нажать кнопку (Е).

Функция "Замок от детей"

Для включения функции "Замок от детей" нажимайте кнопку (D) (при необходимости ее следует нажать несколько раз) до тех пор, пока на дисплее не появится соответствующий символ .

Выбранную функцию необходимо подтвердить нажатием кнопки (Е) в течение нескольких секунд. Затем включится зуммер, а соответствующий символ продолжит светиться. В этом состоянии, т.е. пока эта функция активна, никакое нажатие кнопок не приведет ни к каким изменениям.

Эту функцию можно отключить в любое время: для этого следует нажимать кнопку (D) до тех пор, пока не замигает соответствующий символ, а после этого нажать кнопку (Е).

Функция "День покупок"

Если необходимо поместить в холодильник большое количество теплых продуктов, например, после посещения магазина, рекомен-

дуется включить функцию "День покупок" для ускоренного охлаждения продуктов и предотвращения повышения температуры уже находящихся в холодильнике продуктов.

Для включения функции "День покупок" нажмите кнопку (D) (при необходимости, ее следует нажать несколько раз) до тех пор, пока на дисплее не появится соответствующий символ . Выбранную функцию необходимо подтвердить нажатием кнопки (Е) в течение нескольких секунд. Затем включится зуммер, а соответствующий символ продолжит светиться.

Функция "День покупок" автоматически отключается примерно через 6 часов. Эту функцию можно отключить в любое время: для этого следует нажимать кнопку (D) до тех пор, пока не замигает соответствующий символ, а после этого нажать кнопку (Е).

Функция "Экономичный режим"

Для включения функции "Экономичный режим" нажимайте кнопку (D) (при необходимости, ее следует нажать несколько раз) до тех пор, пока на дисплее не появится соответствующий символ .

Выбранную функцию необходимо подтвердить нажатием кнопки (Е) в течение нескольких секунд. Затем включится зуммер, а соответствующий символ продолжит светиться. В этих условиях в отделениях автоматически устанавливаются значения температуры (+ 5°C и - 18°C), обеспечивающие оптимальные условия сохранности продуктов.

Эту функцию можно отключить в любое время, изменив заданную температуру в одном из отделений.

Функция "Замораживание"

Морозильное отделение предназначено для длительного хранения продуктов промышленной и глубокой заморозки, а также для замораживания свежих продуктов.

Максимальный объем продуктов, который может быть заморожен в течение 24 часов, указан на табличке технических данных.

Для замораживания объема, указанного на табличке технических данных, поместите продукты таким образом, чтобы они непосредственно касались охлаждающей поверхности (выньте ящик или корзину). В случае замораживания продуктов в ящиках или корзинах их максимальный объем немного уменьшается. Для замораживания свежих продуктов необходимо включить функцию "Замораживание".

Для включения этой функции нажимайте кнопку D (при необходимости, ее следует нажать несколько раз) до тех пор, пока на дисплее не появится соответствующий символ



Выбранную функцию необходимо подтвердить нажатием кнопки (E) в течение нескольких секунд. При этом будет подан звуковой сигнал (зуммер), а на дисплее появится анимационная картинка с линиями.

После 24-часового периода предварительного охлаждения поместите продукты в морозильную камеру.

Поместите подлежащие замораживанию продукты в отделение , так как это самое холодное место внутри прибора.

Процесс замораживания занимает 24 часа. В течение этого времени не кладите в морозильную камеру другие продукты.

Эта функция автоматически выключится через 52 часа.

Эту функцию можно отключить в любое время: для этого следует нажимать кнопку (D) до тех пор, пока не замигает соответствующий символ , а после этого нажать кнопку (E).

Сигнализация превышения температуры

О повышении температуры в каком-либо отделении (например, из-за перебоя в подаче электропитания) извещает:

- мигающая температура
- мигание символа морозильного отделения 

- мигание символа 

- зуммер

При восстановлении нормальных условий:

- звуковой сигнал отключается
- отображение температуры продолжает мигать

При нажатии кнопки (E) для сброса сигнализации на устройстве индикации температуры  в течение нескольких секунд отображается максимальная температура, имевшаяся в отделении.

После этого оно переходит в нормальный режим, показывая температуру выбранного отделения.

Во время действия сигнализации зуммер можно отключить, нажав кнопку (E).

Первое использование

Чистка холодильника изнутри

Перед первым включением прибора вымойте его внутренние поверхности и все внутренние принадлежности теплой водой с нейтральным мылом, чтобы удалить запах, характерный для только что изготовленного изделия, затем тщательно протрите их.

ВАЖНО! Не используйте моющие или абразивные средства, т.к. они могут повредить покрытие поверхностей холодильника.

Ежедневное использование

Хранение замороженных продуктов

При первом запуске или после длительного простоя перед закладкой продуктов в отделение дайте прибору поработать не менее 2 часов в режиме ускоренной заморозки.

ВАЖНО! При случайном размораживании продуктов, например, при сбое электропитания, если напряжение в сети отсутствовало в течение времени, превышающего указанное в таблице технических данных "время повышения температуры", размороженные продукты следует быстро употребить в пищу или немедленно подвергнуть тепловой

обработке, затем повторно заморозить (после того, как они остынут).

Размораживание продуктов

Замороженные продукты, включая продукты глубокой заморозки, перед использованием можно размораживать в холодильном отделении или при комнатной температуре, в зависимости от времени, которым Вы располагаете для выполнения этой операции.

Маленькие куски можно готовить, даже не размораживая, в том виде, в каком они взяты из морозильной камеры: в этом случае процесс приготовления пищи займет больше времени.

Устройство DrinksExpress

Устройство DrinksExpress может быстро охлаждать разнообразные запакованные на-

питки, причем быстрее, чем в холодильнике и морозильнике.

Вместимость довольно большая для напитков от 0,33 л до 2 л.

Внутри отделения можно охладить до:

- 8 жестяных банок по 0,33 л или 0,5 л
- 4 полиэтиленовые бутылки по 0,5 л
- 2 бутылки вина по 0,75 л
- 2 л тетрапак

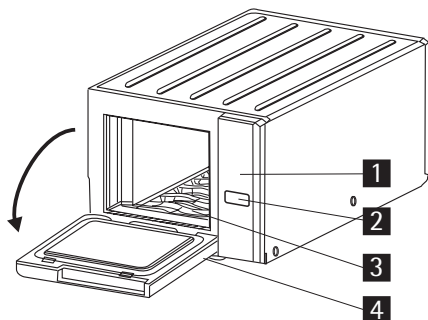

- 1 Интерфейс пользователя
- 2 Кнопка "Вкл/Выкл"
Кнопка выбора
- 3 Поднос
- 4 Дверца

- полиэтиленовая бутылка 1,5 л или бутылка шампанского.

! **ВНИМАНИЕ!** При правильном использовании риск замерзания бутылки отсутствует.

Интерфейс пользователя

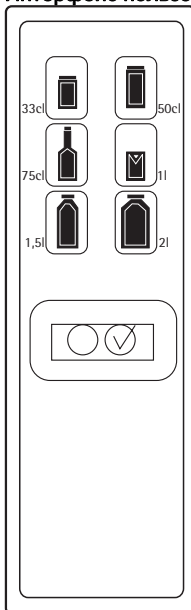

Включение

1. Откройте дверцу DrinksExpress и поместите емкость внутрь на поднос.
2. Закройте дверцу.
3. Чтобы включить устройство, нажмите и удерживайте кнопку "Вкл/Выкл" в течение 1 сек.
4. Выберите тип напитка, который вы собираетесь охладить, нажимая кнопку выбора до тех пор, пока необходимый символ не появится на дисплее.
5. Выбранный символ начинает мигать и начинается процесс охлаждения.
6. На дисплее контрольной панели загорается символ .

Выключение

ВАЖНО! Функция выключается автоматически по прошествии 30 минут.

1. Когда процесс охлаждения окончен:
 - звуковой сигнал включается каждые 10 секунд в течение 30 минут.

– На дисплее контрольной панели мигает символ .

2. Нажмите кнопку "Вкл/Выкл" и удерживайте ее нажатой в течение 1 секунды.
3. Звуковая сигнализация отключается.
4. Символ  гаснет.
5. Выбранный символ на дисплее DrinksExpress гаснет.

Эту функцию можно выключить в любое время нажатием кнопки "Вкл/Выкл" в течение 1 секунды.

Устройство DrinksExpress в режиме ожидания

В режиме ожидания это специальное отделение является холодильной зоной, которая может использоваться как дополнительное отделение для хранения свежих продуктов или напитков.

Температура внутри устройства DrinksExpress, когда оно не используется по назначению, находится на том же уровне, что и температура в контейнере для фруктов и овощей, который стоит рядом.

Чистка устройства

Устройство DrinksExpress легко чистить, так как внутри оно имеет гладкую поверхность, которую легко можно протереть влажной тряпкой.

В съемном поддоне на дне собирается вся пролитая жидкость и конденсат.

Снимите поддон и помойте его холодной и теплой водой.

! **ПРЕДУПРЕЖДЕНИЕ!** Не мойте поддон в посудомоечной машине.

Полезные советы

Нормальные звуки при работе прибора

- При протекании хладагента по трубкам могут быть слышны негромкие булькающие и журчащие звуки. Это нормальное явление.
- Когда компрессор включен, он нагнетает хладагент в холодильный контур, и в это время могут быть слышны гудение и шум от вибрации. Это нормальное явление.

- Тепловое расширение может вызывать появление внезапного треска. Это естественное физическое явление, не представляющее опасности. Такое явление является нормальным.

Уход и чистка

! **ПРЕДУПРЕЖДЕНИЕ!** Перед выполнением каких-либо операций по чистке или уходу за прибором выньте вилку сетевого шнура из розетки.

🌿 В холодильном контуре данного прибора содержится углеводороды; поэтому его обслуживание и заправка должны осуществляться только уполномоченными специалистами.

Размораживание холодильника

При нормальных условиях наледь автоматически удаляется с испарителя холодильной камеры при каждом выключении мотор-компрессора. Талая вода сливается в специальный поддон, установленный с задней стороны прибора над мотор-компрессором, и там испаряется.

Необходимо периодически прочищать сливное отверстие, имеющееся посередине канала холодильной камеры, во избежание попадания капель воды на находящиеся в ней продукты. Используйте для этого специальное приспособление, которое поставляется вставленным в сливное отверстие.

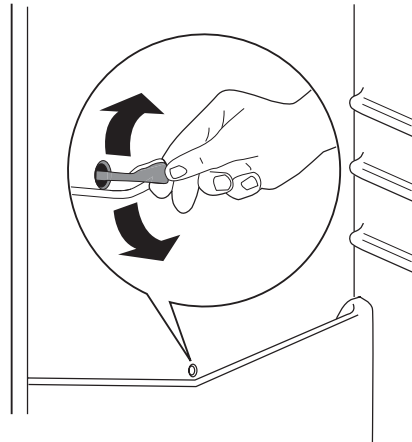

Размораживание морозильной камеры

Морозильная камера данной модели относится к типу "no frost" (без инея). Это означает, что в ней не образуются иней и лед ни на продуктах, ни на стенках самой камеры.

Отсутствие инея обеспечивается благодаря постоянной циркуляции холодного воздуха внутри камеры от автоматически включаемого вентилятора.

Технические данные

Габариты		
	Высота	2010 мм
	Ширина	595 мм
	Глубина	632 мм
Время повышения температуры		18 ч

Технические данные указаны на табличке технических данных на левой стенке внутри прибора и на табличке энергопотребления.

Установка

! **ПРЕДУПРЕЖДЕНИЕ!** Перед установкой прибора внимательно прочитайте "Информацию по технике безопасности" для обеспечения собственной безопасности и правильной эксплуатации прибора.

Размещение

Устанавливайте холодильник в месте, где температура окружающей среды соответствует климатическому классу, указанному на табличке с техническими данными:

Климатический класс	Температура окружающей среды
SN	от +10°C до +32°C
N	от +16°C до +32°C
ST	от +16°C до +38°C
T	от +16°C до +43°C

Расположение

Прибор следует устанавливать на достаточном расстоянии от источников тепла, таких как радиаторы отопления, котлы, прямые солнечные лучи и т.д. Обеспечьте свободную циркуляцию воздуха сзади холодильника. Если прибор расположен под навесным шкафчиком, для обеспечения оптимальной работы минимальное расстояние между корпусом и шкафчиком должно быть не менее 100 мм. Тем не менее, лучше всего не устанавливать прибор под навесными шкафами. Точность выравнивания по горизонтали достигается с помощью регулировки высоты ножек в основании корпуса.

! **ВНИМАНИЕ!** Должна быть обеспечена возможность отключения прибора от сети электропитания; поэтому после установки холодильника должен быть обеспечен легкий доступ к вилке сетевого шнура.

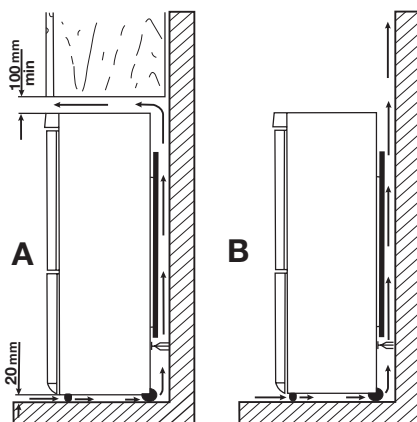

Подключение к электросети

Перед включением прибора в сеть удостоверьтесь, что напряжение и частота, указанные в табличке технических данных, соответствуют параметрам вашей домашней электрической сети.

Прибор должен быть заземлен. С этой целью вилка сетевого шнура имеет специальный контакт заземления. Если розетка электрической сети не заземлена, выполните отдельное заземление прибора в соответствии с действующими нормами, поручив эту операцию квалифицированному электрику.

Изготовитель снимает с себя всякую ответственность в случае несоблюдения вышеуказанных правил техники безопасности.

Данное изделие соответствует директивам Европейского Союза.

Задние прокладки

В пакет с документацией вложены две прокладки, которые должны быть закреплены, как показано на рисунке.

Ослабьте винты и вставьте прокладки под их головки, после чего снова затяните винты.

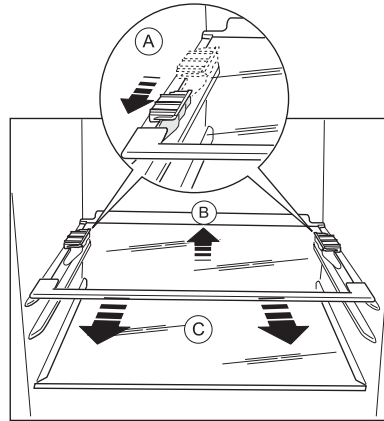
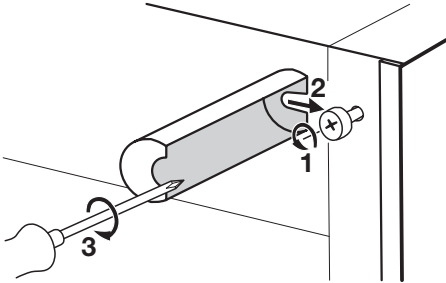

Выравнивание по высоте

При установке прибора убедитесь, что он стоит ровно. Для этого используйте две регулировочные ножки спереди внизу.

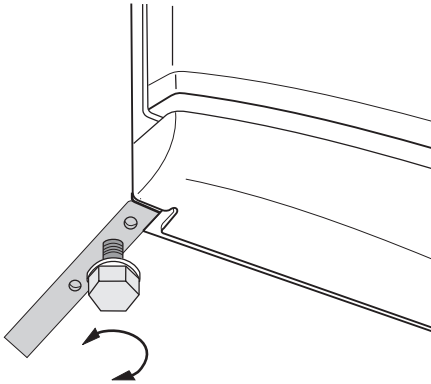

Перевешивание дверцы

⚠ ВНИМАНИЕ! Перед выполнением любых операций выньте вилку из сетевой розетки.

ВАЖНО! Следующие операции рекомендуется выполнять вдвоем, чтобы надежно удерживать дверцы прибора.

Для изменения направления открывания дверцы выполните следующие операции:

1. Откройте дверцу прибора, при этом он должен стоять вертикально. Вывинтите винты (t1) и снимите верхнюю пластмассовую декоративную полоску дверцы (t2). Закройте дверцу.

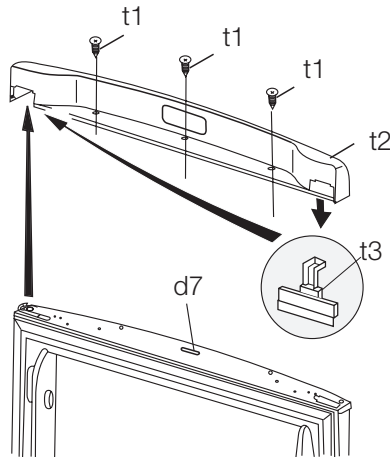

2. Снимите пластмассовую крышечку с пластмассовой декоративной полоски дверцы и установите ее на противоположной стороне (t3).

Снятие держателей полок

Ваш холодильник оснащен держателями полок, позволяющими фиксировать полки при транспортировке.

Чтобы снять их, действуйте следующим образом:

1. Передвиньте держатели полок по направлению стрелки (A).
2. Поднимите полку сзади и потяните ее вперед, пока она не снимется (B).
3. Снимите держатели (C).

3. Снимите панель (t4). Если необходимо, можно очень аккуратно использовать для этого отвертку. Вывинтите винты на другой стороне. Снимите крепеж верхней дверцы (t5). Положите его в пустой полиэтиленовый пакет.

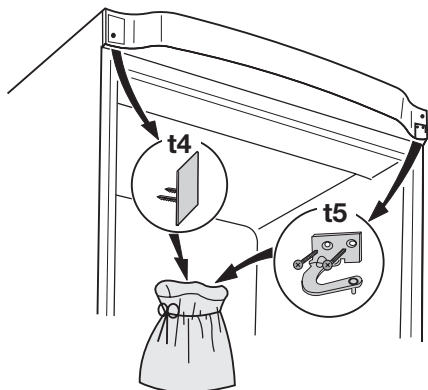

4. Снимите верхнюю дверцу.
5. Вывинтите винт и выньте дверной ограничитель (d1). Переверните и прикрепите его на другой стороне.

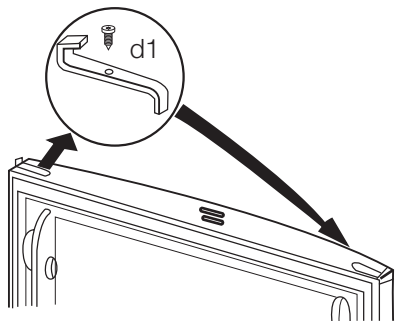

6. Отвинтите среднюю петлю (m2). Снимите пластмассовую шайбу (m1).
7. Снимите нижнюю дверцу.

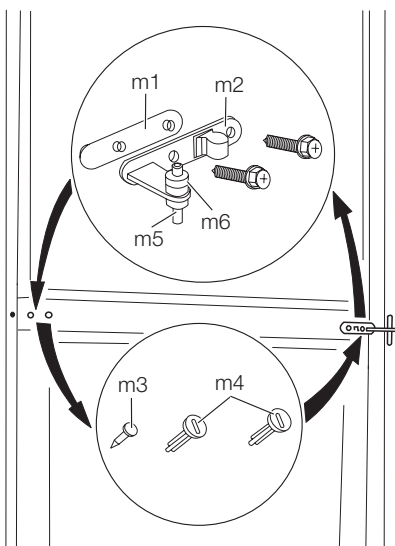

8. Снимите шайбу (m6) и переставьте на другую сторону поворотного штифта петли (m5).
9. С помощью инструмента снимите крышку (b1). Отвинтите поворотный штифт нижней петли (b2) и шайбу (b3) и установите их на противоположной стороне.
10. Установите крышку (b1) на противоположной стороне.

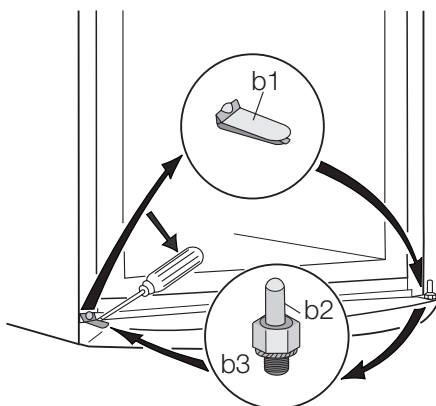

11. Снимите ограничители (d1) и переставьте на другую сторону дверец.
12. На левой стороне снимите заглушки средней петли (m3, m4) и переставьте на другую сторону.
13. Вставьте штифт средней петли (m5) в левостороннее отверстие нижней дверцы.
14. Насадите обратно нижнюю дверцу на поворотный штифт (b2).

15. Прикрутите среднюю петлю (m1) на противоположной стороне. Не забудьте вставить пластмассовую шайбу (m2) под среднюю петлю.
16. Установите верхнюю дверцу на среднюю петлю (m5).
Убедитесь, что края дверцы расположены параллельно боковому краю прибора.
17. Установите и прикрепите верхнюю петлю (находится в пакете с руководством по эксплуатации) на противоположной стороне (t6).
18. Вставьте пластину (t7) (она находится в пакете с руководством по эксплуатации).
19. Откройте верхнюю дверцу, прикрепите верхнюю крышку (t2) винтом (t1). Вставьте магнит (d7). Закройте дверцу.
20. Установите прибор на место, выровняйте, подождите не менее четырех часов и подключите к сетевой розетке.

В завершение удостоверьтесь, что:

- Все винты затянуты.
- Магнитная прокладка прилегает к корпусу.
- Дверца правильно открывается и закрывается.

При низкой температуре в помещении (т.е. зимой) прокладка может вначале неплотно прилегать к корпусу. В таком случае дождитесь естественной усадки прокладки.

В случае если вы не желаете выполнять вышеописанные операции самостоятельно, обратитесь в ближайший сервисный центр. Специалист сервисного центра перевесит дверцу за дополнительную плату.

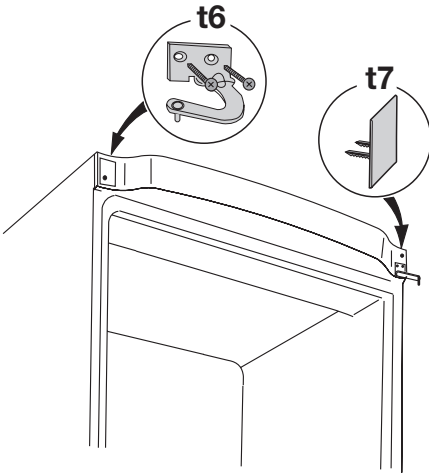

Забота об окружающей среде

Символ  на изделии или на его упаковке указывает, что оно не подлежит утилизации в качестве бытовых отходов. Вместо этого его следует сдать в соответствующий пункт приема электронного и электрооборудования для последующей утилизации. Соблюдая правила утилизации изделия, Вы сможете предотвратить причинение окружающей среде и здоровью

людей потенциального ущерба, который возможен в противном случае, вследствие неподобающего обращения с подобными отходами. За более подробной информацией об утилизации этого изделия просьба обращаться к местным властям, в службу по вывозу и утилизации отходов или в магазин, в котором Вы приобрели изделие.

Electrolux. Thinking of you.

Viac o nás na www.electrolux.com**Bezpečnostné pokyny**

V záujme vlastnej bezpečnosti a na zabezpečenie správneho používania si pred nainštalovaním a prvým použitím spotrebiča starostlivo prečítajte tento návod na používanie vrátane tipov a upozornení. Je dôležité, aby sa kvôli predchádzaniu zbytočným chybám a úrazom zaručilo, že všetci užívatelia tohto spotrebiča budú podrobne oboznámení s jeho obsluhou a s bezpečnostnými pokynmi. Tieto pokyny si uložte a dbajte, aby sa vždy nachádzali pri spotrebiči, aj po presťahovaní alebo predaji inej osobe, a aby bol každý, kto ho používa po celú dobu jeho životnosti, riadne informovaný o používaní a bezpečnosti spotrebiča.

Dodržiavajte tieto bezpečnostné pokyny na ochranu zdravia, života a majetku, pretože výrobca nezodpovedá za škody spôsobené neobalstosťou.

Bezpečnosť detí a zraniteľných osôb

- Tento spotrebič nie je určený pre osoby (vrátane detí) so zníženými fyzickými, senzorickými alebo duševnými schopnosťami, ani pre osoby s nedostatočnými skúsenosťami a vedomosťami, ak nie je zabezpečený dohľad alebo poučenie o bezpečnom používaní spotrebiča zo strany osoby zodpovednej za ich bezpečnosť. Nenechávajte deti bez dozoru. Musíte mať istotu, že sa nebudú so spotrebičom hrať.
- Všetky obaly odstráňte z dosahu detí. Hrozí riziko zadusenia.
- Ak spotrebič likvidujete, vyťahnite zástrčku spotrebiča z elektrickej zásuvky, odrežte pripojovací kábel (podľa možnosti čo najbližšie k spotrebiču) a demontujte dvierka, aby deti pri hre nemohol zasiahnuť elektrický prúd a aby sa nemohli ztvoriť vnútri spotrebiča.
- Ak má tento spotrebič s magnetickými tesneniami dvierok nahradiť starší spotrebič s pružinovým uzáverom (príchytkou dvierok) na dvierkach alebo na veku, pred likvidáciou starého spotrebiča poškodte zatvárací mechanizmus tak, aby bol nefunkčný. Predídete tak uviaznutiu hrajúcich sa detí v spotrebiči.

Všeobecné bezpečnostné pokyny

Pozor Vetracie otvory nezakrývajte a udržiavajte ich bez prekážok.

- Spotrebič je určený výhradne na používanie v domácnosti.
- Spotrebič je určený na uchovávanie potravín a nápojov v bežnej domácnosti, ako sa vysvetľuje v návode na použitie.

- Na urýchľovanie odmravovania nepoužívajte žiadne mechanické zariadenia ani umelé prostriedky.
- Vnútri chladiacich spotrebičov nepoužívajte iné elektrické spotrebiče (ako sú výrobníky zmrzliny), ak nie sú schválené na tento účel výrobcom.
- Nepoškodzuje chladiaci okruh.
- Chladiaci okruh spotrebiča obsahuje izobután (R600a), prírodný plyn s vysokou kompatibilitou so životným prostredím, ktorý je však horľavý. Počas prepravy a inštalácie spotrebiča dávajte pozor, aby ste nepoškodili žiadnu časť chladiaceho okruhu. Ak sa chladiaci okruh poškodil:
 - nepribližujte sa s otvoreným ohňom ani so zápalnými zdrojmi
 - dokonale vyvetrajte miestnosť so spotrebičom
- Je nebezpečné upravovať technické vlastnosti alebo akokoľvek meniť tento spotrebič. Akékoľvek poškodenie pripojného kábla môže spôsobiť krátke spojenie, oheň a úraz elektrickým prúdom.



Varovanie Akýkoľvek elektrický komponent (sieťový kábel, zástrčka, kompresor) musí vymieňať autorizovaný servisný pracovník alebo kvalifikovaný servisný personál.

1. Napájací kábel sa nesmie predlžovať.
 2. Presvedčte sa, že napájací kábel za spotrebičom nie je stlačený ani poškodený. Pritlačená alebo poškodená sieťová zástrčka sa môže prehriať a spôsobiť požiar.
 3. Zabezpečte, aby ste mali vždy voľný prístup k zásuvke elektrickej siete.
 4. Neťahajte za napájací elektrický kábel.
 5. Ak je elektrická zásuvka uvoľnená, zástrčku nezapájajte. Hrozí riziko úrazu elektrickým prúdom alebo požiaru.
 6. Spotrebič nesmiete používať, ak chýba kryt osvetlenia ¹⁶⁾ vnútorného osvetlenia.
- Spotrebič je ťažký. Pri jeho premiestňovaní postupujte opatrne.
 - Z mraziaceho priestoru nič nevyberajte ani sa ničoho nedotýkajte, ak máte vlhké/mokrú ruku, pretože to môže spôsobiť poranenie kože ruky alebo mrazové popáleniny.
 - Vyhýbajte sa dlhodobému vystaveniu spotrebiča priamemu slnečnému svetlu.

Každodenné používanie

- Nekladte horúce hrnce na plastové diely spotrebiča.

16) Ak sa má používať kryt lampy

- Neuchovávajte v spotrebiči horľavý plyn ani tektínu, pretože môžu explodovať.
- Potraviny nekladte priamo na vzduchový otvor na zadnej stene.¹⁷⁾
- Mrazené potraviny sa po rozmrazení nesmú znova zmrazovať.
- Balené mrazené potraviny uchovávajte v súlade s pokynmi výrobcu mrazených potravín.
- Odporúčania výrobcu spotrebiča na uchovávanie potravín sa musia striktnie dodržiavať.
- Do mraziaceho priestoru nekladte sytené ani šumivé nápoje, pretože v nádobách vzniká tlak, ktorý môže spôsobiť ich explóziu a tá spôsobí poškodenie spotrebiča.
- Zmrzlina môže spôsobiť mrazové popáleniny, ak sa konzumuje priamo po vybratí zo spotrebiča.

Starostlivosť a čistenie

- Pred vykonávaním údržby spotrebič vypnite a vytiahnite jeho zástrčku zo zásuvky elektrickej siete.
- Pred prvým použitím spotrebiča umyte jeho vnútro a všetky diely vlažnou vodou s prídavkom neutrálneho umývacieho prostriedku, aby ste odstránili typický zápach nového spotrebiča, a potom všetky povrchy dôkladne utrite dosucha.
- Pri čistení spotrebiča nepoužívajte kovové predmety.
- Na odstraňovanie námrazy nepoužívajte ostré predmety. Používajte plastovú škrabku.
- Na urýchlenie odmravovania nepoužívajte sušič na vlasy ani iné ohrievacie prístroje. Nadmerné teplo by mohlo poškodiť plastový interiér a do elektrického systému by mohla vniknúť voda, čo by spôsobilo nebezpečenstvo úrazu elektrickým prúdom.
- Pravidelne kontrolujte odtokový kanálik na rozmrazenú vodu z chladiaceho priestoru. Podľa potreby ho vyčistite. Ak je odtokový kanálik upchatý, voda sa bude zhromažďovať na dne spotrebiča.

Inštalácia



Dôležité upozornenie Pri elektrickom zapájaní starostlivo dodržiavajte pokyny uvedené v príslušných odsekoch.

- Spotrebič rozbalte a skontrolujte, či nie sú viditeľné poškodenia. Spotrebič nepripájajte, ak je poškodený. Prípadné poškodenia okamžite nahláste v mieste, kde ste si spotrebič zakúpili. V takomto prípade si odložte obal.
- Pred zapojením spotrebiča počkajte najmenej štyri hodiny, aby olej mohol stiecť späť do kompresora.
- Okolo spotrebiča musí byť zabezpečené dostatočné vetranie, v opačnom prípade hrozí prehrievanie. Aby ste dosiahli dostatočné vetranie, riadte sa pokynmi na inštaláciu.
- Výrobok treba vždy podľa možnosti umiestňovať k stene, aby sa predišlo dotyku alebo zachyteniu horúcich dielov (kompresor, kondenzátor) a možným popáleninám.
- Spotrebič sa nesmie umiestňovať v blízkosti radiátorov alebo sporákov.
- Ubezpečte sa, či je sieťová zástrčka po nainštalovaní spotrebiča prístupná.
- Spotrebič pripájajte výhradne k zdroju pitnej vody.¹⁸⁾

Servis

- Všetky elektrické práce pri údržbe a opravách spotrebiča musí vykonať kvalifikovaný elektrikár alebo zaškolená osoba.
- Servis tohto výrobku musí vykonávať autorizované servisné stredisko. Musia sa používať výhradne originálne náhradné dielce.

Ochrana životného prostredia

 Chladiaci okruh ani izolačné materiály spotrebiča neobsahujú plyny, ktoré by mohli poškodiť ozónovú vrstvu. Spotrebič sa nesmie likvidovať spoločne s komunálnym ani domovým odpadom. Penová izolácia obsahuje horľavé plyny: spotrebič sa musí likvidovať v súlade s platnými predpismi, ktoré vám na požiadanie poskytnú miestne orgány. Dávajte pozor, aby sa nepoškodila chladiaca jednotka, hlavne na zadnej strane blízko výmenníka tepla. Materiály použité v tomto spotrebiči označené symbolom  sú recyklovateľné.

17) Ak je spotrebič beznámrazový

18) Ak je potrebné pripojenie k prívodu vody.

Ovládací panel

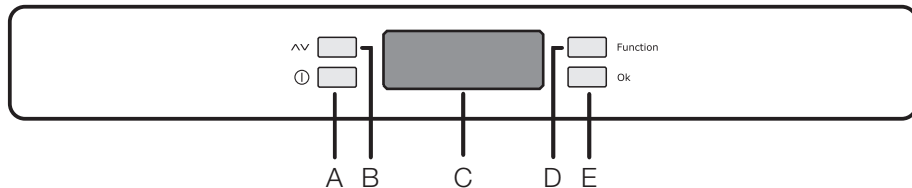

A - Tlačidlo ZAP/VYP spotrebič

B - Tlačidlo na reguláciu teploty

C - Indikátor teploty a funkcií

D - Tlačidlo funkcií

E - Tlačidlo na potvrdenie

Indikácia



 Ak svieti, indikovaný priestor je zapnutý.

 Ak svieti, indikovaná je teplota príslušného priestoru.

Ak bliká, operácia zodpovedá príslušnému priestoru.

 Alarm pri zvýšenej teplote.

 Ak svieti, indikovaná je okolitá teplota.

 Indikátor kladnej alebo zápornej teploty.

 Teplotný displej.

 Kontrolka funkcie detskej poistky.

 Kontrolka nákupnej funkcie.

 Kontrolka funkcie DrinksExpress.



 funkcia rýchle zmrazovanie Action Freeze (rýchle zmrazovanie).

 Kontrolka funkcie Eco mode (úsporný režim).

Prvé zapnutie

Ak po vsunutí zástrčky do zásuvky elektrickej siete displej nesvieti, stlačte tlačidlo (A) vypínača spotrebiča.

Ľhne po zapnutí je spotrebič v podmienkach alarmu, zobrazovaná teplota bliká a počuť bzučenie.

Stlačte tlačidlo (E) a bzučenie sa vypína (pozri aj časť "Teplota pri nadmernom alarme"), ikona  bliká naďalej a na indikátore  sa objaví najvyššia dosiahnutá teplota.

Aby sa dosiahlo správne skladovanie potravín, zvolte funkciu Eco mode, ktorá zaručuje nasledujúce nastavenie teplôt:

+5°C v chladničke
-18°C v mrazničke

- Pred vložením potravín do mraziaceho priestoru počkajte, kým teplota vnútri nedosiahne -18°C.
- Výber inej teploty – pozri "Regulácia teploty."

Vypínanie

Spotrebič sa vypne stlačením tlačidla vypínača (A) na dlhšie ako 1 sekundu.









Pritom sa bude zobrazovať odrátavanie teploty v podobe -3 -2 -1.

Ponuka funkcií

Aktivovaním tlačidla (D) sa zapína ponuka funkcií. Každú funkciu možno potvrdiť stlačením tlačidla (E). Ak v priebehu niekoľkých sekúnd funkciu nepotvrdíte, na displeji sa prestane zobrazovať po-

nuka funkcií a displej sa vráti do normálnych podmienok.

Zobrazujú sa nasledujúce funkcie:

-  Voľba/Vypnutie/Zapnutie chladiaceho priestoru
-  Voľba/Vypnutie/Zapnutie mraziaceho priestoru
-  Okolité teplota
-  Funkcia detskej poistky
-  Funkcia nákupu
-  Funkcia Eko režimu
-  Kontrolka funkcie Action Freeze
-  DrinksExpress Funkcia

Regulácia teploty

Teplotu možno regulovať po voľbe priestoru stláčaním tlačidla (D) a potom stláčaním tlačidla (B) na nastavenie želanej teploty.

Po stlačení tlačidla (B) sa bude na displeji zobrazovať blikajúca aktuálne nastavená teplota. Na potvrdenie voľby teploty stlačte tlačidlo (E).

Na niekoľko ú sekúnd zaznie bzučiak a počas niekoľkých sekúnd sa na displeji bude zobrazovať novo nastavená teplota, potom sa bude znovu zobrazovať vnútorná teplota v priestore.

Nová nastavená teplota sa musí dosiahnuť po 24 hodinách.

Po dlhých obdobiach bez používania spotrebiča nie je nutné teplotu nastavovať znovu, pretože ostane uložená v pamäti.

Dôležité upozornenie Počas stabilizovania teploty pri prvom zapnutí sa zobrazovaná teplota nemusí zhodovať s nastavenou teplotou. Počas uvedenej doby je možné, že sa zobrazovaná teplota bude líšiť od nastavenej teploty.

Dovolenková funkcia "H"

Pri dovolenkovej funkcii sa teplota nastaví na +15°C.

Táto funkcia vám umožní necha chladničku zatvorenú a prázdnu počas dlhého dovolenkového obdobia (napr. počas letnej dovolenky) bez toho, že by sa tvoril nepríjemný zápach.

Dovolenková funkcia sa zapína podľa pokynov na zmenu vybranej teploty. Na displeji teploty možno upraviť zobrazovanú teplotu postupne až do +8°C s krokom po 1°. Po hodnote +2°C bude nasledovať písmeno "H". Stlačte tlačidlo E na potvrdenie. Chladnička tak bude v "dovolenkovom" režime, ktorý šetrí energiu.

Dôležité upozornenie Keď je zapnutá dovolenková funkcia, chladiaci priestor musí ostať prázdny.

Funkcia teploty prostredia

Funkcia okolitej teploty sa aktivuje stláčaním tlačidla (D) (podľa potreby aj opakovane), kým sa ne-

zobrazí príslušná ikona . V tomto stave je indikovaná okolitá teplota.

Voľbu u musíte potvrdiť stláčaním tlačidla (E) do niekoľkých sekúnd. Zaznie bzučiak a symbol ostane svietiť.

Funkciu možno kedykoľvek deaktivovať stláčaním tlačidla (D), kým sa nerozblíkajú príslušná ikona, a následným stláčaním tlačidla (E)

Funkcia Detská poistka

Funkcia Detská poistka sa aktivuje stláčaním tlačidla (D) (podľa potreby aj opakovane), kým sa nezobrazí príslušná ikona .

Voľbu musíte potvrdiť stláčaním tlačidla (E) do niekoľkých sekúnd. Zaznie bzučiak a symbol ostane svietiť. Za uvedených podmienok, kým bude aktívna táto funkcia, nebude možné vykonať žiadnu zmenu nastavení.

Funkciu možno kedykoľvek deaktivovať stláčaním tlačidla (D), kým sa nerozblíkajú príslušná ikona, a následným stláčaním tlačidla (E).

Funkcia nákupu

Ak potrebujete vložiť do spotrebiča veľké množstvo nevychladených potravín, napríklad potom, čo ste urobili nákup v samoobslužnej, odporúčame vám zapnúť funkciu nákupu, prostredníctvom ktorej sa potraviny vychladia rýchlejšie a predídete sa ohriatiu potravín, ktoré už boli uložené v chladničke.

Funkcia nákupu sa aktivuje stláčaním tlačidla (D) (podľa potreby aj opakovane), kým sa nezobrazí príslušná ikona . Voľbu musíte potvrdiť stláčaním tlačidla (E) do niekoľkých sekúnd. Zaznie bzučiak a symbol ostane svietiť.

Funkcia nákupu sa automaticky vypne približne po 6 hodinách. Funkciu možno kedykoľvek vypnúť, ak podržíte stlačené tlačidlo (D), kým sa nerozblíkajú ikona, a následným stláčaním tlačidla (E).

Kontrolka funkcie Eco mode

Funkcia Eco Mode sa aktivuje stláčaním tlačidla (D) (podľa potreby aj opakovane), kým sa nezobrazí príslušná ikona .

Voľbu musíte potvrdiť stláčaním tlačidla (E) do niekoľkých sekúnd. Zaznie bzučiak a symbol ostane svietiť.

V tomto stave sa automaticky nastaví vybraná teplota (+5°C a -18°C), zabezpečujúce najlepšie podmienky na uchovávanie potravín.

Túto funkciu možno kedykoľvek vypnúť zmenou vybranej teploty v jednom z priestorov.

Funkcia Action Freeze

Mraziaci priestor je vhodný na dlhodobé skladovanie priemyselne zmrazených a hlboko zmrazených potravín, ako aj na zmrazovanie potravín. Maximálne množstvo potravín, ktoré možno zmraziť za 24 hodín, sa zobrazuje na typovom štítku.

Pri zmrazovaní množstva potravín uvedených na typovom štítku vložte potraviny priamo do kontaktu s chladiacim povrchom (vyberte zásuvku alebo kôš). V prípade, že budete potraviny zmrazovať v zásuvkách alebo košoch, maximálne množstvo potravín na zmrazenie bude menšie.

Pri zmrazovaní čerstvých potravín bude potrebné aktivovať funkciu Action Freeze. Stlačíte tlačidlo (D) (podľa potreby aj opakovane), kým sa nezobrazí príslušná kontrolka .

Voľbu musíte potvrdiť stlačením tlačidla (E) do niekoľkých sekúnd. Zaznie bzučiak a na displeji sa zobrazí niekoľko pohybujúcich sa čiarok.

Po 24-hodinovej dobe predbežného chladenia vložte potraviny do mrazničky.

Vložte čerstvé zmrazované potraviny do priestoru , pretože to je najchladnejšie miesto.

Proces zmrazovania trvá 24 hodín. Počas tejto doby do mrazničky nekladajte iné potraviny.

Táto funkcia sa automaticky vypne po 52 hodinách.

Funkciu možno kedykoľvek vypnúť stlačením tlačidla (D), kým sa nerozblíkajú kontrolka , a následným stlačením tlačidla (E).

Prvé použitie

Čistenie interiéru

Pred prvým použitím spotrebiča umyte jeho vnútro a všetky jeho diely vlažnou vodou s prídavkom neutrálneho umývacieho prostriedku, aby ste odstránili typický zápach nového spotrebiča a potom všetky povrchy dôkladne osušte.

Každodenné používanie



Skladovanie mrazených potravín

Pri prvom uvedení do prevádzky alebo po určitom čase mimo prevádzky nechajte spotrebič pred vložением potravín bežať najmenej 2 hodiny s najvyššími nastaveniami.

Dôležité upozornenie V prípade neúmyselného rozmrazenia potravín, napríklad v dôsledku výpadku napájacieho napätia, za predpokladu, že doba výpadku energie bola dlhšia ako údaj uvedený v technických údajoch pod položkou "akumulačná doba", treba rozmrazené potraviny

Alarm pri zvýšenej teplote

Zvýšenie teploty v niektorom z priestorov (napríklad v dôsledku výpadku napájania elektrinou) indikuje:

- blikajúce zobrazenie teploty
- blikajúca kontrolka mraziaceho priestoru 
- blikanie symbolu 
- zvuk bzučiaci

Potom, čo sa obnovia normálne podmienky:

- zvukový signál sa vypne
- hodnota teploty naľalej bliká

Keď stlačíte tlačidlo (E) na zrušenie alarmu, na ukazovateli priestoru  sa na niekoľko sekúnd zobrazí maximálna dosiahnutá teplota.

Potom sa bude znovu zobrazovať prevádzková teplota vo zvolenom priestore.

Počas alarmovej fázy možno vypnúť bzučiak stlačením tlačidla (E).

Dôležité upozornenie Nepoužívajte abrazívne čistiace prostriedky ani prášky, pretože by poškodili povrch.

čo najskôr spotrebovať alebo uvariť a až potom znova zmraziť (po ochladení).

Rozmrazovanie

Hlboko zmrazené alebo mrazené potraviny sa pred použitím môžu rozmrazovať v chladiacom priestore alebo pri izbovej teplote, v závislosti od času, ktorý máme k dispozícii.

Malé kusy možno dokonca variť aj keď sú ešte zmrazené, priamo z mrazničky: v tomto prípade varenie potrvá dlhšie.

DrinksExpress zariadenie

DrinksExpress zariadenie môže vychladiť rôzne balenia s nápojmi rýchlejšie ako v chladničke a v mrazničke.

Kapacita stačí pre nápoje v obaloch s objemom od 33cl až po 2l.

Vnútri jednotky sa dá vychladiť až:

- 8 plechoviek s objemom 0,33 l alebo 0,5 l
- 4 PET fľaše s objemom 0,5 l

- 2 fľaše vína s objemom 0,75 l
- 2l v obale Tetrapak
- 1,5 l PET fľaša alebo aj veľká fľaša šampanského.

 **Varovanie** Pri správnom používaní nehrozí zamrznutie fliaš.

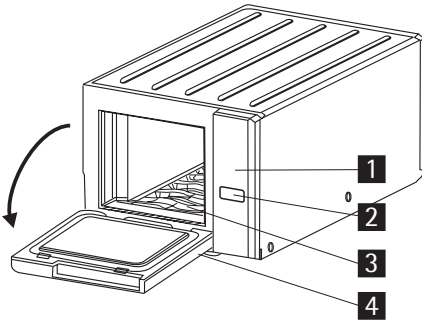

- 1 Rozhranie používateľa
- 2 Tlačidlo vypínača
Tlačidlo Voľba
- 3 Podnos
- 4 Dvere

Rozhranie používateľa

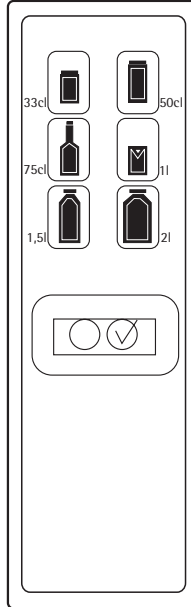



Zapínanie

1. Otvorte dvere DrinksExpress a vložte nádobu do vnútra na podnos.
2. Zatvorte dvere.
3. Stlačte tlačidlo vypínača na 1 sekundu, aby sa zariadenie zaplo.
4. Zvoľte druh nápoja, ktorý sa má vychladiť, stlačením tlačidla, kým sa na displeji nerozsvieti želaná ikona.
5. Zvolená ikona začne blikať a začne sa chladenie.
6. Rozsvieti sa ikona  na displeji ovládacieho panela.

Vypínanie

Dôležité upozornenie Funkcia sa vypne automaticky po 30 minútach.

1. Po ukončení chladenia:
 - opakovane sa rozoznie zvukový signál, každých 10 sekúnd počas doby 30 minút.
 - ikona  na displeji ovládacieho panela blika.
2. Stlačte tlačidlo vypínača na 1 sekundu.
3. Zvukové znamenie sa zruší.
4. Ikona  zhasne.

5. Zvolená ikona na DrinksExpress displeji zhasne.
Funkciu môžete kedykoľvek vypnúť stlačením tlačidla vypínača na 1 sekundu.

Zariadenie DrinksExpress v pohotovostnom režime

V pohotovostnom režime slúži toto špecifické oddelenie ako chladiaca oblasť, ktorá sa používa ako rozšírenie priestoru na čerstvé potraviny, a to na skladovanie potravín alebo nápojov. Teplota vnútri DrinksExpress zariadenia, ktoré sa nepoužíva, je na rovnakej úrovni ako teplota vo veďľajšej zásuvke na ovocie a zeleninu.

Čistenie zariadenia

Zariadenie DrinksExpress sa jednoducho udržiava, pretože hladký vnútorný povrch sa ľahko očistí vlhkou utierkou.

Vyberateľný podnos na dne zachytí všetku vyliatu kvapalinu a skondenзованú vodu.

Vyberte podnos a umyte ho studenou a teplou vodou.



Pozor Neumývajte podnos v umývačke riadu.

Užitočné rady a tipy

Normálne zvuky pri prevádzke

- Počas prečerpávania chladiva cez stočené rúrky alebo potrubia počuť žbinkotanie alebo prebublávanie. Je to normálne.
- Kým je kompresor v prevádzke, prečerpáva sa chladivo a z kompresora počuť vírivý alebo impulzný zvuk. Je to normálne.

- Tepelná dilatácia môže spôsobovať neočakávané praskavé zvuky. Ide o prirodzený, neškodný fyzikálny jav. Je to normálne.

Ošetrovanie a čistenie

! **Pozor** Pred akoukoľvek údržbou spotrebič odpojte od elektrickej siete.

🌿 Tento spotrebič obsahuje uhľovodíky v chladiacom agregáte; z tohto dôvodu môžu údržbu a plnenie chladiaceho okruhu vykonávať výhradne autorizovaní technici.

Odmrazovanie chladničky

Pri normálnom používaní sa námraza automaticky odstraňuje z výparníka chladiaceho priestoru pri každom zastavení motora kompresora. Odmrazená voda steká cez žliabok do osobitnej nádoby na zadnej stene spotrebiča, nad motorom kompresora, z ktorej sa odparuje.

Je dôležité, aby sa vypúšťací otvor v strednej časti chladiaceho priestoru pravidelne čistil, aby sa zabránilo pretekaniu vody a jej kvapkaniu na potraviny vnútri chladničky. Používajte dodávanú špeciálnu čistiacu pomôcku, ktorú nájdete už vloženú vo vypúšťacom otvore.

Odmrazovanie mrazničky

Na druhej strane, mraziaci priestor tohto modelu je "beznámrazového" typu. Znamená to, že sa tu počas prevádzky netvorí námraza, a to ani na vnútorných stenách ani na potravinách.

Absencia námrazy sa dosahuje vďaka nepretržitému obehu studeného vzduchu v tomto priestore, ktorý je poháňaný ventilátorom s automatickou reguláciou.

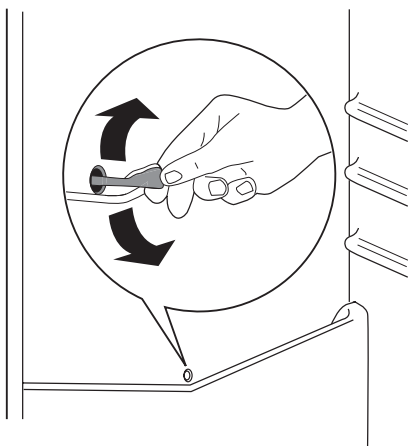

Technické údaje

Rozmer		
	Výška	2010 mm
	Šírka	595 mm
	Hĺbka	632 mm
Čas zvýšenia teploty (akumulačná doba)		18 h

Technické informácie sú uvedené na typovom štítku na ľavej vnútornej stene spotrebiča a na štítku s údajmi o spotrebe energie.

Inštalácia

! **Pozor** Aby bola zaručená bezpečná a správna činnosť spotrebiča, pred jeho inštaláciou si pozorne prečítajte "bezpečnostné pokyny".

Výber miesta

Tento spotrebič nainštalujte v mieste, kde okolitá teplota zodpovedá klimatickej triede uvedenej na typovom štítku spotrebiča:

Klimatická trieda	Okolité teplota
SN	+10°C až +32°C
N	+16°C až +32°C
ST	+16°C až +38°C
T	+16°C až +43°C

Umiestnenie

Spotrebič by nemal byť umiestnený v blízkosti zdrojov tepla, ako sú radiátory, ohrievače vody, umiestnenie na priamom slnečnom svetle atď. Skontrolujte, či okolo a za spotrebičom môže voľne prúdiť vzduch. Ak je spotrebič umiestnený pod visiacou skrinkou upevnenou na stene, na zabezpečenie správnej účinnosti nechajte medzi vrchnou časťou spotrebiča a skrinkou medzeru aspoň 100 mm. Najlepšie by bolo spotrebič neumiestňovať pod visiace skrinky. Vodorovnú polohu spotrebiča zabezpečte jednou alebo viacerými nastavitelnými nožičkami v základni spotrebiča.

! **Varovanie** Spotrebič sa bude musieť dať odpojiť od elektrickej siete; zásuvka preto bude musieť byť po inštalácii prístupná.

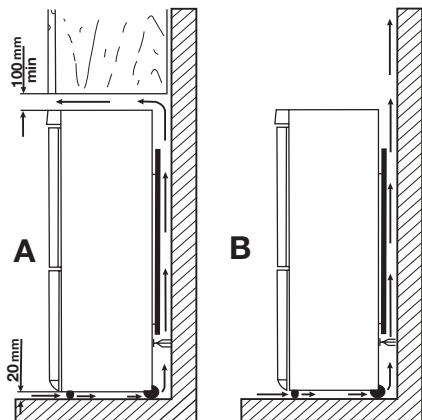

Zapojenie do elektrickej siete

Pred pripojením sa presvedčte, či napätie a frekvencia uvedené na typovom štítku zodpovedajú napätiu vašej domácej siete.

Spotrebič musí byť uzemnený. Napájací elektrický kábel je na tento účel vybavený príslušným kontaktom. Ak domáca sieťová zásuvka nie je uzemnená, spotrebič pripojte k samostatnému uzemneniu v súlade s platnými predpismi. Poradte sa s kvalifikovaným elektrikárom.

Výrobca odmieta akúkoľvek zodpovednosť pri nedodržaní hore uvedených bezpečnostných opatrení.

Tento spotrebič vyhovuje nasledujúcim smerniciam. ES.

Zadné vymedzovacie vložky

Vo vrecku s dokumentáciou sú dve vložky, ktoré sa musia namontovať ako na ilustrácii.

Povoľte skrutky a vložte vymedzovaciu vložku pod hlavičku skrutky, potom skrutky opäť utiahnite.

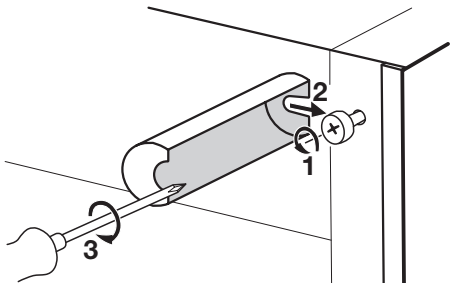

Vyrovnanie do vodorovnej polohy

Pri inštalácii spotrebiča zabezpečte jeho vyrovnanie do vodorovnej polohy. Dosiahnete to dvoma nastaviteľnými nožičkami na spodnej prednej strane.

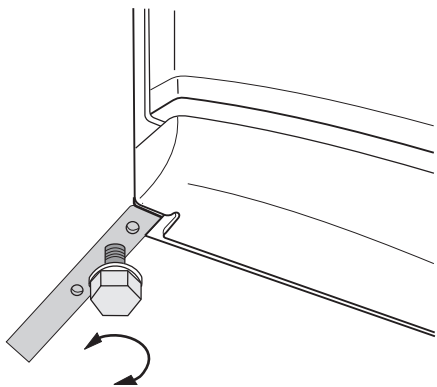

Vyberanie držiakov poličiek

Váš spotrebič je vybavený držiakmi poličiek, ktoré zaisťujú police počas prepravy.

Pri ich vyberaní postupujte takto:

1. Presuňte držiaky police v smere šípky (A).
2. Policu nadvihnite v zadnej časti a potlačte ju vpred, kým sa neuvoľní (B).
3. Vyberte úchytky (C).

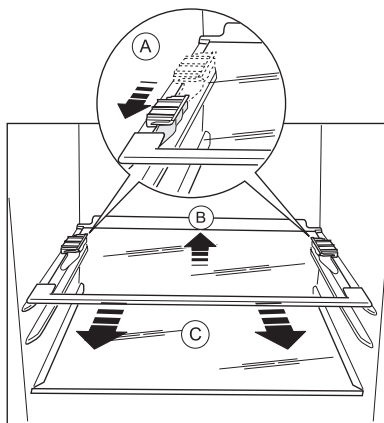

Možnosť zmeny smeru otvárania dverí

! Varovanie Pred akýmkoľvek zásahom vytiahnite zástrčku spotrebiča zo zásuvky elektrickej siete.

Dôležité upozornenie Pri vykonávaní nasledujúcich operácií vám odporúčame, aby vám pomáhala druhá osoba, ktorá pridrží dvere spotrebiča počas úkonov.

Pri zmene smeru otvárania dverí vykonajte nasledujúce kroky:

1. Otvorte dvere spotrebiča, ktorý stojí vo zvislej polohe. Odskrutkujte skrutky (t1) a vyberte plastovú lištu horných dverí (t2). Zatvorte dvere.

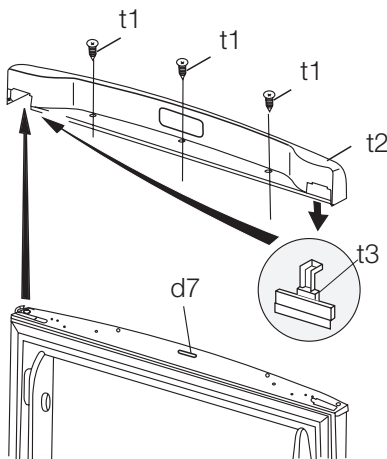

2. Vyberte malý plastový kryt z plastovej lišty dverí a nasadte ho na opačnej strane (t3).
3. Vyberte platničku (t4). V prípade potreby veľmi opatrne použite skrutkovač. Odskrutkujte skrutku na druhej strane. Vyberte úchytku hor-

ných dverí (t5) . Vložte ju do prázdneho plastového vrečka.

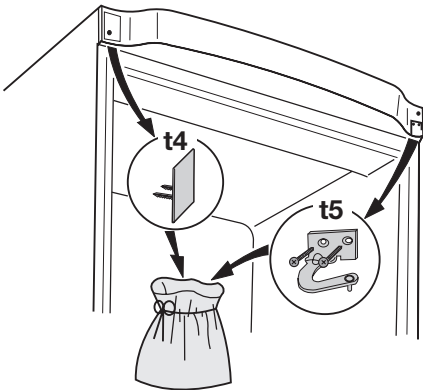

4. Vyberte horné dvere.
5. Odskrutkujte skrutku a vyberte záračku dverí (d1). Pripevnite ju na druhej strane.

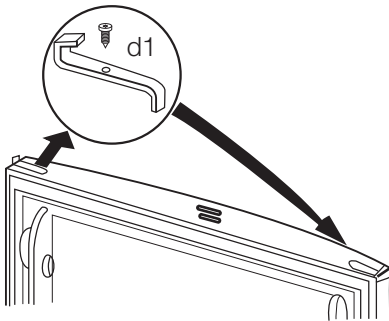

6. Odskrutkujte stredný záves (m2). Vyberte plastovú vymedzovaciu vložku (m1).
7. Vyberte spodné dvere.

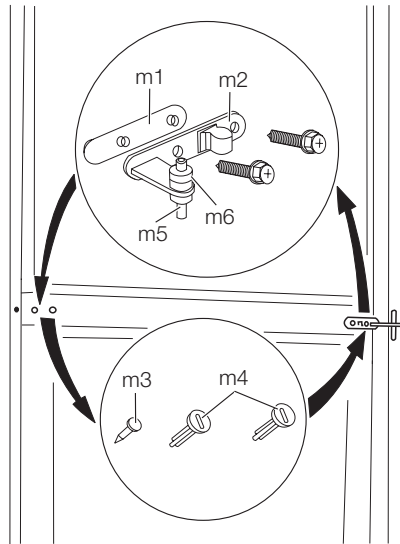

8. Vyberte vymedzovaciu vložku (m6) a nasadte ju na opačnú stranu čapu závesu (m5).
9. Pomocou nástroja vyberte kryt (b1). Odskrutkujte čap spodného závesu (b2) a vymedzovaciu vložku (b3) a namontujte ich na opačnej strane.
10. Nasadte kryt (b1) na opačnú stranu.

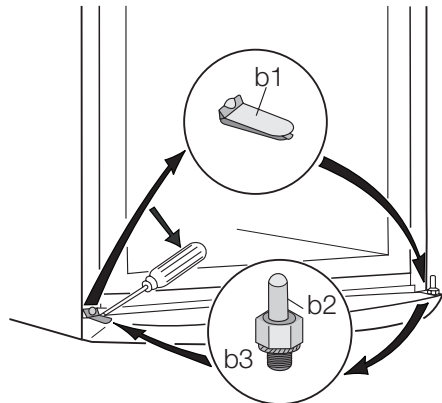

11. Vyberte záračky (d1) a premiestnite ich na opačnú stranu dverí.
12. Vyberte kolík ľavého krytu na strednom závесе (m3,m4) a premiestnite ho na opačnú stranu.
13. Upevnite kolík stredného závесе (m5) do otvoru na ľavej strane spodných dverí.
14. Nasadte spodné dvere na čap spodného závесе (b2).
15. Znovu zaskrutkujte stredný záves (m1) na opačnej strane . Nezapomnite na plastovú vy-

medzovaci vložku (m2) vloženú pod stredným závesom.

16. Opäť nasuňte vrchné dvere na stredný záves (m5). Skontrolujte, či sú okraje dverí paralelne zarovnané s bočnou hranou spotrebiča.
17. Umiestnite a upevnite horný záves (nájdete ho vo vrecku s návodom na používanie) na opačnú stranu (t6).

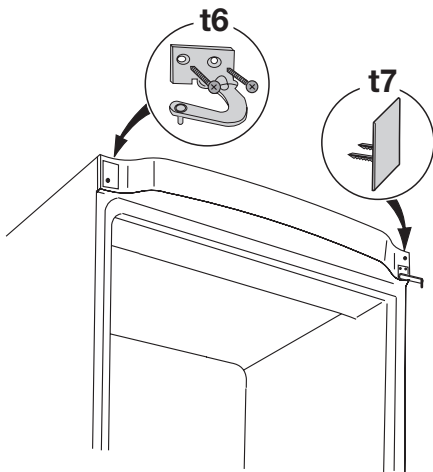

18. Zasuňte panel (t7) (panel nájdete vo vrecku s návodom na použitie).
19. Otvorte vrchné dvere, namontujte horný kryt (t2) pomocou skrutiek (t1). Vsuňte magnet (d7). Zatvorte dvere.
20. Spotrebič umiestnite na požadované miesto a vyrovnajte, počkajte najmenej štyri hodiny a potom ho pripojte k napájacej zásuvke.

Uskutočnite konečnú kontrolu a dbajte, aby:

- Všetky skrutky boli zatiahnuté.
- Magnetické tesnenie musí priliehať k spotrebiču.
- Dvere sa musia správne otvárať a zatvárať.

Ak je okolitá teplota nízka (t.j. v zime), môže sa stať, že tesnenie nebude dokonale priliehať. V takom prípade počkajte, kým sa tesnenie samovoľne neprispôsobí.

Ak predchádzajúce úkony nechcete urobiť sami, zavolajte najbližšie autorizované servisné stredisko. Zmenu smeru otvárania dverí vykoná technik za poplatok.

Otázky ochrany životného prostredia

Symbol  na výrobku alebo na jeho obale, návode na použitie a záručnom liste znamená, že s výrobkom sa nesmie zaobchádzať ako s komunálnym odpadom. Namiesto toho je potrebné ho odovzdať do najbližšieho zmluvného zberného dvora vykonávajúceho zber odpadu z elektrozariadení za účelom jeho ďalšieho zhodnotenia a spracovania, prípadne predajni pri

kúpe nového výrobku, ak táto predajňa uskutočňuje spätný odker.

Prispajte preto k tomu, aby bol odpad zhodnotený a zneškodnený environmentálne vhodným spôsobom tak, aby sa predišlo jeho negatívnym vplyvom na životné prostredie a ľudské zdravie. Podrobnejšie informácie nájdete na internetovej stránke www.envidom.sk.

www.electrolux.com

www.electrolux.cz

www.electrolux.hu

www.electrolux.pl

www.electrolux.ro

www.electrolux.ru

www.electrolux.sk