



manual de instruções
Инструкция по
эксплуатации
manual de instrucciones

Combinado
Холодильник с морозильной камерой
Frigorífico-congelador

ENA34399W
ENA38399W

Electrolux. Thinking of you.

Saiba mais sobre a nossa filosofia em www.electrolux.com

Índice

Informações de segurança	2	Manutenção e limpeza	13
Painel de controlo	4	O que fazer se...	14
Primeira utilização	7	Dados técnicos	15
Utilização diária	8	Instalação	16
Sugestões e conselhos úteis	12	Preocupações ambientais	18



Sujeito a alterações sem aviso prévio



Informações de segurança

Para a sua própria segurança e para garantir uma utilização correcta, antes de instalar e usar o aparelho pela primeira vez, leia atentamente este manual do utilizador, incluindo as suas sugestões e advertências. Para evitar erros e acidentes desnecessários, é importante que todas as pessoas que utilizam o aparelho conheçam o seu funcionamento e as características de segurança. Guarde estas instruções e certifique-se de que elas acompanham o aparelho em caso de transferência ou venda, para que todos os que venham a usá-lo estejam devidamente informados quanto à sua utilização e segurança. Para sua segurança e da propriedade, guarde as precauções destas instruções de utilização, uma vez que o fabricante não é responsável pelos danos causados por omissão.

Segurança para crianças e pessoas vulneráveis

- Este aparelho não se destina a ser utilizado por pessoas (incluindo crianças) com capacidades físicas, sensoriais ou mentais reduzidas ou sem experiência e conhecimento, excepto se lhes tiver sido dada supervisão ou instrução relativa à utilização do aparelho por uma pessoa responsável pela sua segurança. As crianças devem ser vigiadas para assegurar que não brincam com o aparelho.
- Mantenha todas as embalagens fora do alcance das crianças. Existe o risco de asfixia.
- Se eliminar o aparelho retire a ficha da tomada, corte o cabo eléctrico (o mais perto do aparelho possível) e retire a porta para

evitar que crianças a brincar sofram choques eléctricos ou se fechem dentro do aparelho.

- Se este aparelho, com vedantes de porta magnéticos for substituir um aparelho mais velho com fecho de mola (lingueta) na porta ou tampa, certifique-se de que o fecho de mola está desactivado antes de eliminar o velho aparelho. Tal irá evitar que se torne numa armadilha fatal para uma criança.

Segurança geral



Cuidado Mantenha as aberturas de ventilação sem obstruções.

- O aparelho tem como objectivo guardar alimentos e/ou bebidas numa casa normal, como explicado neste manual de instruções.
- Não utilize um dispositivo mecânico ou qualquer meio artificial para acelerar o processo de descongelação.
- Não utilize outros aparelhos eléctricos (tais como máquinas de fazer gelados) dentro dos aparelhos de refrigeração, a não ser que sejam aprovados para este fim pelo fabricante.
- Não danifique o circuito refrigerante.
- O refrigerante isobutano (R600a) está contido no circuito refrigerante do aparelho, um gás natural com um alto nível de compatibilidade ambiental, que é, no entanto, inflamável. Durante o transporte e a instalação do aparelho, certifique-se de nenhum dos componentes do circuito refrigerante está danificado.

Se o circuito refrigerante se danificar:

- evite chamas livres e fontes de ignição
- ventile totalmente a divisão onde o aparelho se encontra
- É perigoso alterar as especificações ou efectuar qualquer tipo de alteração neste produto. Quaisquer danos no cabo poderão provocar um curto-circuito, incêndio e/ou choque eléctrico.



Advertência Qualquer componente eléctrico (cabo de alimentação, ficha, compressor) tem de ser substituído por um técnico certificado ou um técnico qualificado.

1. Não deve colocar extensões no cabo de alimentação.
 2. Certifique-se de que a ficha não está esmagada ou danificada pela parte traseira do aparelho. Uma ficha esmagada ou danificada pode sobreaquecer e causar um incêndio.
 3. Certifique-se de que consegue alcançar a ficha do aparelho.
 4. Não puxe o cabo de alimentação.
 5. Se a tomada da ficha de alimentação estiver solta, não introduza a ficha de alimentação. Existe um risco de choque eléctrico ou incêndio.
 6. Não deve utilizar o aparelho sem a tampa da lâmpada ¹⁾ iluminação interior.
- Este aparelho é pesado. Tenha cuidado quando o deslocar.
 - Não retire nem toque nos itens do compartimento do congelador se estiver com as mãos molhadas, pois pode causar abrasões na pele ou queimaduras de gelo.
 - Evite a exposição prolongada do aparelho à luz solar directa.

Utilização diária

- Não coloque painéis quentes nas partes de plástico do aparelho.
- Não guarde gases ou líquidos inflamáveis no aparelho, porque podem explodir.
- Não coloque alimentos directamente contra a saída de ar na ventilação traseira. ²⁾
- Depois de descongelados, os alimentos não devem ser recongelados.

- Guarde alimentos congelados pré-embalados de acordo com as instruções do fabricante do alimento congelado.
- As recomendações de armazenamento dos fabricantes do aparelho devem ser estritamente cumpridas. Consulte as respectivas instruções.
- Não coloque bebidas gaseificadas dentro do congelador, uma vez que cria pressão no recipiente, podendo fazer com que expluda, provocando danos no aparelho.
- Os gelados de gelo podem provocar queimaduras de gelos se forem consumidos imediatamente depois de retirados do aparelho.

Limpeza e manutenção

- Antes da manutenção, desligue o aparelho e retire a ficha da tomada. Se não conseguir alcançar a tomada, corte a fonte de alimentação.
- Não limpe o aparelho com objectos de metal.
- Não utilize objectos afiados para remover o gelo do aparelho. Utilize um raspador de plástico.
- Inspeccione regularmente o orifício de descarga do frigorífico para presença de água descongelada. Se necessário, limpe o orifício de descarga. Se o orifício estiver bloqueado, a água irá acumular na parte inferior do aparelho.

Instalação

Importante Para efectuar a ligação eléctrica, siga atentamente as instruções fornecidas nos parágrafos específicos.

- Desembale o aparelho e verifique se existem danos. Não ligue o aparelho se estiver danificado. Em caso de danos, informe imediatamente o local onde o adquiriu. Nesse caso, guarde a embalagem.
- É recomendável aguardar pelo menos duas horas antes de ligar o aparelho, para permitir que o óleo regresse ao compressor.
- Assegure uma circulação de ar adequada à volta do aparelho, caso contrário pode provocar sobreaquecimento. Para garantir uma ventilação suficiente, siga as instruções relevantes para a instalação.

1) Se a tampa da lâmpada tiver

2) Se o aparelho não criar gelo

- Sempre que possível, a traseira do aparelho deve ficar virada para uma parede para evitar toques nas partes quentes (compressor, condensador) e possíveis queimaduras.
- Não coloque o aparelho perto de radiadores ou fogões.
- Certifique-se de que a ficha de alimentação fica acessível após a instalação do aparelho.
- Ligue apenas a uma fonte de água potável.³⁾

Assistência

- Quaisquer trabalhos eléctricos necessários para a assistência da máquina devem ser efectuados por um electricista qualificado ou pessoa competente.
- Este aparelho deve ser reparado por um Centro de assistência autorizado, o qual deverá utilizar apenas peças originais.

Protecção ambiental



Este aparelho não contém gases que possam danificar a camada de ozono, tanto no circuito refrigerante como nos materiais de isolamento. O aparelho não deverá ser eliminado juntamente com o lixo doméstico. A espuma de isolamento contém gases inflamáveis: o aparelho deverá ser eliminado de acordo com as normas aplicáveis que pode obter junto das autoridades locais. Evite danificar a unidade de arrefecimento, especialmente na parte traseira, perto do permutador de calor. Os materiais utilizado neste aparelho marcados pelo símbolo são recicláveis.

Painel de controlo

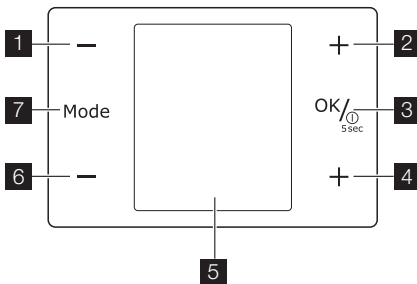

- 1 Regulador da temperatura do frigorífico
Botão menos
- 2 Regulador da temperatura do frigorífico
Botão mais
- 3 Botão ON/OFF
Botão OK
- 4 Regulador da temperatura do congelador
Botão mais
Regulador do temporizador
- 5 Visor
- 6 Regulador da temperatura do congelador
Botão menos
Regulador do temporizador
- 7 Botão Mode

3) Se estiver prevista uma ligação hídrica

Visor

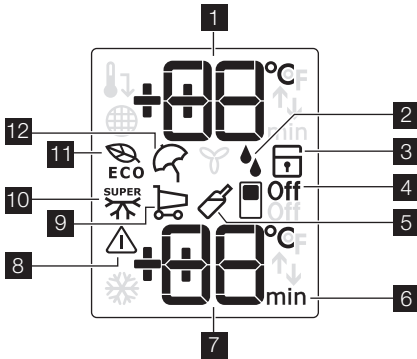

- 1** Indicador da temperatura do frigorífico
- 2** Função Humidade Extra
- 3** Função Bloqueio de Segurança para Crianças
- 4** Função Frigorífico Desligado
- 5** Função Drinks Chill
- 6** Temporizador
- 7** Indicador da temperatura do congelador
- 8** Indicador de alarme
- 9** Função Compras
- 10** Função Action Freeze
- 11** Função Eco Mode
- 12** Função Férias

Ligar

Para ligar o aparelho, efectue os passos seguintes:

1. Ligue a ficha do aparelho à tomada.
2. Prima o botão ON/OFF se o visor estiver desligado.
3. O alarme sonoro poderá funcionar após alguns segundos.
Para reiniciar o alarme consulte "Alarme de temperatura elevada".
4. Os indicadores de temperatura apresentam a temperatura predefinida regulada.

Para seleccionar uma temperatura regulada diferente, consulte "Regulação da temperatura".

Desligar

Para desligar o aparelho, efectue os passos seguintes:

1. Prima o botão ON/OFF durante 5 segundos.
2. O visor desliga-se.

3. Para desligar o aparelho da corrente desligue a ficha da tomada.

Desligar o frigorífico

Para desligar o frigorífico:

1. Prima o botão Mode até aparecer o ícone correspondente.
O indicador de Frigorífico Desligado pisca.
O indicador do frigorífico apresenta traços.
2. Prima o botão OK para confirmar.
3. É apresentado o indicador de Frigorífico Desligado.

Ligar o frigorífico

Para ligar o frigorífico:

1. Prima o regulador de temperatura do frigorífico.

Ou:

1. Prima o botão Mode até aparecer o ícone correspondente.
O indicador de Frigorífico Desligado pisca.
2. Prima o botão OK para confirmar.
3. O indicador de Frigorífico Desligado apaga-se.

Para seleccionar uma temperatura regulada diferente, consulte "Regulação da temperatura".

Regulação da temperatura

A temperatura regulada do frigorífico e do congelador pode ser ajustada premindo os reguladores de temperatura.

Temperatura predefinida regulada:

- +5 °C para o frigorífico
- -18 °C para o congelador

Os indicadores de temperatura apresentam a temperatura regulada.

Importante Para voltar a regular a temperatura predefinida desligue o aparelho.

A temperatura regulada será alcançada dentro de 24 horas.

Importante Após uma falha de energia a temperatura regulada permanece memorizada.

Para armazenamento ideal de alimentos, seleccione a função Eco Mode. Consulte "Função Eco Mode".

Função Eco Mode

Para armazenamento ideal de alimentos, seleccione a função Eco Mode.

Para ligar a função:

1. Prima o botão Mode até aparecer o ícone correspondente.
O indicador Eco Mode pisca.
O indicador da temperatura apresenta a temperatura regulada durante alguns segundos:
 - para o frigorífico: +5 °C
 - para o congelador: -18 °C

2. Prima o botão OK para confirmar.

O indicador Eco Mode é apresentado.

Para desligar a função:

1. Prima o botão Mode até o indicador Eco Mode piscar.
2. Prima o botão OK para confirmar.
3. O indicador Eco Mode apaga-se.

Importante A função desliga-se seleccionando uma temperatura regulada diferente.

Função Bloqueio de Segurança para Crianças

Para bloquear qualquer possível funcionamento utilizando os botões, seleccione a função Bloqueio de Segurança para Crianças.

Para ligar a função:

1. Prima o botão Mode até aparecer o ícone correspondente.
2. O indicador Bloqueio de Segurança para Crianças pisca.
3. Prima o botão OK para confirmar.
O indicador Bloqueio de Segurança para Crianças é apresentado.

Para desligar a função:

1. Prima o botão Mode até o indicador Bloqueio de Segurança para Crianças piscar.
2. Prima o botão OK para confirmar.
3. O indicador Bloqueio de Segurança para Crianças apaga-se.

Função Humidade Extra

Se necessitar de aumentar a humidade no frigorífico, sugerimos a activação da função Humidade Extra.

Para ligar a função:

1. Prima o botão Mode até aparecer o ícone correspondente.
O indicador Humidade Extra pisca.
2. Prima o botão OK para confirmar.

O indicador Humidade Extra é apresentado.

Para desligar a função:

1. Prima o botão Mode até o indicador Humidade Extra piscar.
2. Prima o botão OK para confirmar.
3. O indicador Humidade Extra desliga-se.

Função Férias

Esta função permite manter o frigorífico fechado e vazio durante um longo período de férias sem a formação de maus odores.

Importante O compartimento do frigorífico deve estar vazio quando a função férias estiver ligada.

Para ligar a função:

1. Prima o botão Mode até aparecer o ícone correspondente.
O indicador Férias pisca.
O indicador da temperatura do frigorífico apresenta a temperatura regulada durante alguns segundos.
2. Prima o botão OK para confirmar.
O indicador Férias é apresentado.

Para desligar a função:

1. Prima o botão Mode até o indicador Férias piscar.
2. Prima o botão OK para confirmar.
3. O indicador Férias apaga-se.
4. A função Eco Mode é restabelecida caso tenha sido previamente seleccionada.

Importante A função desliga-se seleccionando uma temperatura regulada do frigorífico diferente.

Função Drinks Chill

A função Drinks Chill deve ser utilizada como um aviso de segurança quando colocar garrafas no congelador.

Para ligar a função:

1. Prima o botão Mode até aparecer o ícone correspondente.
O indicador Drinks Chill pisca.
O Temporizador apresenta o valor definido (30 minutos) durante alguns segundos.
2. Prima o botão regulador do Temporizador para alterar o valor definido do Temporizador de 1 para 90 minutos.
3. Prima o botão OK para confirmar.
O indicador Drinks Chill é apresentado.
O Temporizador começa a piscar.

No final da contagem decrescente o indicador Drinks Chill pisca e é emitido um alarme sonoro:

1. Remova as bebidas no interior do compartimento do congelador.
2. Desligue a função.

Para desligar a função:

1. Prima o botão Mode até o indicador Drinks Chill piscar.
 2. Prima o botão OK para confirmar.
 3. O indicador Drinks Chill apaga-se.
- É possível desactivar a função a qualquer altura.

Função Compras

Se necessitar de inserir uma grande quantidade alimentos quentes, por exemplo após fazer as compras, sugerimos activar a função Compras para arrefecer os produtos mais rapidamente e para evitar aquecer os outros alimentos que já estejam no frigorífico. Para ligar a função:

1. Prima o botão Mode até aparecer o ícone correspondente.
O indicador Compras pisca.
O indicador da temperatura do frigorífico apresenta a temperatura regulada durante alguns segundos.
2. Prima o botão OK para confirmar.
O indicador Compras é apresentado.

A função Compras termina automaticamente aproximadamente após 6 horas.

Para desligar a função antes do seu fim automático:

1. Prima o botão Mode até o indicador Compras piscar.
2. Prima o botão OK para confirmar.
3. O indicador Compras apaga-se.
4. A função Eco Mode é restabelecida caso tenha sido previamente seleccionada.

Importante A função desliga-se seleccionando uma temperatura regulada do frigorífico diferente.

Função Action Freeze

Para ligar a função:

Primeira utilização

Limpeza do interior

Antes de utilizar o aparelho pela primeira vez, limpe o interior e todos os acessórios internos com água morna e sabão neutro de mo-

1. Prima o botão Mode até aparecer o ícone correspondente.
O indicador Action Freeze pisca.
O indicador da temperatura do congelador apresenta o símbolo  durante alguns segundos.
2. Prima o botão OK para confirmar.
O indicador Action Freeze é apresentado.
É iniciada uma animação.

Esta função pára automaticamente após 52 horas.

Para desligar a função antes do seu fim automático:

1. Prima o botão Mode até o indicador Action Freeze piscar.
2. Prima o botão OK para confirmar.
3. O indicador Action Freeze apaga-se.
4. A função Eco Mode é restabelecida caso tenha sido previamente seleccionada.

Importante A função desliga-se seleccionando uma temperatura regulada do congelador diferente.

Alarme de temperatura elevada

Um aumento na temperatura no compartimento do congelador (por exemplo, devido a uma falha de energia) é indicado por:

- a intermitência do alarme e indicadores de temperatura do congelador
- activação do alarme sonoro.

Para reiniciar o alarme:

1. Prima qualquer botão.
2. O alarme sonoro desliga-se.
3. O indicador da temperatura do frigorífico apresenta a temperatura mais elevada atingida durante alguns segundos. Em seguida, é apresentada de novo a temperatura regulada.
4. O indicador de alarme continua a piscar até o restabelecimento das condições normais.

Quando o alarme é restabelecido o indicador de alarme apaga-se.

do a remover o cheiro típico de um produto novo, de seguida seque minuciosamente.

Importante Não utilize detergentes ou pós abrasivos, pois estes danificam o acabamento.

Utilização diária

Armazenamento de alimentos congelados

Quando ligar pela primeira vez ou após um período sem utilização, antes de colocar os produtos no compartimento, deixe o aparelho em funcionamento durante no mínimo 2 horas nas definições mais elevadas.

Importante Em caso de descongelação acidental, por exemplo, devido a falta de electricidade, se a alimentação estiver desligada por mais tempo que aquele mostrado na tabela de características técnicas em "tempo de reinício", os alimentos descongelados têm de ser consumidos rapidamente ou cozinhados imediatamente e depois, novamente congelados (depois de arrefecerem).

Descongelação

Os alimentos congelados, antes de serem utilizados, podem ser descongelados no compartimento do frigorífico ou à temperatura ambiente, dependendo do tempo disponível para esta operação.

Os pedaços pequenos podem mesmo ser cozinhados ainda congelados, directamente do congelador: neste caso, a confecção irá demorar mais.

Refrigeração do ar

A tecnologia ClimaTech permite uma rápida refrigeração dos alimentos e uma temperatura mais uniforme no compartimento. Este dispositivo permite uma rápida refrigeração dos alimentos e uma temperatura mais uniforme no compartimento.

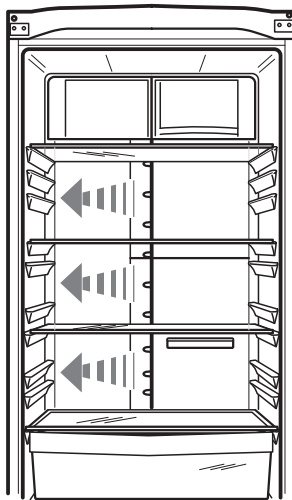

Filtro de ar de carvão

O aparelho está equipado com um filtro de carvão atrás de uma aba na parede traseira da caixa de distribuição do ar.

O filtro purifica o ar contra odores desagradáveis no compartimento do frigorífico, o que significa que a qualidade de armazenamento será ainda melhor.

Prateleiras móveis

As paredes do frigorífico estão equipadas com uma série de guias de modo a que as prateleiras possam ser posicionadas como quiser.

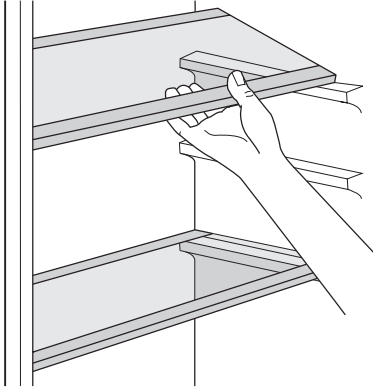

Prateleira para garrafas

Coloque as garrafas (com a abertura para a frente) na prateleira pré-posicionada.

Importante Se a prateleira estiver colocada na horizontal coloque apenas garrafas fechadas.

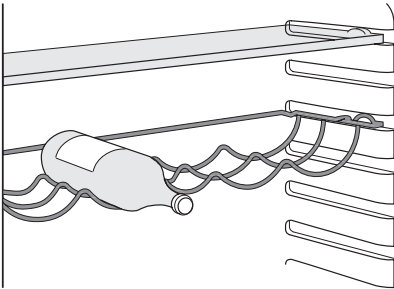

Esta prateleira suporte para garrafas pode ser inclinada para poder armazenar garrafas que já tenham sido abertas. Para tal, puxe a prateleira para cima para que possa rodar para cima e ser colocada no nível seguinte em cima.

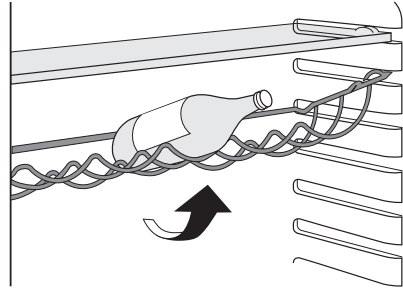

Posicionar as prateleiras da porta

Para permitir o armazenamento de embalagens de alimentos de vários tamanhos, as prateleiras da porta podem ser colocadas a diferentes alturas.

Para fazer estes ajustes, proceda do seguinte modo:

puxe gradualmente a prateleira na direcção das setas até se soltar, de seguida, reposicione como quiser.

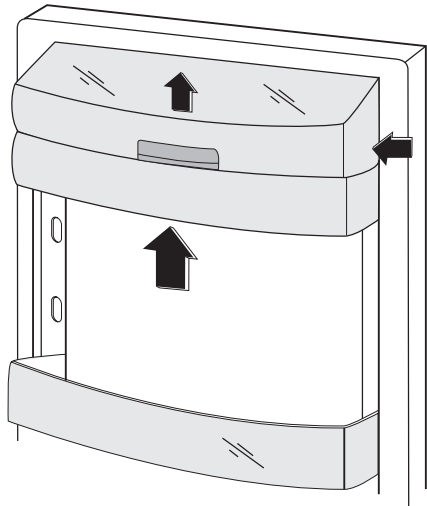

Gaveta NaturaFresh

Este dispositivo permite uma rápida refrigeração dos alimentos e uma temperatura mais uniforme na gaveta.

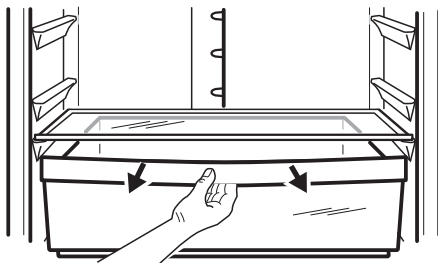
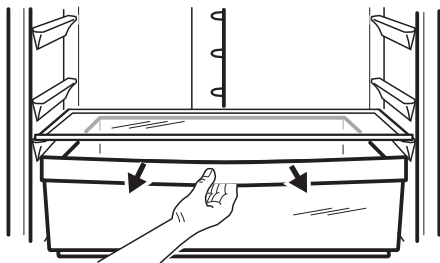

Para ligar a função:

1. Ligue a função Compras.
2. O indicador Compras acende-se.
3. Deslize a aba para cima como ilustrado na figura.

Para ligar a função:

1. Deslize a aba para cima como ilustrado na figura.

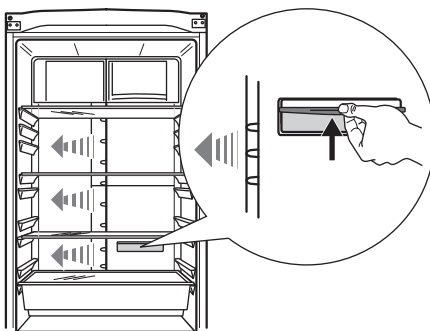
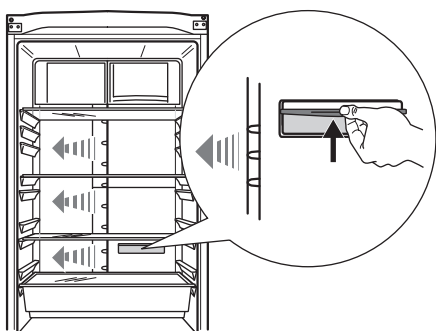

Para desligar a função:

1. Deslize a aba para baixo.
2. Desligue a função Compras.
3. O indicador Compras apaga-se.

Para desligar a função:

1. Deslize a aba para baixo.

Importante A função desliga-se automaticamente após algumas horas.

Modo FreshZone

Se o compartimento não for necessário como NaturaFresh, as definições podem ser alteradas de forma a funcionar apenas como uma gaveta de baixa temperatura.

QuickChill de Bebidas

Esta função permite uma refrigeração rápida de bebidas.

Para ligar a função:

1. Remova ou coloque a gaveta Natura-Fresh mais acima e posicione o suporte para garrafas em frente das ranhuras QuickChill, como ilustrado na figura.
2. Ligue a função Compras.
3. O indicador Compras acende-se.
4. Deslize a aba para cima como ilustrado na figura.

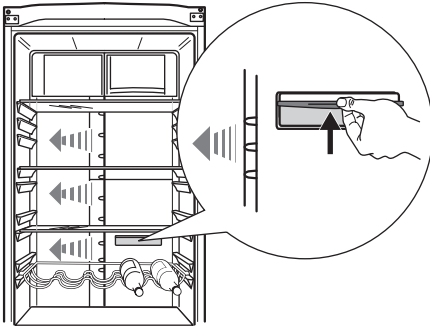

Para desligar a função:

1. Deslize a aba para baixo.
2. Desligue a função Compras.
3. O indicador Compras apaga-se.

Importante A função desliga-se automaticamente após algumas horas.

Gaveta de vegetais

A gaveta é indicada para o armazenamento de fruta e vegetais.

No interior da gaveta existe um separador que pode ser colocado em diferentes posições, de forma a permitir a subdivisão ideal para as necessidades pessoais.

Existe uma grelha (se prevista) no fundo da gaveta, destinada a separar a fruta e os vegetais de qualquer humidade que se possa formar na superfície do fundo.

Todas as componentes existentes no interior da gaveta podem ser removidas para efeitos de limpeza.

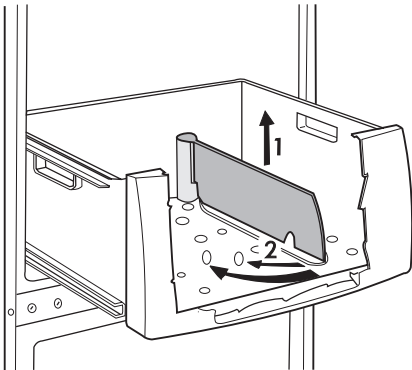

Remover os cestos de congelação do congelador

Os cestos de congelação têm um batente limitador para evitar a sua remoção acidental ou queda. Quando necessitar de o retirar do congelador, puxe o cesto para si e, ao atingir o batente, incline a frente para cima para retirar o cesto.

Para voltar a colocá-lo, levante ligeiramente a frente do cesto para o introduzir no congelador. Assim que passar pelos batentes, empurre os cestos para a sua posição.

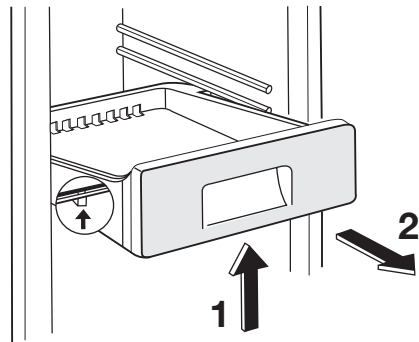
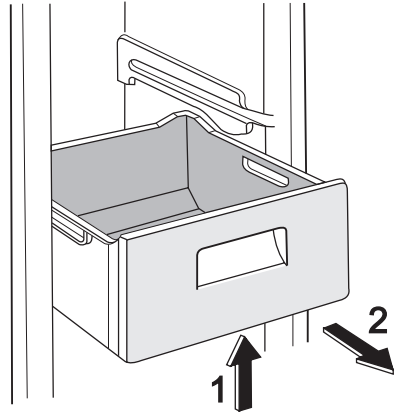

Sugestões e conselhos úteis

Ruídos normais de funcionamento

- Pode ouvir um ruído de borbulhação quando o refrigerante é bombeado pelas bobinas ou tubagem. Isto está correcto.
- Quando o compressor está ligado, o refrigerante está a ser bombeado e irá ouvir um ruído de zumbido e um ruído pulsante proveniente do compressor. Isto está correcto.
- A dilatação térmica pode causar um súbito ruído de fissuração. É natural e não um fenómeno físico perigoso. Isto está correcto.

Conselhos para poupar energia

- Não abra muitas vezes a porta nem a deixe aberta mais tempo do que o necessário.
- Se a temperatura ambiente for alta e o regulador de temperatura se encontrar na definição de baixa temperatura com o aparelho completamente cheio, o compressor pode funcionar continuamente, causando gelo no evaporador. Se isto acontecer, coloque o regulador de temperatura em definições mais quentes, para permitir a descongelação automática, poupando assim no consumo de electricidade.

Conselhos para a refrigeração de alimentos frescos

Para obter o melhor desempenho:

- não guarde alimentos quentes ou líquidos que se evaporam no frigorífico
- cubra ou embrulhe os alimentos, particularmente se tiverem um cheiro forte
- posicione os alimentos de modo a que o ar possa circular livremente em redor

Conselhos para a refrigeração

Conselhos úteis:

Carne (todos os tipos) : embrulhe em sacos de políteno e coloque na prateleira de vidro acima da gaveta de vegetais.

Por motivos de segurança, guarde desta forma por um dia ou dois no máximo.

Alimentos cozinhados, pratos frios, etc: estes devem estar cobertos e podem ser colocados em qualquer prateleira.

Fruta e vegetais: estes devem ser minuciosamente limpos e colocados nas gavetas especiais fornecidas.

Manteiga e queijo: estes devem ser colocados em recipientes herméticos especiais ou

embrulhados em folha de alumínio ou sacos de políteno para excluir o máximo de ar possível.

Garrafas de leite: estas devem ter uma tampa e devem ser armazenadas na prateleira de garrafas na porta.

Bananas, batatas, cebolas e alho, se não estiverem embalados, não devem ser guardados no frigorífico.

Conselhos para a congelação

Para o ajudar a tirar partido do processo de congelação, eis alguns conselhos importantes:

- a quantidade máxima de alimentos que pode ser congelada em 24h. está mostrada na placa de dados;
- O processo de congelamento demora 24 horas. Não devem ser adicionados mais alimentos para congelação durante este período;
- congele apenas alimentos de alta qualidade, frescos e extremamente limpos;
- Prepare os alimentos em pequenas quantidades para permitir que sejam rápida e completamente congeladas e para tornar possível subsequentemente descongelar apenas a quantidade necessária;
- embrulhe os alimentos em folha de alumínio ou políteno e certifique-se de que as embalagens são herméticas;
- Não permita que os alimentos frescos e descongelados entrem em contacto com os alimentos já congelados, evitando assim o aumento de temperatura dos alimentos congelados;
- os alimentos sem gordura são melhores para armazenar que os alimentos com gordura; o sal reduz o tempo de armazenamento dos alimentos;
- a água congela. Se for consumida imediatamente após a remoção do compartimento do congelador, poderá causar queimaduras de gelo na pele;
- é aconselhável que anote a data de congelação em cada embalagem individual para permitir que saiba o tempo de armazenamento.

Conselhos para o armazenamento de alimentos congelados

Para obter o melhor desempenho deste aparelho, deve:

- certificar-se de que os alimentos congelados comercialmente foram armazenados adequadamente pelo vendedor;
- ter a certeza que os alimentos congelados são transferidos do supermercado para o congelador no tempo mais curto possível;
- não abra muitas vezes a porta nem a deixe aberta mais tempo do que o necessário.
- Uma vez descongelados, os alimentos degradam rapidamente e não podem tornar a ser congelados.
- Não exceda o período de armazenamento indicado pelo fabricante de alimentos.

Manutenção e limpeza



Cuidado Retire a ficha da tomada antes de efectuar qualquer operação de manutenção.



Este aparelho contém hidrocarbonetos na sua unidade de arrefecimento; a manutenção e a recarga devem, por isso, ser efectuadas exclusivamente por técnicos autorizados.

Limpeza periódica

O equipamento tem de ser limpo regularmente:

- limpe o interior e os acessórios com água morna e sabão neutro.
- verifique regularmente os vedantes de porta e limpe-os para se certificar de que estão limpos e sem resíduos.
- lave e seque minuciosamente.

Importante Não puxe, desloque nem danifique quaisquer tubos e/ou cabos dentro do armário.

Nunca utilize detergentes, pós abrasivos, produtos de limpeza muito perfumados ou cera de polir para limpar o interior, pois isto irá danificar a superfície e deixar um odor forte.

Limpe o condensador (grelha preta) e o compressor no fundo do aparelho com uma escova ou um aspirador. Esta operação irá melhorar o desempenho do aparelho e poupar o consumo de electricidade.

Importante Tenha cuidado para não danificar o sistema de arrefecimento.

Muitos agentes de limpeza de superfícies de cozinhas contêm químicos que podem atacar/danificar os plásticos usados neste aparelho. Por esta razão é aconselhável que a estrutura exterior deste aparelho seja limpa apenas com água morna com um pouco de solução de limpeza adicionada.

Após a limpeza, volte a ligar o equipamento à tomada de alimentação.

Substituir o filtro de ar de carvão

Para obter o melhor desempenho, o filtro de ar de carvão deve ser substituído todos os anos.

Podem ser adquiridos novos filtros de ar activos junto do representante local.

Consulte as instruções em "Instalação do filtro de ar de carvão".

Descongelar o frigorífico

O gelo é automaticamente eliminado do evaporador do compartimento do frigorífico sempre que o compressor de motor pára, durante a utilização normal. A água resultante da descongelação é descarregada por um canal para um recipiente especial, colocado na parte traseira por cima do aparelho, sobre o compressor de motor, onde evapora.

É importante limpar periodicamente o orifício de descarga da água resultante da descongelação no centro do canal do compartimento do frigorífico para evitar que um fluxo excessivo de água pingue sobre os alimentos. Utilize o agente de limpeza fornecido, que irá encontrar já inserido no orifício de descarga.

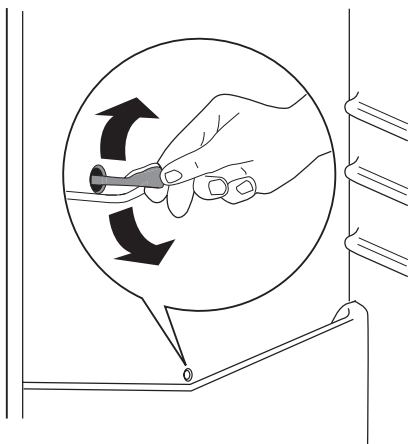

Descongelar o congelador

O compartimento do congelador deste modelo, por sua vez, é do tipo "no frost". Isto significa que não há qualquer formação de gelo durante o seu funcionamento, quer nas paredes interiores, quer nos alimentos. A ausência de gelo deve-se à circulação contínua de ar frio no interior do compartimento, accionado por um ventilador controlado automaticamente.

O que fazer se...

! **Cuidado** Antes da resolução de problemas, retire a ficha da tomada. A resolução de problemas que não se encontram no manual só deve ser efectuada por um electricista qualificado ou uma pessoa competente.

Importante Existem alguns ruídos durante a utilização normal (compressor, circulação de refrigerante).

Problema	Possível causa	Solução
O aparelho faz barulho.	O aparelho não está apoiado correctamente.	Verifique se o aparelho está estável (os quatro pés devem estar no chão).
O compressor funciona continuamente.	O regulador da temperatura pode estar mal definido.	Defina uma temperatura mais quente.
	A porta não está fechada correctamente.	Consulte "Fechar a porta".
	A porta foi aberta muitas vezes.	Não mantenha a porta aberta mais tempo do que o necessário.
	A temperatura do produto está demasiado alta.	Deixe que a temperatura do produto diminua até à temperatura ambiente antes de o guardar.
	A temperatura ambiente está demasiado alta.	Diminua a temperatura ambiente.
	A função Action Freeze está ligada.	Consulte "Função Action Freeze".
A água escorre na placa traseira do frigorífico.	Durante o processo de descongelação automático, o gelo é descongelado na placa traseira.	Isto está correcto.
A água escorre para o frigorífico.	A saída de água está obstruída.	Limpe a saída de água.
	Os produtos evitam que a água escorra para o colector de água.	Certifique-se de que os produtos não tocam na placa traseira.

Problema	Possível causa	Solução
A água escorre para o chão.	A saída de água descongelada não escorre para o tabuleiro de evaporação acima do compressor.	Engate a saída de água descongelada no tabuleiro de evaporação.
Existe demasiado gelo.	Os produtos não estão embalados correctamente.	Embale os produtos correctamente.
	A porta não está fechada correctamente.	Consulte "Fechar a porta".
	O regulador da temperatura pode estar mal definido.	Defina uma temperatura mais elevada.
A temperatura no aparelho está demasiado alta.	A porta não está fechada correctamente.	Consulte "Fechar a porta".
	A temperatura do produto está demasiado alta.	Deixe que a temperatura do produto diminua até à temperatura ambiente antes de o guardar.
	Muitos produtos armazenados ao mesmo tempo.	Armazene menos produtos ao mesmo tempo.
A temperatura no frigorífico está demasiado alta.	Não existe circulação de ar frio no aparelho.	Certifique-se de que existe circulação de ar frio no aparelho.
A temperatura no congelador está demasiado alta.	Os produtos estão demasiado perto uns dos outros.	Armazene os produtos de forma a haver circulação de ar frio.
O aparelho não funciona.	O aparelho está desligado.	Ligue o aparelho.
	A ficha não está correctamente inserida na tomada.	Ligue a ficha do aparelho correctamente à tomada de alimentação.
	O aparelho não tem alimentação. Não existe tensão na tomada.	Ligue um aparelho eléctrico diferente à tomada. Contacte um electricista qualificado.
A lâmpada não funciona.	A lâmpada está no modo de espera.	Feche e abra a porta.

Se estes conselhos não resultarem, contacte o serviço de assistência da marca mais perto de si.

Fechar a porta

1. Limpe as juntas da porta.
2. Se necessário, ajuste a porta. Consulte "Instalação".

3. Se necessário, substitua as juntas de porta defeituosas. Contacte o Centro de Assistência.

Dados técnicos

		ENA34933W	ENA38933W
Dimensões			
	Altura	1850 mm	2010 mm
	Largura	595 mm	595 mm
	Profundidade	632 mm	632 mm
Tempo de arranque		18 h	18 h

As informações técnicas encontram-se na placa de dados no lado esquerdo interno do aparelho e na etiqueta de energia.

Instalação

! Leia as "Informações de segurança" cuidadosamente para a sua segurança e funcionamento correcto do aparelho antes de o instalar.

Posicionamento

Instale este aparelho num local com uma temperatura ambiente que corresponde à classe climática indicada na placa de dados do aparelho:

Classe climática	Temperatura ambiente
SN	+10 °C a + 32 °C
N	+16 °C a + 32 °C
ST	+16 °C a + 38 °C
T	+16 °C a + 43 °C

Local

O aparelho deve ser instalado afastado de fontes de calor, como sejam radiadores, termoacumuladores, luz solar directa, etc. Certifique-se de que o ar pode circular livremente na traseira do aparelho. Para garantir o melhor desempenho, se o aparelho estiver sob um armário suspenso, a distância mínima entre o topo do aparelho e o armário é de 100 mm. No entanto, o aparelho não deve ser colocado sob armários suspensos. O nivelamento preciso é garantido por um ou mais pés ajustáveis na base do aparelho.

! **Advertência** Tem de ser possível desligar o aparelho da fonte de corrente; Assim, a ficha tem de estar facilmente acessível após a instalação.

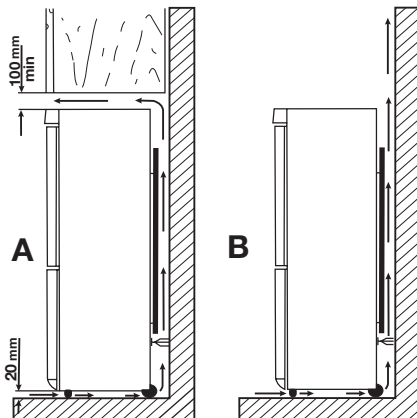

Ligação eléctrica

Antes de ligar, certifique-se de que a tensão e a frequência indicadas na placa de dados correspondem à fonte de alimentação doméstica.

O aparelho deve ter uma ligação à terra. A ficha do cabo de alimentação é fornecida com um contacto para este objectivo. Se a tomada da fonte de alimentação doméstica não estiver ligada à terra, ligue o aparelho a uma ligação à terra separada, em conformidade com as normas actuais, consultando um electricista qualificado.

O fabricante declina toda a responsabilidade caso as precauções de segurança acima não sejam cumpridas.

Este aparelho cumpre com as directivas E.E.C.

Separadores traseiros

No saco com a documentação encontram-se dois separadores que têm de ser instalados como indicado na figura.

Desaperte os parafusos, introduza o separador debaixo da cabeça do parafuso e volte a apertar os parafusos.

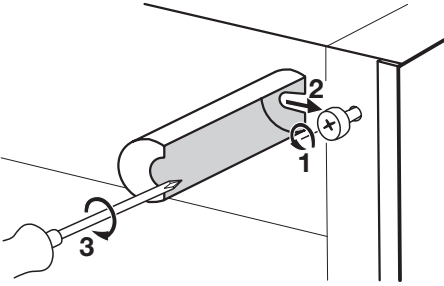

Nivelamento

Quando instalar o aparelho assegure-se de que fica nivelado. Isto pode ser obtido através de dois pés ajustáveis na base, à frente.

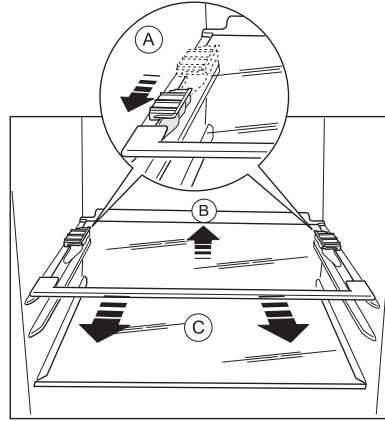

Instalação do filtro de ar de carvão

O filtro de ar de carvão é um filtro de carvão activo que absorve os maus odores e permite preservar o melhor sabor e aroma para todos os alimentos, sem o risco de contaminação de odores entre géneros alimentícios. Aquando da entrega, o filtro de carvão está num saco de plástico para manter a respectiva longevidade e características. O filtro deve ser colocado atrás da aba antes de ligar o aparelho.

1. Abra a tampa da aba.
2. Remova o filtro do saco de plástico.
3. Introduza o filtro na ranhura existente na parte posterior da tampa da aba.
4. Feche a tampa da aba.

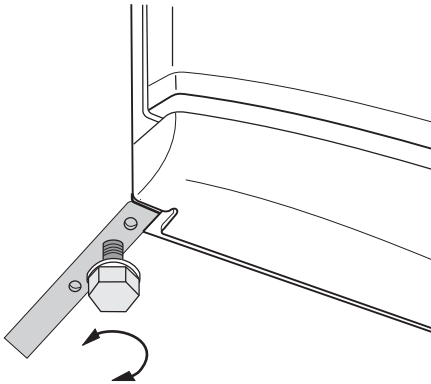

Retirar os suportes das prateleiras

O aparelho está equipado com retentores de prateleiras que possibilitam fixá-las durante o transporte.

Para os remover, proceda do seguinte modo:

1. Desloque os suportes das prateleiras na direcção da seta (A).
2. Levante a prateleira na parte de trás e puxe-a para a frente até a soltar (B).
3. Retire os retentores (C).

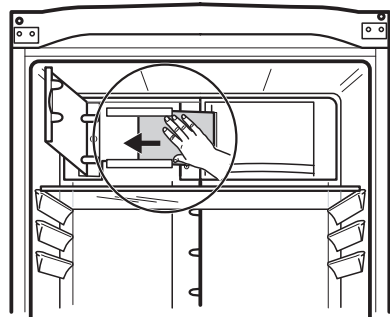

Importante O filtro deve ser manuseado com cuidado, para que não se soltem fragmentos da superfície. O filtro deve ser trocado a cada seis meses.

Reversibilidade da porta

Na eventualidade de pretender alterar a direcção da abertura da porta, contacte o

Centro de Apoio ao Cliente mais próximo. Os custos da execução da reversibilidade das portas pelo técnico do Centro de Apoio ao Cliente serão suportados por si.

Preocupações ambientais

O símbolo  no produto ou na embalagem indica que este produto não pode ser tratado como lixo doméstico. Em vez disso, deve ser entregue ao centro de recolha selectiva para a reciclagem de equipamento eléctrico e electrónico. Ao garantir uma eliminação adequada deste produto, irá ajudar a evitar eventuais consequências negativas para o meio ambiente e para a saúde pública, que,

de outra forma, poderiam ser provocadas por um tratamento incorrecto do produto. Para obter informações mais pormenorizadas sobre a reciclagem deste produto, contacte os serviços municipalizados locais, o centro de recolha selectiva da sua área de residência ou o estabelecimento onde adquiriu o produto.

Electrolux. Thinking of you.

Обменяйтесь с нами своими мыслями на
www.electrolux.com

Содержание

Сведения по технике безопасности		Уход и чистка	31
	19	Что делать, если ...	32
Панель управления	22	Технические данные	34
Первое использование	26	Установка	34
Ежедневное использование	26	Забота об окружающей среде	36
Полезные советы	30		



Право на изменения сохраняется



Сведения по технике безопасности



OP053

Для обеспечения собственной безопасности и правильной эксплуатации прибора, перед его установкой и первым использованием внимательно прочитайте данное руководство, не пропуская рекомендации и предупреждения. Чтобы избежать нежелательных ошибок и несчастных случаев, важно, чтобы все, кто пользуется данным прибором, подробно ознакомились с его работой и правилами техники безопасности. Сохраните настоящее руководство и в случае продажи прибора или его передачи в пользование другому лицу передайте вместе с ним и данное руководство, чтобы новый пользователь получил соответствующую информацию о правильной эксплуатации и правилах техники безопасности.

В интересах безопасности людей и имущества соблюдайте меры предосторожности, указанные в настоящем руководстве, так как производитель не несет ответственности за убытки, вызванные несоблюдением указанных мер.



ME10

Безопасность детей и лиц с ограниченными возможностями

- Данное изделие не предназначено для эксплуатации лицами (в том числе детьми) с ограниченными физическими, сенсорными или умственными способностями или с недостаточным опытом или знаниями без присмотра лица, отвечающего за их безопасность, или получения от него соответствующих инструкций, позволяющих им безопасно эксплуатировать его. Необходимо следить за тем, чтобы дети не играли с прибором.
- Держите все упаковочные материалы в недоступном для детей месте. Существует опасность удушья.
- Если прибор больше не нужен, выньте вилку из розетки, обрежьте шнур питания (как можно ближе к прибору) и снимите дверцу, чтобы дети, играя, не получили удар током или не заперлись внутри прибора.
- Если данный прибор (имеющий магнитное уплотнение дверцы) предназначен для замены старого холодильника с пружинным замком (защелкой) дверцы или крышки, перед утилизацией старого холодильника обязательно выведите замок из строя. Это позволит исключить превращение его в смертельную ловушку для детей.

Общие правила техники безопасности

 **ПРЕДУПРЕЖДЕНИЕ!** Не допускайте перекрытия вентиляционных отверстий.

- Настоящий прибор предназначен для хранения продуктов питания и напитков в обычном домашнем хозяйстве, как описано в настоящем руководстве.
- Не используйте механические приспособления или любые другие средства для ускорения процесса размораживания.
- Не используйте другие электроприборы (например, мороженицы) внутри холодильников, если производителем не допускается возможность такого использования.

- Не допускайте повреждения контура хладагента.
- Холодильный контур прибора содержит безвредный для окружающей среды, но, тем не менее, огнеопасный хладагент изобутан (R600a).

При транспортировке и установке прибора следите за тем, чтобы не допустить повреждений каких-либо компонентов холодильного контура.

В случае повреждения холодильного контура:

- не допускайте использования открытого пламени и источников воспламенения
- тщательно проветрите помещение, в котором установлен прибор
- Изменение характеристик прибора или внесение каких-либо изменений в его конструкцию сопряжено с опасностью. Поврежденный шнур может вызвать короткое замыкание, пожар или удар электротоком.

 **ВНИМАНИЕ!** Замену электрических частей изделия (шнура питания, вилки, компрессора) должен производить сертифицированный представитель сервисного центра или квалифицированный обслуживающий персонал.

1. Запрещено удлинять шнур питания.

2. Убедитесь, что штепсельная вилка не сплющена и не повреждена с тыльной стороны прибора. Сплюснутая или поврежденная штепсельная вилка может перегреться и стать причиной пожара.
 3. Убедитесь, что Вы сможете достать вилку сетевого шнура прибора.
 4. Не тяните сетевой шнур.
 5. Если розетка электропитания не закреплена, не вставляйте в нее вилку. Существует опасность поражения электрическим током или пожара.
 6. Нельзя пользоваться прибором с лампой без плафона ⁴⁾внутреннего освещения.
- Данный прибор тяжелый. Будьте осторожны при его перемещении.
 - Не вынимайте и не трогайте предметы в морозильном отделении мокрыми или влажными руками, это может привести к появлению на руках ссадин или ожогов от обморожения.
 - Не допускайте одновременного воздействия на прибор прямых солнечных лучей.

Ежедневная эксплуатация

- Не ставьте на пластмассовые части прибора горячую посуду.
- Не храните в холодильнике воспламеняющиеся газы и жидкости, так как они могут взорваться.
- Не помещайте продукты питания прямо напротив воздуховыпускного отверстия в задней стенке. ⁵⁾
- Замороженные продукты после размораживания не должны подвергаться повторной заморозке.
- При хранении расфасованных замороженных продуктов следуйте рекомендациям производителя.
- Следует тщательно придерживаться рекомендаций по хранению, данных изготовителем прибора. См. соответствующие указания.
- Не помещайте в холодильник газированные напитки, т.к. они создают внутри емкости давление, которое может

4) Если предусмотрен плафон

5) Если холодильник с защитой от образования льда и инея

привести к тому, что она лопнет и повредит холодильник.

- Ледяные сосульки могут вызвать ожог обморожения, если брать их в рот прямо из морозильной камеры.

Чистка и уход

- Перед выполнением операций по чистке и уходу за прибором, выключите его и выньте вилку сетевого шнура из розетки. Если невозможно достать розетку, отключите электропитание.
- Не следует чистить прибор металлическими предметами.
- Не пользуйтесь острыми предметами для удаления льда с прибора. Используйте пластиковый скребок.
- Регулярно проверяйте сливное отверстие холодильника для талой воды. При необходимости прочистите сливное отверстие. Если отверстие закупорится, вода будет собираться на дне прибора.

Установка

ВАЖНО! Для подключения к электросети тщательно следуйте инструкциям, приведенным в соответствующих параграфах.

- Распакуйте изделие и проверьте, нет ли повреждений. Не подключайте к электросети поврежденный прибор. Немедленно сообщите о повреждениях продавцу прибора. В таком случае сохраните упаковку.
- Рекомендуется подождать не менее четырех часов перед тем, как включать холодильник, чтобы масло вернулось в компрессор.
- Необходимо обеспечить вокруг холодильника достаточную циркуляцию воздуха, в противном случае прибор может перегреться. Чтобы обеспечить достаточную вентиляцию, следуйте инструкциям по установке.

- Если возможно, изделие должно располагаться обратной стороной к стене так, чтобы во избежание ожога нельзя было коснуться горячих частей (компрессор, испаритель).
- Данный прибор нельзя устанавливать вблизи радиаторов отопления или кухонных плит.
- Убедитесь, что к розетке будет доступ после установки прибора.
- Подключайте прибор только к питьевому водоснабжению.⁶⁾

Обслуживание

- Любые операции по техобслуживанию прибора должны выполняться квалифицированным электриком или уполномоченным специалистом.
- Техобслуживание данного прибора должно выполняться только специалистами авторизованного сервисного центра с использованием исключительно оригинальных запчастей.

Защита окружающей среды



Ни холодильный контур, ни изоляционные материалы настоящего прибора не содержат газов, которые могли бы повредить озоновый слой. Данный прибор нельзя утилизировать вместе с бытовыми отходами и мусором. Изоляционный пенопласт содержит горючие газы: прибор подлежит утилизации в соответствии с действующими нормативными положениями, с которыми следует ознакомиться в местных органах власти. Не допускайте повреждения холодильного контура, особенно, вблизи теплообменника. Материалы, использованные для изготовления данного прибора, помеченные символом , пригодны для вторичной переработки.

6) Если предусмотрено подключение к водопроводу

Панель управления

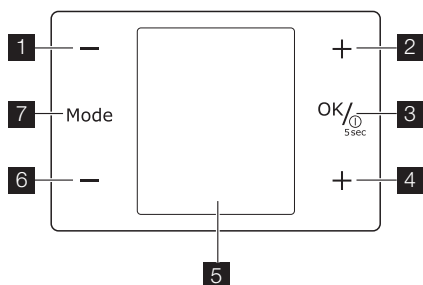

- 1** Регулятор температуры холодильной камеры
Кнопка "минус"
- 2** Регулятор температуры холодильной камеры
Кнопка "плюс"
- 3** Кнопка ON/OFF
Кнопка ОК
- 4** Регулятор температуры морозильной камеры
Кнопка "плюс"
Регулятор таймера
- 5** Дисплей
- 6** Регулятор температуры морозильной камеры
Кнопка "минус"
Регулятор таймера
- 7** Кнопка Mode

Дисплей

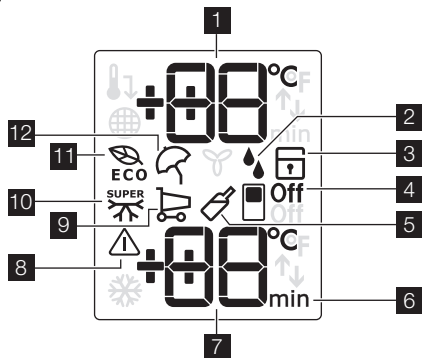

- 1** Индикатор температуры холодильной камеры
- 2** Функция "Дополнительное увлажнение"

- 3** Функция "Защита от детей"
- 4** Функция "Выключение холодильной камеры"
- 5** Функция Drinks Chill
- 6** Таймер
- 7** Индикатор температуры морозильной камеры
- 8** Сигнальный индикатор
- 9** Функция "День покупок"
- 10** Функция Action Freeze
- 11** Функция Eco Mode
- 12** Функция "Отпуск"

Включение

Для включения прибора выполните приведенные ниже действия.

1. Вставьте вилку сетевого шнура в розетку.
2. Нажмите кнопку ON/OFF, если дисплей отключен.
3. Через несколько секунд может прозвучать звуковой сигнал сигнализации.
Сведения о сбросе сигнализации см. в разделе "Оповещение о высокой температуре".
4. На индикаторах температуры отображаются значения температуры, заданные по умолчанию.

Информацию о выборе другого значения температуры см. в разделе "Регулирование температуры".

Выключение

Для выключения прибора выполните приведенные ниже действия.

1. Нажмите кнопку ON/OFF и удерживайте ее нажатой в течение 5 секунд.
2. Дисплей отключится.
3. Для отключения прибора от сети электропитания извлеките вилку сетевого шнура из розетки.

Выключение холодильника

Для выключения холодильника выполните приведенные ниже действия.

1. Нажимайте кнопку Mode, пока на дисплее не появится соответствующий значок.
Индикатор выключения холодильника мигает.

На индикаторе холодильника отображаются черточки.

2. Нажмите кнопку ОК для подтверждения.
3. На дисплее отображается индикатор выключения холодильника.

Включение холодильника

Для включения холодильника выполните приведенные ниже действия.

1. Нажмите кнопку регулятора температуры холодильной камеры.

Или

1. Нажимайте кнопку Mode, пока на дисплее не появится соответствующий значок.
Индикатор выключения холодильника мигает.
2. Нажмите кнопку ОК для подтверждения.
3. Индикатор выключения холодильника гаснет.

Информацию о выборе другого значения температуры см. в разделе "Регулирование температуры".

Регулирование температуры

Установленное значение температуры холодильной или морозильной камеры можно изменить с помощью кнопок регулирования температуры.

Установленная температура по умолчанию:

- +5°C для холодильной камеры;
- -18°C для морозильной камеры.

На индикаторах температуры отображаются заданные значения температуры.

ВАЖНО! Для восстановления значения температуры, заданного по умолчанию, отключите прибор.

Заданная температура достигается в течение 24 часов.

ВАЖНО! При сбое в подаче электроэнергии заданное значение температуры сохраняется.

Для оптимального хранения продуктов выберите функцию "Eco Mode". См. раздел "Функция Eco Mode".

Функция Eco Mode

Для оптимального хранения продуктов выберите функцию Eco Mode.

Для включения функции выполните приведенные ниже действия.

1. Нажимайте кнопку Mode, пока на дисплее не появится соответствующий значок.

Индикатор Eco Mode начнет мигать.

На индикаторе температуры в течение нескольких секунд отображается заданное значение температуры:

- для холодильной камеры: +5°C
- для морозильной камеры: -18°C

2. Нажмите кнопку ОК для подтверждения.

На дисплее отображается индикатор Eco Mode.

Для выключения функции выполните приведенные ниже действия.

1. Нажимайте кнопку Mode, пока на дисплее не начнет мигать индикатор Eco Mode.

2. Нажмите кнопку ОК для подтверждения.

3. Индикатор Eco Mode гаснет.

ВАЖНО! Функция выключается при выборе другой заданной температуры.

Функция "Защита от детей"

Функция "Защита от детей" служит для блокировки кнопок управления прибором. Для включения функции выполните приведенные ниже действия.

1. Нажимайте кнопку Mode, пока на дисплее не появится соответствующий значок.

2. Индикатор "Защита от детей" мигает.

3. Нажмите кнопку ОК для подтверждения.

На дисплее отображается индикатор "Защита от детей".

Для выключения функции выполните приведенные ниже действия.

1. Нажимайте кнопку Mode, пока на дисплее не начнет мигать индикатор "Защита от детей".

2. Нажмите кнопку ОК для подтверждения.

3. Индикатор "Защита от детей" гаснет.

Функция "Дополнительное увлажнение"

Если требуется повысить уровень влажности в холодильнике, рекомендуется включить функцию "Дополнительное увлажнение".

Для включения функции выполните приведенные ниже действия.

1. Нажимайте кнопку Mode, пока на дисплее не появится соответствующий значок.

Индикатор "Дополнительное увлажнение" начинает мигать.

2. Нажмите кнопку ОК для подтверждения.

На дисплее отображается индикатор "Дополнительное увлажнение".

Для выключения функции выполните приведенные ниже действия.

1. Нажимайте кнопку Mode, пока на дисплее не начнет мигать индикатор "Дополнительное увлажнение".
2. Нажмите кнопку ОК для подтверждения.
3. Индикатор "Дополнительное увлажнение" гаснет.

Функция "Отпуск"

Эта функция позволяет держать холодильную камеру пустой и закрытой во время продолжительного отсутствия владельца (например, во время отпуска), предотвращая образование в ней неприятных запахов

ВАЖНО! При включенной функции "Отпуск" в холодильной камере не должно быть продуктов.

Для включения функции выполните приведенные ниже действия.

1. Нажимайте кнопку Mode, пока на дисплее не появится соответствующий значок.

Мигает индикатор "Отпуск".

На индикаторе температуры холодильной камеры в течение нескольких секунд отображается заданное значение температуры.

2. Нажмите кнопку ОК для подтверждения.

На дисплее отображается индикатор "Отпуск".

Для выключения функции выполните приведенные ниже действия.

1. Нажимайте кнопку Mode, пока на дисплее не начнет мигать индикатор "Отпуск".
2. Нажмите кнопку ОК для подтверждения.
3. Индикатор "Отпуск" гаснет.
4. Функция Eco Mode восстанавливается, если она была выбрана ранее.

ВАЖНО! Функция выключается при выборе другой заданной температуры холодильной камеры.

Функция Drinks Chill

Функцию Drinks Chill следует использовать для обеспечения подачи предупредительного сигнала в случае помещения бутылок в морозильную камеру.

Для включения функции выполните приведенные ниже действия.

1. Нажимайте кнопку Mode, пока на дисплее не появится соответствующий значок.

Индикатор Drinks Chill мигает.

На таймере в течение нескольких секунд отображается заданное значение (30 минут).

2. С помощью кнопки регулятора таймера измените заданное значение таймера в интервале от 1 до 90 минут.
3. Нажмите кнопку ОК для подтверждения.

На дисплее отображается индикатор Drinks Chill.

Индикатор "Таймер" начинает мигать.

По окончании отсчета индикатор Drinks Chill начинает мигать, и подается звуковой сигнал:

1. Извлеките напитки из морозильной камеры.
2. Выключите функцию.

Для выключения функции выполните приведенные ниже действия.

1. Нажимайте кнопку Mode, пока на дисплее не начнет мигать индикатор Drinks Chill.
2. Нажмите кнопку ОК для подтверждения.
3. Индикатор Drinks Chill гаснет.

Функцию можно выключить в любое время.

Функция "День покупок"

Если необходимо поместить в холодильник большое количество теплых продуктов, например, после посещения магазина, рекомендуется включить функцию "День покупок" для ускоренного охлаждения продуктов и предотвращения повышения температуры уже находящихся в холодильнике продуктов.

Для включения функции выполните приведенные ниже действия.

1. Нажимайте кнопку Mode, пока на дисплее не появится соответствующий значок.
Мигает индикатор "День покупок".
На индикаторе температуры холодильной камеры в течение нескольких секунд отображается заданное значение температуры.
2. Нажмите кнопку ОК для подтверждения.
На дисплее отображается индикатор "День покупок".

Функция "День покупок" автоматически отключается примерно через 6 часов. Для выключения функции до ее автоматического завершения выполните приведенные ниже действия.

1. Нажимайте кнопку Mode, пока на дисплее не начнет мигать индикатор "День покупок".
2. Нажмите кнопку ОК для подтверждения.
3. Индикатор "День покупок" гаснет.
4. Функция Eco Mode восстанавливается, если она была выбрана ранее.

ВАЖНО! Функция выключается при выборе другой заданной температуры холодильной камеры.

Функция Action Freeze

Для включения функции выполните приведенные ниже действия.

1. Нажимайте кнопку Mode, пока на дисплее не появится соответствующий значок.
Индикатор Action Freeze мигает.
На индикаторе температуры морозильной камеры в течение нескольких секунд отображается символ .

2. Нажмите кнопку ОК для подтверждения.
На дисплее отображается индикатор Action Freeze.

Включается анимированное изображение.

Эта функция автоматически выключится через 52 часа.

Для выключения функции до ее автоматического завершения выполните приведенные ниже действия.

1. Нажимайте кнопку Mode, пока на дисплее не начнет мигать индикатор Action Freeze.
2. Нажмите кнопку ОК для подтверждения.
3. Индикатор Action Freeze гаснет.
4. Функция Eco Mode восстанавливается, если она была выбрана ранее.

ВАЖНО! Функция выключается при выборе другой заданной температуры морозильной камеры.

Оповещение о высокой температуре

Повышение температуры в морозильной камере (например, из-за перебоя в подаче электропитания) отображается следующими средствами:

- мигание сигнального индикатора и индикатора температуры морозильной камеры;
- звуковой сигнал.

Для отключения оповещения выполните приведенные ниже действия.

1. Нажмите любую кнопку.
2. Звуковой сигнал выключается.
3. На индикаторе температуры морозильной камеры в течение нескольких секунд отображается самое высокое достигнутое значение температуры. Затем снова отображается заданная температура.
4. Сигнальный индикатор продолжает мигать до восстановления нормальных условий.

При достижении нормальных условий сигнальный индикатор гаснет.

Первое использование

Чистка холодильника изнутри

Перед первым включением прибора вымойте его внутренние поверхности и все внутренние принадлежности теплой водой с нейтральным мылом, чтобы удалить запах, характерный для только что изготовленного изделия, затем тщательно протрите их.

Ежедневное использование

Хранение замороженных продуктов

При первом запуске или после длительного простоя перед закладкой продуктов в отделение дайте прибору поработать не менее 2 часов в режиме ускоренной заморозки.

ВАЖНО! При случайном размораживании продуктов, например, при сбое электропитания, если напряжение в сети отсутствовало в течение времени, превышающего указанное в таблице технических данных "время повышения температуры", размороженные продукты следует быстро употребить в пищу или немедленно подвергнуть тепловой обработке, затем повторно заморозить (после того, как они остынут).

Размораживание продуктов

Замороженные продукты, включая продукты глубокой заморозки, перед использованием можно размораживать в холодильном отделении или при комнатной температуре, в зависимости от времени, которым Вы располагаете для выполнения этой операции.

Маленькие куски можно готовить, даже не размораживая, в том виде, в каком они взяты из морозильной камеры: в этом случае процесс приготовления пищи займет больше времени.

Воздушное охлаждение

Технология ClimaTech позволяет быстрее охлаждать продукты и поддерживать более равномерную температуру в отделении.

ВАЖНО! Не используйте моющие или абразивные средства, т.к. они могут повредить покрытие поверхностей холодильника.

Это устройство обеспечивает быстрое охлаждение продуктов и более равномерную температуру в отделении.

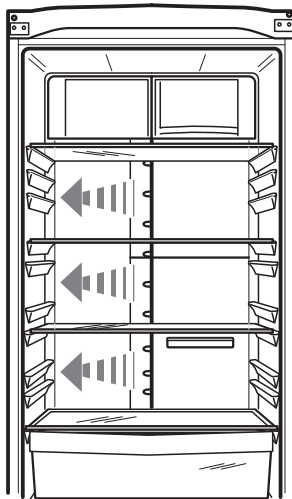

Угольный воздушный фильтр

Ваш прибор оснащен угольным фильтром, установленным за крышкой заслонки в задней стенке блока распределения воздуха.

Этот фильтр очищает воздух от нежелательных запахов в холодильной камере, еще более улучшая качество хранения продуктов.

Съемные полки

На стенках холодильника установлен ряд направляющих, позволяющих размещать полки по желанию.

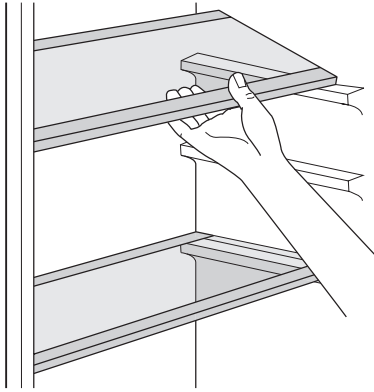

Полка для бутылок

Уложите бутылки (горлышком к себе) на предварительно установленную полку.

ВАЖНО! Если полка установлена в горизонтальное положение, можно класть только закрытые бутылки.

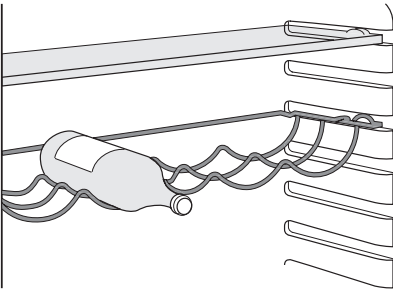

Эту полку для бутылок можно установить под наклоном, чтобы хранить ранее открытые бутылки. Для этого потяните полку так, чтобы ее можно было повернуть вверх и установить на следующий верхний уровень.

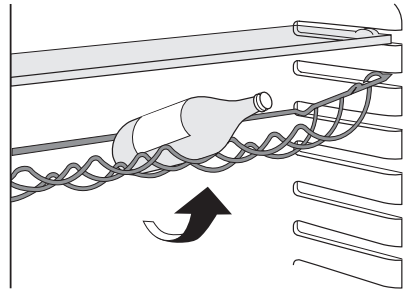

Размещение полок дверцы

Чтобы обеспечить возможность хранить упаковки продуктов различных размеров, полки дверцы можно размещать на разной высоте.

Чтобы переставить полку, действуйте следующим образом: постепенно тяните полку в направлении, указанном стрелками, до тех пор, пока она не высвободится; затем установите ее на нужное место.

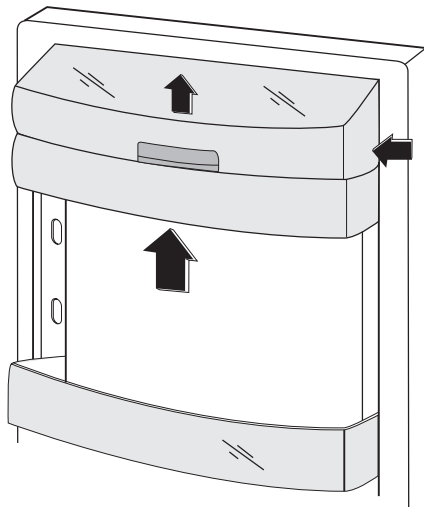

Ящик NaturaFresh

Это устройство обеспечивает быстрое охлаждение продуктов и более равномерную температуру в ящике.

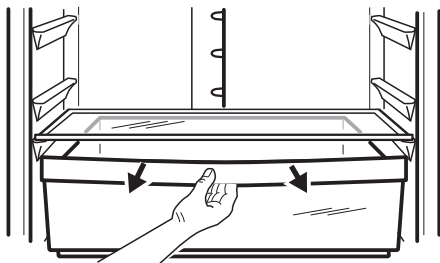

Для включения функции выполните приведенные ниже действия.

1. Включите функцию "День покупок".
2. Загорается индикатор "День покупок".
3. Сдвиньте заслонку вверх, как показано на рисунке.

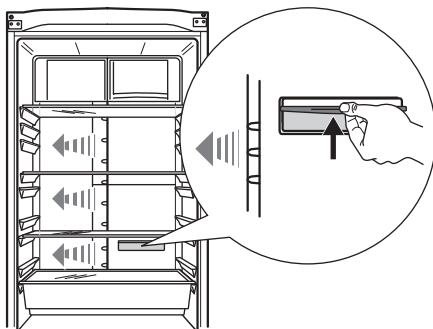

Для выключения функции выполните приведенные ниже действия.

1. Сдвиньте заслонку вниз.
2. Выключите функцию "День покупок".
3. Индикатор "День покупок" гаснет.

ВАЖНО! Функция выключается автоматически через несколько часов.

Режим FreshZone

Если не требуется использовать отделение в режиме NaturaFresh, можно изменить настройки этого отделения, чтобы использовать его в качестве отделения с низкой температурой.

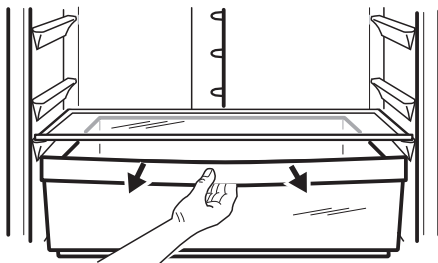

Для включения функции выполните приведенные ниже действия.

1. Сдвиньте заслонку вверх, как показано на рисунке.

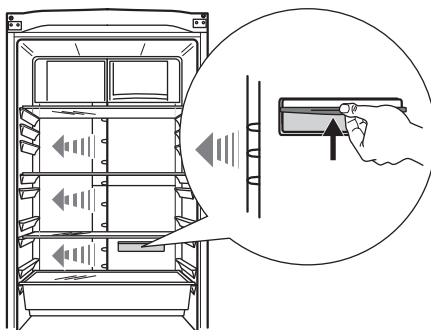

Для выключения функции выполните приведенные ниже действия.

1. Сдвиньте заслонку вниз.

Функция QuickChill для охлаждения напитков

Эта функция предназначена для быстрого охлаждения напитков.

Для включения функции выполните приведенные ниже действия.

1. Извлеките или переместите вверх ящик NaturaFresh и установите полку для бутылок перед пазами QuickChill, как показано на рисунке.
2. Включите функцию "День покупок".
3. Загорается индикатор "День покупок".
4. Сдвиньте заслонку вверх, как показано на рисунке.

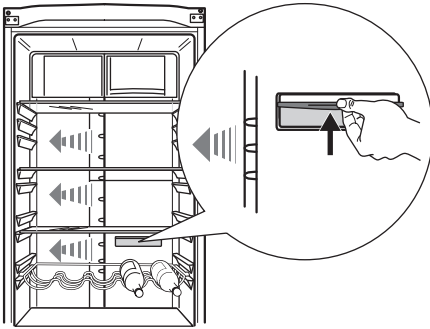

Вытаскивание корзин для замораживания из морозильной камеры

Корзины для замораживания продуктов имеют ограничители, предохраняющие их от случайного извлечения из морозильной камеры или падения. Чтобы вытащить корзину из морозильной камеры, потяните ее к себе до упора и выньте, приподняв ее передний край.

Чтобы вернуть корзину в морозильную камеру, слегка приподнимите ее передний край. Как только будет достигнуто крайнее положение, вдвиньте корзину назад в морозильную камеру.

Для выключения функции выполните приведенные ниже действия.

1. Сдвиньте заслонку вниз.
2. Выключите функцию "День покупок".
3. Индикатор "День покупок" гаснет.

ВАЖНО! Функция выключается автоматически через несколько часов.

Ящик для овощей

Ящик предназначен для хранения овощей и фруктов.

Внутри ящика имеется разделитель, который можно располагать в различных положениях в соответствии с вашими потребностями.

На дне ящика имеется решетка (если она предусмотрена конструкцией данной модели), предназначенная для предохранения овощей и фруктов от воздействия влаги, оседающей на поверхности дна.

Все внутренние детали ящика можно вынимать для проведения чистки

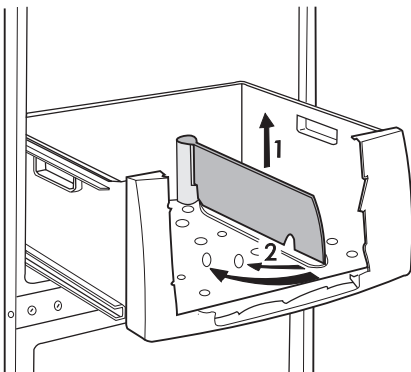
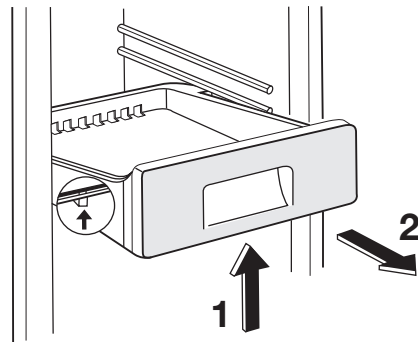
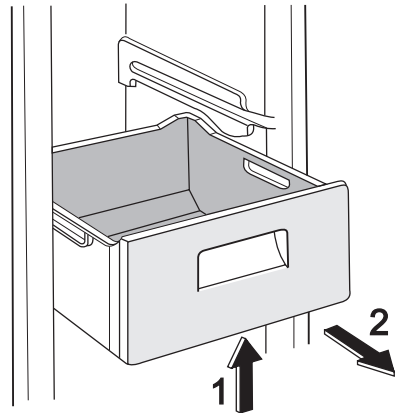

Полезные советы

Нормальные звуки при работе прибора

- При протекании хладагента по трубкам могут быть слышны негромкие булькающие и журчащие звуки. Это нормальное явление.
- Когда компрессор включен, он нагнетает хладагент в холодильный контур, и в это время могут быть слышны гудение и шум от вибрации. Это нормальное явление.
- Тепловое расширение может вызывать появление внезапного треска. Это естественное физическое явление, не представляющее опасности. Такое явление является нормальным.

Рекомендации по экономии электроэнергии

- Не открывайте дверцу слишком часто и не держите ее открытой дольше, чем необходимо.
- Если температура окружающей среды высокая, регулятор температуры находится в самом высоком положении и холодильник полностью загружен, компрессор может работать без остановок, что приводит к образованию инея или льда на испарителе. Если такое случается, поверните регулятор температуры до более низких значений, чтобы сделать возможным автоматическое оттаивание, и, следовательно, снизить потребление электроэнергии.

Рекомендации по охлаждению продуктов

Для получения оптимальных результатов:

- не помещайте в холодильник теплые продукты или испаряющиеся жидкости
- накрывайте или заворачивайте продукты, особенно те, которые имеют сильный запах
- располагайте продукты так, чтобы вокруг них мог свободно циркулировать воздух

Рекомендации по охлаждению

Полезные советы:

Мясо (всех типов): помещайте в полиэтиленовые пакеты и кладите на сте-

клянную полку, расположенную над ящиком для овощей.

Храните мясо таким образом один, максимум два дня, иначе оно может испортиться.

Продукты, подвергшиеся тепловой обработке, холодные блюда и т.д.: должны быть накрыты и могут быть размещены на любой полке.

Фрукты и овощи: должны быть тщательно очищенными; их следует помещать в специально предусмотренные для их хранения ящики.

Сливочное масло и сыр: должны помещаться в специальные воздухо непроницаемые контейнеры или быть обернуты алюминиевой фольгой или полиэтиленовой пленкой, чтобы максимально ограничить контакт с воздухом.

Бутылки с молоком: должны быть закрыты крышкой и размещены в полке для бутылок на дверце.

Бананы, картофель, лук и чеснок не следует хранить в холодильнике в упакованном виде.

Рекомендации по замораживанию

Ниже приведен ряд рекомендаций, направленных на то, чтобы помочь сделать процесс замораживания максимально эффективным:

- максимальное количество продуктов, которое может быть заморожено в течение 24 часов, указано на табличке технических данных;
- процесс замораживания занимает 24 часа. В этот период не следует класть в морозильную камеру новые продукты, подлежащие замораживанию;
- замораживайте только высококачественные, свежие и тщательно вымытые продукты;
- перед замораживанием разделите продукты на маленькие порции для того, чтобы быстро и полностью их заморозить, а также чтобы иметь возможность размораживать только нужное количество продуктов;
- заверните продукты в алюминиевую фольгу или в полиэтиленовую пленку и проверьте, чтобы к ним не было доступа воздуха;

- не допускайте, чтобы свежие незамороженные продукты касались уже замороженных продуктов во избежание повышения температуры последних;
- постные продукты сохраняются лучше и дольше, чем жирные; соль сокращает срок хранения продуктов;
- пищевой лед может вызвать ожог кожи, если брать его в рот прямо из морозильной камеры;
- рекомендуется указывать дату замораживания на каждой упаковке; это позволит контролировать срок хранения.
- убедитесь, что продукты промышленной заморозки хранились у продавца в должных условиях;
- обеспечить минимальное время доставки замороженных продуктов из магазина в свою морозильную камеру;
- не открывать дверцу слишком часто и не держать ее открытой дольше, чем необходимо.
- После размораживания продукты быстро портятся и не подлежат повторному замораживанию.
- Не превышайте время хранения, указанное изготовителем продуктов.

Рекомендации по хранению замороженных продуктов

Для получения оптимальных результатов следует:

Уход и чистка



ПРЕДУПРЕЖДЕНИЕ! Перед выполнением каких-либо операций по чистке или уходу за прибором выньте вилку сетевого шнура из розетки.



В холодильном контуре данного прибора содержатся углеводороды; поэтому его обслуживание и заправка должны осуществляться только уполномоченными специалистами.

Периодическая чистка

Прибор нуждается в регулярной чистке:

- внутренние поверхности прибора и принадлежности мойте теплой водой с нейтральным мылом.
- тщательно проверьте уплотнение дверцы и вытрите его дочиста, чтобы оно было чистым и без мусора.
- сполосните и тщательно вытрите.

ВАЖНО! Не тяните, не двигайте и старайтесь не повредить трубки и кабели внутри корпуса.

Никогда не пользуйтесь для чистки внутренних поверхностей моющими средствами, абразивными порошками, чистящими средствами с сильным запахом или полировальными пастами, так как они могут повредить поверхность и оставить стойкий запах.

Прочистите испаритель (черная решетка) и компрессор, расположенные с задней стороны прибора, щеткой или пылесосом. Эта операция повышает эффективность работы прибора и снижает потребление электроэнергии.

ВАЖНО! Будьте осторожны, чтобы не повредить систему охлаждения.

Некоторые чистящие средства для кухни содержат химикаты, могущие повредить пластмассовые детали прибора. По этой причине рекомендуется мыть внешний корпус прибора только теплой водой с небольшим количеством моющего средства.

После чистки подключите прибор к сети электропитания.

Замена угольного воздушного фильтра

Для обеспечения оптимальной работы угольного воздушного фильтра, его следует ежегодно заменять.

Вы можете приобрести новые активные воздушные фильтры у местного представителя.

Инструкции см. в разделе "Установка угольного воздушного фильтра".

Размораживание холодильника

При нормальных условиях наледь автоматически удаляется с испарителя холодильной камеры при каждом выключе-

нии мотор-компрессора. Талая вода сливается в специальный поддон, установленный с задней стороны прибора над мотор-компрессором, и там испаряется. Необходимо периодически прочищать сливное отверстие, имеющееся посредине канала холодильной камеры, во избежание попадания капель воды на находящиеся в ней продукты. Используйте для этого специальное приспособление, которое поставляется вставленным в сливное отверстие.

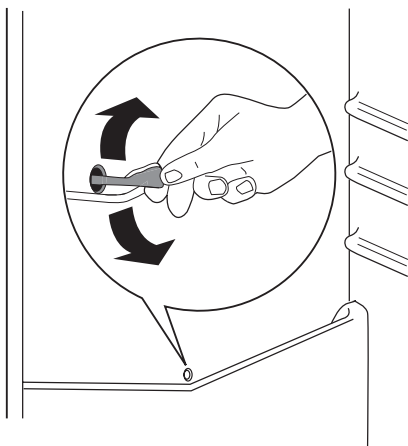

Размораживание морозильной камеры

Морозильная камера данной модели относится к типу "no frost" (без инея). Это означает, что в ней не образуются иней и лед ни на продуктах, ни на стенках самой камеры.

Отсутствие инея обеспечивается благодаря постоянной циркуляции холодного воздуха внутри камеры от автоматически включающегося вентилятора.

Что делать, если ...

! **ПРЕДУПРЕЖДЕНИЕ!** Перед устранением неисправностей выньте вилку сетевого кабеля из розетки.
Устранять неисправности, не описанные в данном руководстве, должен только квалифицированный

электрик или уполномоченный специалист.

ВАЖНО! При нормальных условиях эксплуатации слышны некоторые звуки (работы компрессора, циркуляции хладагента).

Неполадка	Возможная причина	Устранение
Прибор издает сильный шум.	Прибор не установлен должным образом.	Проверьте, прочно ли стоит прибор (все четыре ножки должны стоять на полу).
Компрессор работает непрерывно.	Возможно, неправильно установлена температура.	Задайте более высокую температуру.
	Неплотно закрыта дверца.	См. раздел «Закрытие дверцы».
	Дверцу открывали слишком часто.	Не оставляйте дверцу открытой дольше, чем это необходимо.

Неполадка	Возможная причина	Устранение
	Температура продуктов слишком высокая.	Прежде чем положить продукты на хранение, дайте им охладиться до комнатной температуры.
	Температура воздуха в помещении слишком высокая.	Обеспечьте снижение температуры воздуха в помещении.
	Включена функция «Замораживание».	См. раздел «Функция "Замораживание"».
Вода стекает по задней стенке холодильника.	Во время автоматического размораживания на задней панели размораживается наледь.	Это нормально.
Вода стекает внутрь холодильника.	Засорилось сливное отверстие.	Прочистите сливное отверстие.
	Продукты мешают воде стекать в водосборник.	Убедитесь, что продукты не касаются задней стенки.
Вода стекает на пол.	Сброс талой воды направлен не в поддон испарителя над компрессором.	Направьте сброс талой воды в поддон испарителя.
Слишком много льда и инея.	Продукты не упакованы надлежащим образом.	Упакуйте продукты более тщательно.
	Неплотно закрыта дверца.	См. раздел «Закрытие дверцы».
	Возможно, неправильно установлена температура.	Задайте более высокую температуру.
Температура внутри прибора слишком высокая.	Неплотно закрыта дверца.	См. раздел «Закрытие дверцы».
	Температура продуктов слишком высокая.	Прежде чем положить продукты на хранение, дайте им охладиться до комнатной температуры.
	Одновременно хранится слишком много продуктов.	Одновременно храните меньшее количество продуктов.
Температура в холодильнике слишком высокая.	Внутри прибора нет циркуляции холодного воздуха.	Убедитесь, что внутри прибора циркулирует холодный воздух.
Температура в морозильнике слишком высокая.	Продукты расположены слишком близко друг к другу.	Укладывайте продукты таким образом, чтобы обеспечить циркуляцию холодного воздуха.
Прибор не работает.	Прибор выключен.	Включите прибор.
	Вилка сетевого кабеля неправильно вставлена в розетку.	Правильно вставьте вилку сетевого кабеля в розетку.
	На прибор не подается электропитание. Отсутствует напряжение в сетевой розетке.	Подключите к этой сетевой розетке другой электроприбор. Обратитесь к квалифицированному электрику.
Лампочка не горит.	Лампочка находится в режиме ожидания.	Закройте и снова откройте дверцу.

Если приведенные рекомендации не позволяют устранить неисправность, обратитесь в местный авторизованный сервисный центр.

Закрытие дверцы

1. Прочистите уплотнители дверцы.
2. При необходимости отрегулируйте дверцу. См. раздел "Установка".

3. При необходимости замените непригодные уплотнители дверцы. Обратитесь в сервисный центр.

Технические данные

		ENA34933W	ENA38933W
Габариты			
	Высота	1850 мм	2010 мм
	Ширина	595 мм	595 мм
	Глубина	632 мм	632 мм
Время повышения температуры		18 час	18 час

Технические данные указаны на паспортной табличке на левой стенке внут-

ри прибора и на табличке энергопотребления.

Установка

 Перед установкой прибора внимательно прочитайте "Информацию по технике безопасности" для обеспечения собственной безопасности и правильной эксплуатации прибора.

Размещение

Устанавливайте холодильник в месте, где температура окружающей среды соответствует климатическому классу, указанному на табличке с техническими данными:

Климатический класс	Температура окружающей среды
SN	от +10°C до +32°C
N	от +16°C до +32°C
ST	от +16°C до +38°C
T	от +16°C до +43°C

Расположение

Прибор следует устанавливать на достаточном расстоянии от источников тепла, таких как радиаторы отопления, котлы, прямые солнечные лучи и т.д. Обеспечьте свободную циркуляцию воздуха сзади холодильника. Если прибор расположен под навесным шкафчиком, для обеспечения оптимальной работы

минимальное расстояние между корпусом и шкафчиком должно быть не менее 100 мм. Тем не менее, лучше всего не устанавливать прибор под навесными шкафами. Точность выравнивания по горизонтали достигается с помощью регулировки высоты ножек в основании корпуса.

 **ВНИМАНИЕ!** Должна быть обеспечена возможность отключения прибора от сети электропитания; поэтому после установки холодильника должен быть обеспечен легкий доступ к вилке сетевого шнура.

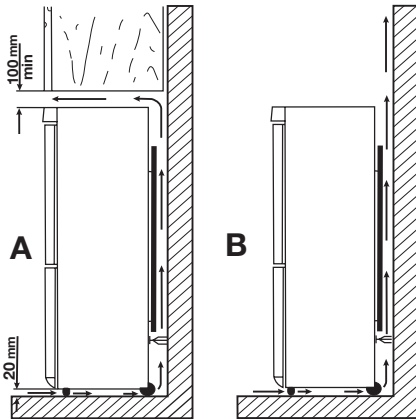

Подключение к электросети

Перед включением прибора в сеть удостоверьтесь, что напряжение и частота, указанные в табличке технических данных, соответствуют параметрам вашей домашней электрической сети.

Прибор должен быть заземлен. С этой целью вилка сетевого шнура имеет специальный контакт заземления. Если розетка электрической сети не заземлена, выполните отдельное заземление прибора в соответствии с действующими нормами, поручив эту операцию квалифицированному электрику.

Изготовитель снимает с себя всякую ответственность в случае несоблюдения вышеуказанных правил техники безопасности.

Данное изделие соответствует директивам Европейского Союза.

Задние прокладки

В пакет с документацией вложены две прокладки, которые должны быть закреплены, как показано на рисунке.

Ослабьте винты и вставьте прокладки под их головки, после чего снова затяните винты.

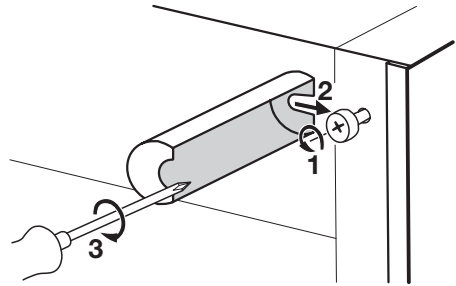

Выравнивание по высоте

При установке прибора убедитесь, что он стоит ровно. Для этого используйте две регулируемые ножки спереди внизу.

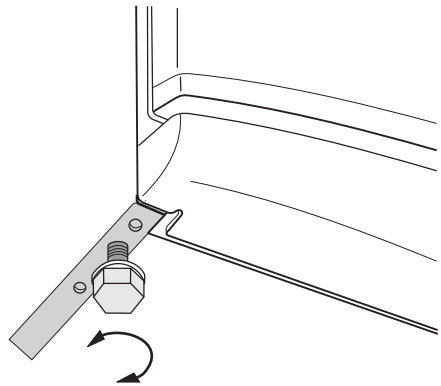

Снятие держателей полок

Ваш холодильник оснащен держателями полок, позволяющими фиксировать полки при транспортировке.

Чтобы снять их, действуйте следующим образом:

1. Передвиньте держатели полок по направлению стрелки (А).
2. Поднимите полку сзади и потяните ее вперед, пока она не снимется (В).
3. Снимите держатели (С).

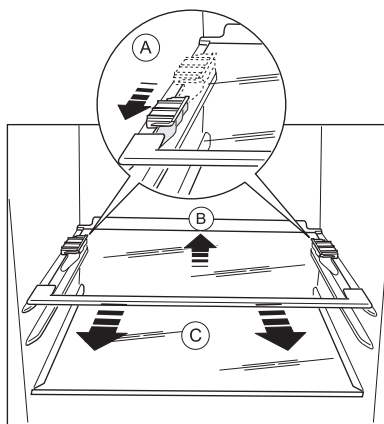

Установка угольного воздушного фильтра

Угольный воздушный фильтр представляет собой фильтр с активированным углем, поглощающий неприятные запахи и обеспечивающий сохранение наилучшего вкуса и аромата всех пищевых продуктов без смешения запахов.

При поставке угольный фильтр находится в пластиковом пакете для обеспечения сохранения его свойств и срока службы. Перед включением прибора фильтр следует установить за заслонкой.

1. Закройте крышку заслонки.

2. Достаньте фильтр из пластикового пакета.
3. Вставьте фильтр в паз, расположенный с задней стороны крышки заслонки.
4. Закройте крышку заслонки.

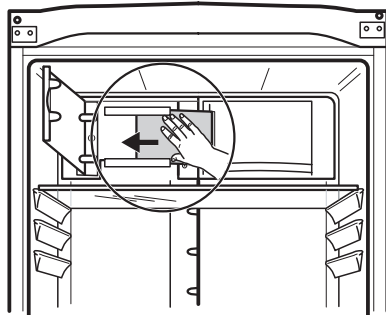

ВАЖНО! Обращаться с фильтром следует аккуратно, чтобы не повредить его поверхность. Фильтр необходимо заменять раз в шесть месяцев.

Перевешивание дверцы

Для изменения направления открывания дверцы обратитесь в ближайший сервисный центр. Специалист сервисного центра перевесит дверцу за дополнительную плату.

Забота об окружающей среде

Символ  на изделии или на его упаковке указывает, что оно не подлежит утилизации в качестве бытовых отходов. Вместо этого его следует сдать в соответствующий пункт приемки электронного и электрооборудования для последующей утилизации.

Соблюдая правила утилизации изделия, Вы сможете предотвратить причинение окружающей среде и

здоровью людей потенциального ущерба, который возможен в противном случае, вследствие неподобающего обращения с подобными отходами. За более подробной информацией об утилизации этого изделия просьба обращаться к местным властям, в службу по вывозу и утилизации отходов или в магазин, в котором Вы приобрели изделие.

Electrolux. Thinking of you.

Conozca mejor nuestros conceptos en www.electrolux.com

Índice de materias

Información sobre seguridad	37	Mantenimiento y limpieza	47
Panel de mandos	39	Qué hacer si...	48
Primer uso	42	Datos técnicos	50
Uso diario	42	Instalación	50
Consejos útiles	46	Aspectos medioambientales	52



Salvo modificaciones



Información sobre seguridad

Por su seguridad y para garantizar el funcionamiento correcto del aparato, antes de instalarlo y utilizarlo por primera vez lea atentamente este manual del usuario, incluidos los consejos y advertencias. Para evitar errores y accidentes, es importante que todas las personas que utilicen el aparato estén perfectamente al tanto de su funcionamiento y de las características de seguridad. Conserve estas instrucciones y no olvide mantenerlas junto al aparato en caso de su desplazamiento o venta para que quienes lo utilicen a lo largo de su vida útil dispongan siempre de la información adecuada sobre el uso y la seguridad.

Por la seguridad de personas y bienes, siga las normas de seguridad indicadas en estas instrucciones, ya que el fabricante no se hace responsable de daños provocados por omisiones.

Seguridad de niños y personas vulnerables

- Este electrodoméstico no está diseñado para que lo usen personas (incluidos niños) con discapacidad física, sensorial o mental, o con experiencia y conocimiento insuficientes, a menos que una persona responsable de su seguridad les supervise o instruya en el uso del electrodoméstico. No permita que los niños jueguen con el electrodoméstico.
- Mantenga los materiales de embalaje alejados de los niños. Existe riesgo de asfixia.
- Si va a desechar el aparato, extraiga el enchufe de la toma, corte el cable de conexión (tan cerca del aparato como pueda) y

retire la puerta para impedir que los niños al jugar puedan sufrir descargas eléctricas o quedar atrapados en su interior.

- Si este aparato, que cuenta con juntas de puerta magnéticas, sustituirá a un aparato más antiguo con cierre de muelle (pestillo) en la puerta, cerciórese de inutilizar el cierre de muelle antes de desechar el aparato antiguo. Evitará así que se convierta en una trampa mortal para niños.

Instrucciones generales de seguridad



Precaución Mantenga las aberturas de ventilación sin obstrucciones.

- El aparato está diseñado para conservar los alimentos y bebidas de una vivienda normal, como se explica en este folleto de instrucciones.
- No utilice dispositivos mecánicos ni medios artificiales para acelerar el proceso de descongelación.
- No utilice otros aparatos eléctricos (como máquinas de hacer helados) dentro de aparatos de refrigeración, a menos que el fabricante haya autorizado su utilización.
- No dañe el circuito refrigerante.
- El circuito refrigerante del aparato contiene isobutano (R600a). Es un gas natural con un gran nivel de compatibilidad medioambiental, aunque es inflamable. Durante el transporte y la instalación del aparato, cerciórese de no provocar daños al circuito de refrigerante. Si el circuito de refrigerante se daña:
 - evite fuegos al descubierto y fuentes de encendido

- ventile bien la habitación en la que se encuentra el aparato
- Es peligroso alterar las especificaciones o intentar modificar este producto en modo alguno. Cualquier daño en el cable de alimentación puede provocar cortocircuito, incendio o descarga eléctrica.

 **Advertencia** Los componentes eléctricos (cable de alimentación, enchufe, compresor) debe sustituirlos un técnico autorizado o personal de reparaciones profesional.

1. El cable de alimentación no se debe prolongar.
 2. Compruebe que el enchufe no está aplastado ni dañado por la parte trasera del aparato. Un enchufe aplastado o dañado puede recalentarse y provocar un incendio.
 3. Cerciórese de que tiene acceso al enchufe del aparato.
 4. No tire del cable de alimentación.
 5. Si la toma de red está floja, no introduzca el enchufe. Existe riesgo de descarga eléctrica o incendio.
 6. No debe utilizar el aparato sin la cubierta de la bombilla ⁷⁾ de la iluminación interior.
- Este aparato es pesado. Debe tener precauciones durante su desplazamiento.
 - No retire ni toque elementos del compartimento congelador con las manos húmedas o mojadas, ya que podría sufrir abrasión de la piel o quemaduras por congelación.
 - Evite la exposición prolongada del aparato a la luz solar directa.

Uso diario

- No coloque recipientes calientes sobre las piezas plásticas del aparato.
- No almacene gas ni líquido inflamable en el aparato, ya que podrían estallar.
- No coloque alimentos directamente contra la salida de aire de la pared posterior. ⁸⁾
- Los alimentos que se descongelen no deben volver a congelarse.
- Guarde los alimentos congelados, que se adquieren ya envasados, siguiendo las instrucciones del fabricante.

7) Si está previsto el uso de cubierta para la bombilla

8) Si el aparato no acumula escarcha (Frost Free)

- Se deben seguir estrictamente las recomendaciones del fabricante del aparato sobre el almacenamiento. Consulte las instrucciones correspondientes.
- No coloque bebidas carbonatadas o con gas en el congelador, ya que se genera presión en el recipiente, que podría estallar y dañar el aparato.
- Si se consumen polos helados retirados directamente del aparato, se pueden sufrir quemaduras causadas por el hielo.

Cuidado y limpieza

- Antes de realizar tareas de mantenimiento, apague el aparato y desconecte el enchufe de la toma de red. Si no puede acceder a la toma de red, corte el suministro eléctrico.
- No limpie el aparato con objetos metálicos.
- No utilice objetos afilados para eliminar el hielo del aparato. Utilice un raspador plástico.
- Inspeccione habitualmente el desagüe del agua descongelada del frigorífico. Si es necesario, limpie el desagüe. Si el desagüe se bloquea, el agua se acumulará en la base del aparato.

Instalación

Importante Para realizar la conexión eléctrica, siga atentamente las instrucciones de los párrafos correspondientes.

- Desembale el aparato y compruebe que no tiene daños. No conecte el aparato si está dañado. Informe de los posibles daños de inmediato a la tienda donde lo adquirió. En ese caso, conserve el material de embalaje.
- Es recomendable esperar al menos dos horas antes de conectar el aparato, para permitir que el aceite regrese al compresor.
- El aparato debe contar con circulación de aire adecuada alrededor, ya que de lo contrario se produce recalentamiento. Para conseguir una ventilación suficiente, siga las instrucciones correspondientes a la instalación.
- Siempre que sea posible, la parte posterior del producto debe estar contra una pared, para evitar que se toquen las partes ca-

lientes (compresor, condensador) y se produzcan quemaduras.

- El aparato no debe colocarse cerca de radiadores ni de hornillas de cocina.
- Asegúrese de que es posible acceder al enchufe después de instalar el electrodoméstico.
- Realice la conexión sólo con el suministro de agua potable.⁹⁾

Servicio técnico

- Un electricista homologado deberá realizar las tareas que se requieran para ejecutar el servicio o mantenimiento de este electrodoméstico.
- Las reparaciones de este aparato debe realizarlas un centro de servicio técnico autorizado y sólo se deben utilizar recambios originales.

Panel de mandos

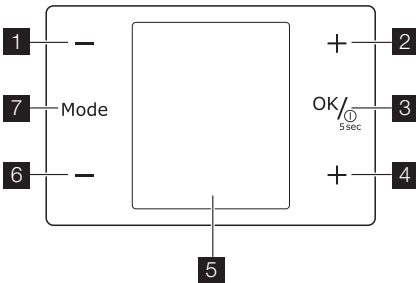

- 1 Regulador de temperatura del frigorífico
Tecla menos
- 2 Regulador de temperatura del frigorífico
Tecla más
- 3 Tecla ON/OFF
Tecla OK
- 4 Regulador de temperatura del congelador
Tecla más
Regulador del temporizador
- 5 Pantalla
- 6 Regulador de temperatura del congelador
Tecla menos
Regulador del temporizador
- 7 Tecla Mode

Protección del medio ambiente



Este aparato no contiene gases perjudiciales para la capa de ozono, ni en el circuito de refrigerante ni en los materiales aislantes. El aparato no se debe desechar junto con los residuos urbanos. La espuma aislante contiene gases inflamables: el aparato se debe desechar de acuerdo con la normativa vigente, que puede solicitar a las autoridades locales. No dañe la unidad de refrigeración, en especial la parte trasera, cerca del intercambiador de calor. Los materiales de este aparato marcados con el símbolo ♻️ son reciclables.

Pantalla

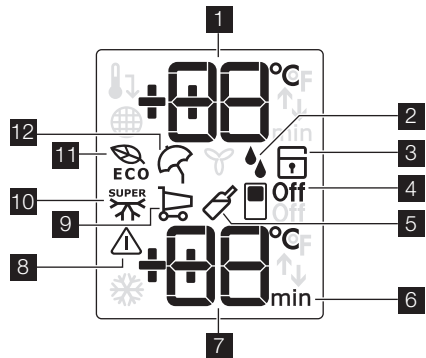

- 1 Indicador de temperatura del frigorífico
- 2 Función de humedad extra
- 3 Función de bloqueo para niños
- 4 Función Apagado del frigorífico
- 5 Función Drinks Chill
- 6 Temporizador
- 7 Indicador de temperatura del congelador
- 8 Indicador de alarma
- 9 Función Compra
- 10 Función Action Freeze
- 11 Función Eco Mode
- 12 Función vacaciones

9) Si está prevista una conexión de agua

Encendido

Para encender el aparato:

1. Conecte el enchufe a la toma de corriente.
2. Pulse la tecla ON/OFF si la pantalla está apagada.
3. Puede que oiga la señal acústica de alarma tras unos segundos.
Para restaurar la alarma, consulte la sección "Alarma de temperatura alta".
4. Los indicadores de temperatura muestran la temperatura predeterminada programada.

Para programar otra temperatura, consulte la sección "Regulación de la temperatura".

Apagado

Para apagar el aparato:

1. Pulse la tecla ON/OFF durante 5 segundos.
2. La pantalla se apaga.
3. Para desconectar el aparato de la corriente, desconecte el enchufe de la toma de corriente.

Apagado del frigorífico

Para apagar el frigorífico:

1. Pulse la tecla Mode hasta que aparezca el icono correspondiente.
El indicador Apagado del frigorífico parpadea.
El indicador del frigorífico muestra rayas.
2. Pulse la tecla OK para confirmar.
3. Aparece el indicador Apagado del frigorífico.

Encendido del frigorífico

Para encender el frigorífico:

1. Pulse el regulador de temperatura del frigorífico.
- O:
1. Pulse la tecla Mode hasta que aparezca el icono correspondiente.
El indicador Apagado del frigorífico parpadea.
 2. Pulse la tecla OK para confirmar.
 3. Se apaga el indicador Apagado del frigorífico.

Para programar otra temperatura, consulte la sección "Regulación de la temperatura".

Regulación de la temperatura

La temperatura programada en el frigorífico y el congelador puede ajustarse pulsando los reguladores de temperatura.

Defina la temperatura predeterminada:

- +5 °C para el frigorífico
- -18 °C para el congelador

Los indicadores de temperatura muestran la temperatura programada.

Importante Para restaurar la temperatura predeterminada seleccionada, apague el aparato.

La temperatura programada se alcanza en un plazo de 24 horas.

Importante Tras un corte de energía eléctrica, no se pierde la temperatura programada.

Para una temperatura óptima de almacenamiento de alimentos, seleccione la función Eco Mode. Consulte la sección "Función Eco Mode".

Función Eco Mode

Para una temperatura óptima de almacenamiento de alimentos, seleccione la función Eco Mode.

Para activar la función:

1. Pulse la tecla Mode hasta que aparezca el icono correspondiente.
El indicador Eco Mode parpadea.
El indicador de temperatura muestra durante unos segundos la temperatura programada.
 - para el frigorífico: +5°C
 - para el congelador: -18°C
2. Pulse la tecla OK para confirmar.
Aparece el indicador Eco Mode.

Para desactivar la función:

1. Pulse la tecla Mode hasta que parpadee el indicador Eco Mode.
2. Pulse la tecla OK para confirmar.
3. El indicador Eco Mode se apaga.

Importante Para desactivar la función, seleccione una temperatura diferente.

Función de bloqueo para niños

Para bloquear cualquier posible manipulación mediante las teclas, seleccione la función de bloqueo para niños.

Para activar la función:

1. Pulse la tecla Mode hasta que aparezca el icono correspondiente.
2. El indicador Bloqueo para niños parpadea.
3. Pulse la tecla OK para confirmar.

Aparece el indicador Apagado del frigorífico.

Para desactivar la función:

1. Pulse la tecla Mode hasta que parpadee el indicador Bloqueo para niños.
2. Pulse la tecla OK para confirmar.
3. Se apaga el indicador Bloqueo para niños.

Función de humedad extra

Si debe aumentar la humedad del refrigerador, le recomendamos activar la función de humedad extra.

Para activar la función:

1. Pulse la tecla Mode hasta que aparezca el icono correspondiente.
El indicador Humedad extra parpadea.
2. Pulse la tecla OK para confirmar.
Aparece el indicador Humedad extra.

Para desactivar la función:

1. Pulse la tecla Mode hasta que parpadee el indicador Humedad extra.
2. Pulse la tecla OK para confirmar.
3. Se apaga el indicador Humedad extra.

Función vacaciones

Esta función permite mantener el frigorífico vacío durante periodos largos sin que se acumulen malos olores.

Importante El compartimento frigorífico debe estar vacío mientras la función esté activada.

Para activar la función:

1. Pulse la tecla Mode hasta que aparezca el icono correspondiente.
El indicador Vacaciones parpadea.
El indicador de temperatura del frigorífico muestra durante unos segundos la temperatura programada.
2. Pulse la tecla OK para confirmar.
Aparece el indicador Vacaciones.

Para desactivar la función:

1. Pulse la tecla Mode hasta que parpadee el indicador Vacaciones.
2. Pulse la tecla OK para confirmar.
3. El indicador Vacaciones se apaga.
4. La función Eco Mode se restaura si se ha seleccionado previamente.

Importante Para desactivar la función, seleccione una temperatura diferente para el frigorífico.

Función Drinks Chill

Utilice la función Drinks Chill como advertencia de seguridad cuando coloque botellas en el compartimento congelador.

Para activar la función:

1. Pulse la tecla Mode hasta que aparezca el icono correspondiente.
El indicador Drinks Chill parpadea.
El Temporizador muestra el valor seleccionado (30 minutos) durante unos segundos.
2. Pulse la tecla del temporizador para ajustar el valor entre 1 y 90 minutos.
3. Pulse la tecla OK para confirmar.
Aparece el indicador Drinks Chill.
El Temporizador empieza a parpadear.

Al terminar la cuenta atrás, el indicador Drinks Chill parpadea y suena la alarma:

1. Saque las bebidas del compartimento congelador.
2. Desactive la función.

Para desactivar la función:

1. Pulse la tecla Mode hasta que parpadee el indicador Drinks Chill.
2. Pulse la tecla OK para confirmar.
3. El indicador Drinks Chill se apaga.
La función se puede desactivar en cualquier momento.

Función Compra

Si necesita introducir una gran cantidad de alimentos calientes, por ejemplo después de hacer la compra, se aconseja activar esta función para enfriarlos más rápidamente y evitar que suba la temperatura de los que ya están almacenados.

Para activar la función:

1. Pulse la tecla Mode hasta que aparezca el icono correspondiente.
El indicador Compra parpadea.
El indicador de temperatura del frigorífico muestra durante unos segundos la temperatura programada.
2. Pulse la tecla OK para confirmar.
Aparece el indicador Compra.

La función se desactiva automáticamente después de unas 6 horas.

Para desactivar la función antes del final automático:

1. Pulse la tecla Mode hasta que parpadee el indicador Compra.
2. Pulse la tecla OK para confirmar.
3. El indicador Compra se apaga.

- La función Eco Mode se restaura si se ha seleccionado previamente.

Importante Para desactivar la función, seleccione una temperatura diferente para el frigorífico.

Función Action Freeze

Para activar la función:

- Pulse la tecla Mode hasta que aparezca el icono correspondiente.
El indicador Action Freeze parpadea.
El indicador de temperatura del frigorífico muestra durante unos segundos el símbolo .
- Pulse la tecla OK para confirmar.
Aparece el indicador Action Freeze.
Empieza una animación.

La función se para automáticamente después de 52 horas.

Para desactivar la función antes del final automático:

- Pulse la tecla Mode hasta que parpadee el indicador Action Freeze.
- Pulse la tecla OK para confirmar.
- El indicador Action Freeze se apaga.
- La función Eco Mode se restaura si se ha seleccionado previamente.

Importante Para desactivar la función, seleccione una temperatura diferente para el congelador.

Alarma de temperatura alta

Un aumento de la temperatura del compartimento congelador (por ejemplo, por un corte de energía eléctrica) se indica mediante:

- parpadeo de los indicadores de alarma y temperatura del congelador
- señal acústica.

Para restaurar la alarma:

- Pulse cualquier tecla.
- La señal acústica se apaga.
- El indicador de temperatura del congelador muestra durante unos segundos la temperatura máxima alcanzada. Después vuelve a mostrar la temperatura programada.
- El indicador de alarma sigue parpadeando hasta que se recuperan las condiciones normales.

Cuando la alarma termina, el indicador de alarma se apaga.

Primer uso

Limpieza de las partes internas

Antes del empleo limpiar todas las partes internas con agua tibia y jabón neutro, a fin de eliminar el característico olor de nuevo y secarlas luego cuidadosamente.

Importante No emplear detergentes o polvos abrasivos que podrían dañar las superficies.

Uso diario

Almacenamiento de alimentos congelados

Al poner en marcha el aparato por primera vez o después de un periodo sin uso, déjelo en marcha al menos durante 2 horas con un ajuste alto antes de colocar los productos en el compartimento.

Importante En caso de producirse una descongelación accidental, por ejemplo, por un corte del suministro eléctrico, si la interrupción ha sido más prolongada que el valor indicado en la tabla de características técnicas bajo "tiempo de elevación", los alimentos descongelados deben consumirse cuanto antes o cocinarlos de

inmediato y volverlos a congelar (después de que se hayan enfriado).

Descongelación

Los alimentos ultracongelados o congelados, antes de utilizarlos, se pueden descongelar en el compartimento frigorífico o a temperatura ambiente, dependiendo del tiempo de que se disponga.

Es posible incluso cocinar piezas pequeñas congeladas, tomadas directamente del congelador; en tal caso, el tiempo de cocción será más prolongado.

Enfriamiento por aire

La tecnología ClimaTech permite enfriar los alimentos con rapidez y mantener una tem-

peratura más uniforme dentro del compartimento.

Este dispositivo permite enfriar los alimentos con más rapidez y mantener una temperatura más uniforme dentro del compartimento.

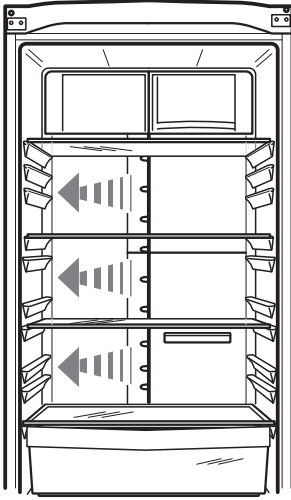

Filtro de carbón

El aparato lleva un filtro de carbón situado en el interior de una compuerta ubicada en la parte posterior del conducto de distribución de aire.

El filtro purifica el aire, elimina los malos olores del compartimento frigorífico y mejora la calidad de conservación de los alimentos.

Estantes móviles

Las paredes del frigorífico cuentan con guías para colocar los estantes del modo que se prefiera.

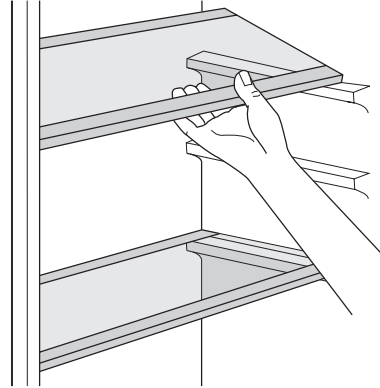

Estante botellero

Coloque las botellas (con la parte del tapón hacia fuera) en el estante botellero provisto al efecto.

Importante Si coloca el botellero en posición horizontal, úselo sólo para botellas cerradas.

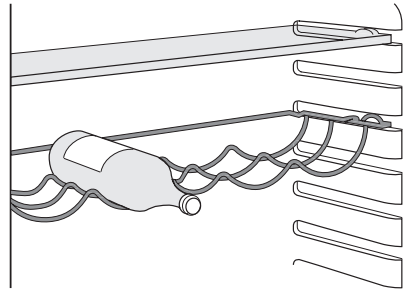

El estante botellero puede inclinarse para guardar botellas previamente abiertas. Para inclinarlo, tire del estante hacia arriba de forma que pueda girarlo y colocarlo en el nivel más alto siguiente.

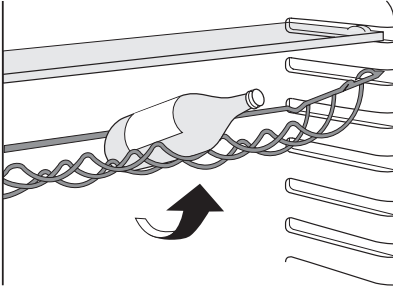

Colocación de los estantes de la puerta

Para poder guardar alimentos de distintos tamaños, los estantes de la puerta se pueden colocar a diferentes alturas. Para realizar esos ajustes proceda de la manera siguiente: eleve paulatinamente el estante en la dirección de la flecha hasta retirarlo del soporte y colóquelo en la posición que desee.

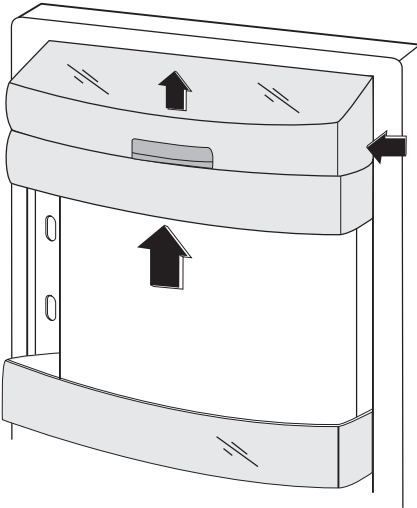

Cajón NaturaFresh

Este dispositivo permite enfriar los alimentos con rapidez y mantener una temperatura más uniforme dentro del cajón.

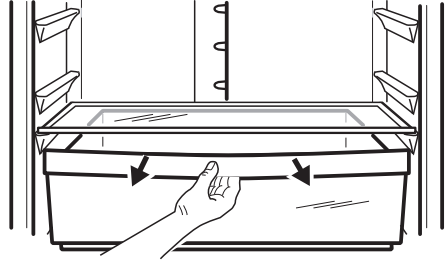

Para activar la función:

1. Active la función Compra.
2. Se enciende el indicador Compra.
3. Deslice hacia arriba la compuerta como se indica en la figura.

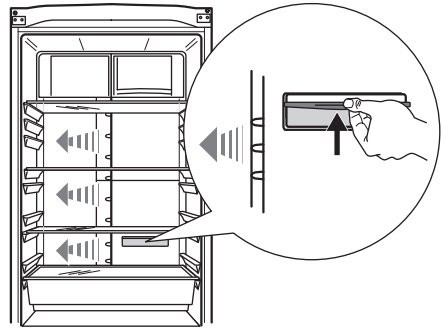

Para desactivar la función:

1. Deslice hacia abajo la compuerta.
2. Desactive la función Compra.
3. El indicador Compra se apaga.

Importante La función se apaga automáticamente después de unas horas.

Modo FreshZone

Si no necesita utilizar el compartimiento como NaturaFresh, puede cambiar los ajustes para usarlo como cajón de baja temperatura.

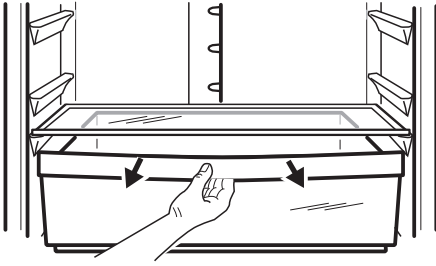

Para activar la función:

1. Deslice hacia arriba la compuerta como se indica en la figura.

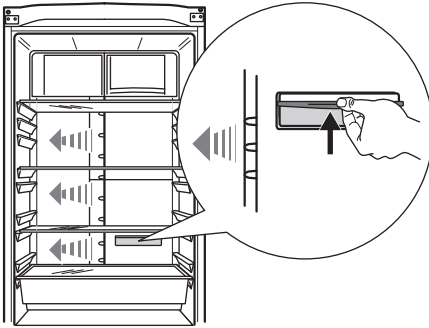

Para desactivar la función:

1. Deslice hacia abajo la compuerta.

QuickChill de bebidas

Esta función permite enfriar bebidas rápidamente.

Para activar la función:

1. Retire o coloque hacia arriba el cajón NaturaFresh y coloque el estante para botellas frente a las ranuras QuickChill como se indica en la figura.
2. Active la función Compra.
3. Se enciende el indicador Compra.
4. Deslice hacia arriba la compuerta como se indica en la figura.

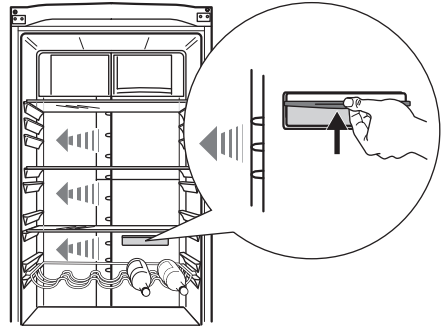

Para desactivar la función:

1. Deslice hacia abajo la compuerta.
2. Desactive la función Compra.
3. El indicador Compra se apaga.

Importante La función se apaga automáticamente después de unas horas.

Cajón de verduras

Este cajón es adecuado para guardar frutas y verduras.

Dentro del cajón hay un separador que se puede colocar en diferentes posiciones para dividir el espacio según las necesidades personales.

El fondo del cajón incorpora una rejilla (si el aparato va equipado con ella) que permite mantener las frutas y verduras separadas de cualquier humedad que se pueda formar en la superficie inferior.

Todas las piezas del interior del cajón se pueden retirar para su limpieza.

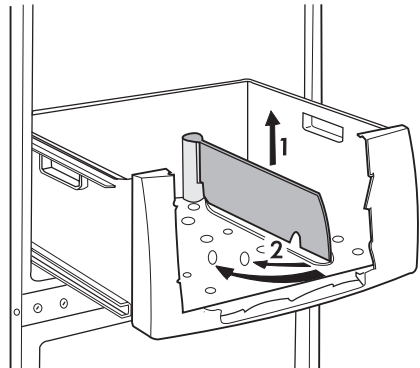

Extracción de los cestos de congelados del congelador

Los cestos de congelados llevan un tope para impedir que se salgan de las guías o se caigan. Para extraer un cesto del congelador, tire de él hacia fuera y, cuando llegue al tope, retírelo tirando suavemente de su parte delantera.

Para volver a colocarlo en su lugar, levante ligeramente la parte delantera del cesto e insértelo en el congelador. Cuando haya superado los topes, empuje los cestos hasta el fondo.

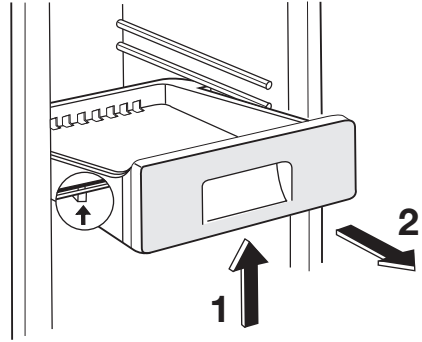
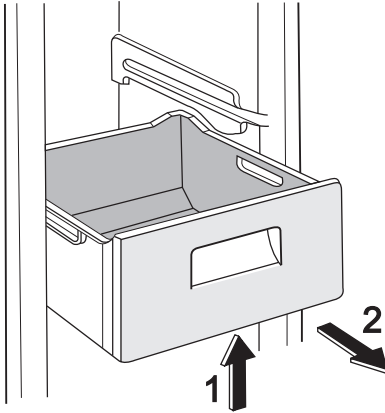

Consejos útiles

Sonidos de funcionamiento normal

- Es posible que oiga un gorgoteo o un burbujeo cuando el refrigerante se bombea por el serpentín o los tubos. Esto es correcto.
- Cuando está en marcha, el compresor bombea el refrigerante a través de todo el circuito y emite un zumbido o un sonido intermitente. Esto es correcto.
- La dilatación térmica puede causar una serie de crujidos repentinos. Se trata de un fenómeno físico natural y no peligroso. Esto es correcto.

Consejos para ahorrar energía

- No abra la puerta con frecuencia ni la deje abierta más tiempo del estrictamente necesario.
- Si la temperatura ambiente es elevada, la temperatura del aparato se ha ajustado en los valores más altos y está totalmente lle-

no, el compresor podría funcionar de manera continua, provocando la formación de escarcha o hielo en el evaporador. Si esto sucede, gire el regulador de temperatura a valores inferiores para permitir la descongelación automática y ahorrar en el consumo eléctrico.

Consejos para la refrigeración de alimentos frescos

Para obtener los mejores resultados:

- no guarde en el frigorífico alimentos calientes ni líquidos en evaporación;
- cubra o envuelva los alimentos, en especial si tienen sabores fuertes;
- coloque los alimentos de modo que el aire pueda circular libremente entre ellos.

Consejos para la refrigeración

Consejos útiles:

Carne (de todo tipo): guárdela en bolsas de plástico y colóquela en el estante de vidrio, sobre el cajón de las verduras.

Por razones de seguridad, guárdela de ese modo durante uno o dos días, como máximo.

Alimentos cocinados, platos fríos, etc.: los debe cubrir y puede colocarlos en cualquiera de los estantes.

Frutas y verduras: se deben limpiar a conciencia y colocar en los cajones especiales suministrados a tal efecto.

Mantequilla y queso: colóquelos en recipientes herméticos especiales o envueltos en papel de aluminio o en bolsas de plástico, para excluir tanto aire como sea posible.

Botellas de leche: deben tener tapa y se colocarán en el estante para botellas de la puerta.

Los plátanos, las patatas, las cebollas y los ajos, si no están empaquetados, no deben guardarse en el frigorífico.

Consejos sobre la congelación

Estos consejos son importantes para poder aprovechar al máximo el proceso de congelación:

- la cantidad máxima de alimentos que puede congelarse en 24 horas se muestra en la placa de datos técnicos;
- el proceso de congelación requiere 24 horas. Durante ese periodo no deben añadirse otros alimentos para congelación;
- congele sólo productos alimenticios de máxima calidad, frescos y perfectamente limpios;
- prepare los alimentos en porciones pequeñas para que se congelen de manera rápida y total, así como para poder des-

congelar posteriormente sólo las cantidades necesarias;

- envuelva los alimentos en papel de aluminio o polietileno y compruebe que los envoltorios quedan herméticamente cerrados;
- no permita que alimentos frescos y sin congelar entren en contacto con alimentos ya congelados, para evitar el aumento de temperatura de los segundos;
- los alimentos magros se congelan mejor que los grasos; la sal reduce el tiempo de almacenamiento de los alimentos;
- el hielo, si se consume inmediatamente después de retirarlo del compartimento congelador, puede provocar quemaduras por congelación en la piel;
- es recomendable etiquetar cada paquete con la fecha de congelación para controlar el tiempo que permanecen almacenados.

Consejos para el almacenamiento de alimentos congelados

Para obtener el máximo rendimiento de este aparato, deberá:

- comprobar que el comerciante ha mantenido los productos congelados correctamente almacenados;
- procurar que los alimentos congelados pasen de la tienda al congelador en el menor tiempo posible;
- evitar la apertura frecuente de la puerta o dejarla abierta más del tiempo estrictamente necesario.
- Una vez descongelados, los alimentos se deterioran con rapidez y no pueden congelarse otra vez.
- No supere el tiempo de almacenamiento indicado por el fabricante de los alimentos.

Mantenimiento y limpieza



Precaución Antes de realizar tareas de mantenimiento, desenchufe el aparato.



Este equipo contiene hidrocarburos en la unidad de refrigeración; por tanto, el mantenimiento y la recarga deben estar a cargo exclusivamente de técnicos autorizados.

- limpie el interior y los accesorios con agua templada y un jabón neutro.
- revise y limpie periódicamente las juntas de la puerta para mantenerlas limpias y sin restos;
- Aclare y seque a fondo.

Limpieza periódica

El equipo debe limpiarse de manera habitual:

Importante No mueva, dañe ni tire de los conductos o cables del interior del armario. No utilice detergentes, polvos abrasivos, productos de limpieza perfumados ni cera para limpiar el interior, ya que dañarán la superficie y dejarán un fuerte olor.

Limpie el condensador (rejilla negra) y el compresor de la parte posterior del aparato con un cepillo o un aspirador. Esa operación mejorará el rendimiento del aparato y reducirá el consumo eléctrico.

Importante Tenga cuidado para no dañar el sistema de refrigeración.

Muchas marcas de limpiadores de superficies de cocina contienen químicos que pueden atacar o dañar los plásticos del aparato. Por tal razón, se recomienda que el exterior del aparato se limpie sólo con agua templada a la que se añadirá un poco de líquido lavavajillas.

Después de la limpieza, vuelva a conectar el aparato a la toma de red.

Cambio del filtro de aire de carbón

Para garantizar un rendimiento óptimo, es preciso cambiar el filtro de aire de carbón una vez al año.

En la red de servicio técnico local puede adquirir filtros de aire activo nuevos.

Consulte el apartado "Instalación del filtro de aire de carbón" para obtener las instrucciones.

Descongelación del frigorífico

La escarcha se elimina automáticamente del evaporador del frigorífico cada vez que se detiene el compresor, durante el funcionamiento normal. El agua de la descongelación se descarga hacia un recipiente especial si-

tuado en la parte posterior del aparato, sobre el motor compresor, donde se evapora. Es importante limpiar periódicamente el orificio de salida del agua de descongelación situado en la mitad del canal del compartimento frigorífico para evitar que el agua desborde y caiga sobre los alimentos del interior. Utilice el limpiador especial suministrado, que hallará ya colocado en el orificio de desagüe.

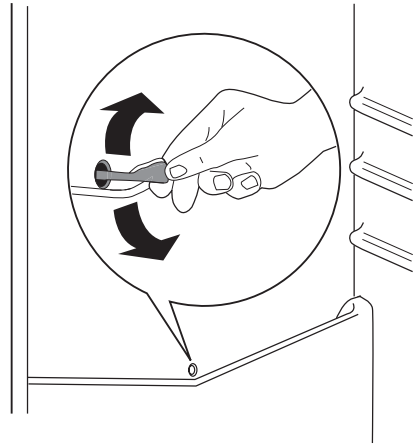

Descongelación del congelador

El compartimento congelador de este modelo es de tipo "no frost" y no produce escarcha. Esto significa que, durante el funcionamiento, no se forma escarcha ni en las paredes internas del aparato ni sobre los alimentos.

La ausencia de escarcha se debe a la continua circulación del aire frío en el interior del compartimento impulsado por un ventilador controlado automáticamente.

Qué hacer si...

! **Precaución** Desenchufe el aparato antes de realizar cualquier reparación. Las medidas de resolución de problemas que no se indican en este manual deben dejarse en manos de un electricista o profesional cualificado y competente.

Importante Se oyen sonidos durante el funcionamiento normal (compresor, circulación de refrigerante).

Problema	Causa probable	Solución
El aparato hace ruido.	El aparato no está correctamente apoyado en el suelo.	Compruebe que los soportes del aparato descansan sobre una superficie estable (las cuatro patas deben estar bien apoyadas en el suelo)
El compresor funciona continuamente.	Puede que el ajuste del mando de temperatura sea incorrecto.	Seleccione una temperatura más alta.
	La puerta no está bien cerrada.	Consulte la sección "Cierre de la puerta".
	La puerta se ha abierto con excesiva frecuencia.	No mantenga la puerta abierta más tiempo del necesario.
	La temperatura de los productos es demasiado alta.	Deje que la temperatura de los alimentos descienda a la temperatura ambiente antes de guardarlos.
	La temperatura ambiente es demasiado alta.	Reduzca la temperatura ambiente.
	La función Congelación rápida está activada.	Consulte la sección "Función Congelación rápida".
El agua fluye por la placa posterior del frigorífico.	Durante el proceso de descongelación automática, el hielo se descongela en la placa posterior.	Esto es normal.
El agua fluye al interior del frigorífico.	La salida de agua está obstruida.	Limpie la salida de agua.
	Los productos impiden que el agua fluya al colector de agua.	Asegúrese de que los alimentos no entran en contacto con la placa posterior.
Gotea agua al suelo.	El agua de la descongelación no fluye hacia la bandeja de evaporación situada sobre el compresor.	Fije la salida de agua de descongelación a la bandeja de evaporación.
Hay demasiada escarcha.	Los productos no están bien envueltos.	Envuelva mejor los productos.
	La puerta no está bien cerrada.	Consulte la sección "Cierre de la puerta".
	Puede que el ajuste del mando de temperatura sea incorrecto.	Seleccione una temperatura más alta.
La temperatura del aparato es demasiado alta.	La puerta no está bien cerrada.	Consulte la sección "Cierre de la puerta".
	La temperatura de los productos es demasiado alta.	Deje que la temperatura de los alimentos descienda a la temperatura ambiente antes de guardarlos.
	Se han guardado muchos productos al mismo tiempo.	Guarde menos productos al mismo tiempo.
La temperatura del frigorífico es demasiado alta.	No hay circulación de aire frío en el aparato.	Compruebe que el aire frío circula libremente en el aparato.
La temperatura del congelador es demasiado alta.	El armario del congelador está atestado de productos.	Disponga los productos de modo que el aire frío pueda circular entre ellos.

Problema	Causa probable	Solución
El aparato no funciona.	El aparato está apagado.	Encienda el aparato.
	El aparato no está correctamente enchufado a la toma de corriente.	Enchufe el aparato correctamente a la toma de corriente.
	El aparato no recibe corriente. No hay tensión en la toma de corriente.	Enchufe otro aparato eléctrico a la toma de corriente. Llame a un electricista cualificado.
La bombilla no funciona.	La bombilla está en espera.	Cierre y abra la puerta.

Si los consejos anteriores no ofrecen resultados, llame al centro de servicio técnico más cercano.

Cierre de la puerta

1. Limpie las juntas de la puerta.
2. Si es necesario, ajuste la puerta. Consulte "Instalación".
3. Si es necesario, cambie las juntas de puerta defectuosas. Contacte al Centro de servicio técnico.

Datos técnicos

		ENA34933W	ENA38933W
Medidas			
	Altura	1850 mm	2010 mm
	Anchura	595 mm	595 mm
	Fondo	632 mm	632 mm
Tiempo de elevación		18 h	18 h

La información técnica se encuentra en la placa de datos técnicos, en el lado interior

izquierdo del aparato, y en la etiqueta de energía.

Instalación

 Lea atentamente la "información de seguridad" para garantizar su propia seguridad y el correcto funcionamiento del electrodoméstico antes de instalar el electrodoméstico.

Colocación

Instale el aparato en un punto en el que la temperatura ambiente se corresponda con la clase climática indicada en la placa de datos técnicos del aparato:

Clase climática	Temperatura ambiente
SN	+10°C a + 32°C
N	+16°C a + 32°C
ST	+16°C a + 38°C
T	+16°C a + 43°C

Ubicación

Instale el aparato alejado de fuentes de calor, como radiadores, calderas, luz solar directa, etc. Asegúrese también de que el aire puede circular sin obstáculos por la parte trasera del armario. Para garantizar el mejor rendimiento, si el aparato se coloca debajo de un mueble de cocina colgado de la pared, deje una distancia mínima de 100 mm entre la parte superior del aparato y el mueble de pared. No obstante, lo ideal sería que el aparato no se colocara debajo de muebles colgados de la pared. La base del aparato cuenta con una o más patas ajustables para garantizar su nivelado correcto.

 **Advertencia** Debe ser posible desenchufar el aparato de la toma de corriente; por lo tanto, el enchufe tiene que quedar accesible tras la instalación del aparato.

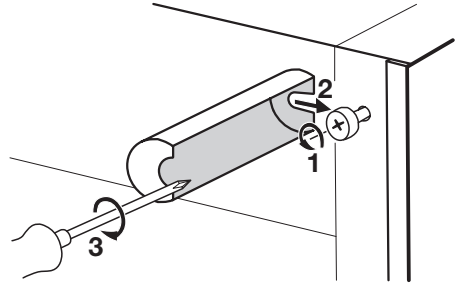
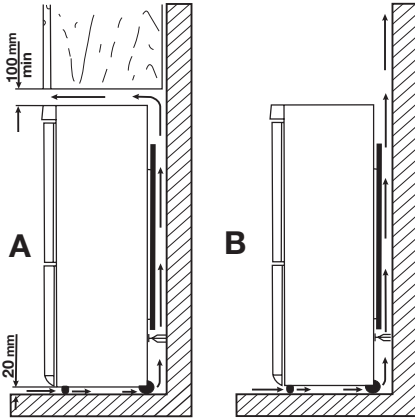

Nivelado

Al colocar el aparato compruebe que queda nivelado. Esto se puede conseguir utilizando las dos patas ajustables de la parte inferior delantera.

Conexión eléctrica

Antes de conectar el aparato, compruebe que el voltaje y la frecuencia que aparecen en la placa de datos técnicos se corresponden con el suministro de la vivienda.

El aparato debe tener conexión a tierra. El enchufe del cable de alimentación se suministra con un contacto para tal fin. Si la toma de red de la vivienda carece de conexión a tierra, conecte el aparato a una toma de tierra conforme con la normativa, después de consultar a un electricista profesional.

El fabricante rechaza toda responsabilidad si no se toman las precauciones antes indicadas.

Este aparato es conforme con las directivas de la CEE.

Piezas de separación traseras

En la bolsa de la documentación hay dos separadores que deben colocarse como se indica en la figura.

Afloje los tornillos, introduzca el separador por debajo la cabeza de los tornillos y vuelva a apretarlos.

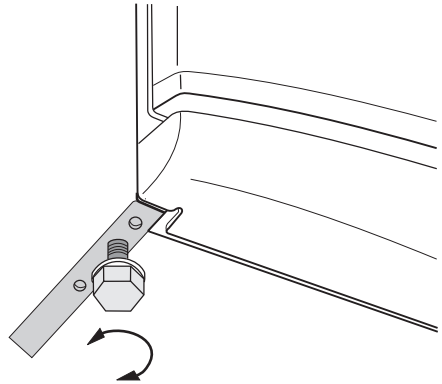

Retirada de las sujeciones para estantes

El aparato va equipado con sujeciones que permiten mantener los estantes fijos durante el transporte.

Retire las sujeciones como se indica a continuación:

1. Desplace las sujeciones de los estantes en la dirección de la flecha (A).
2. Eleve el estante desde atrás y empújelo hacia delante hasta que quede libre (B).
3. Retire las sujeciones (C).

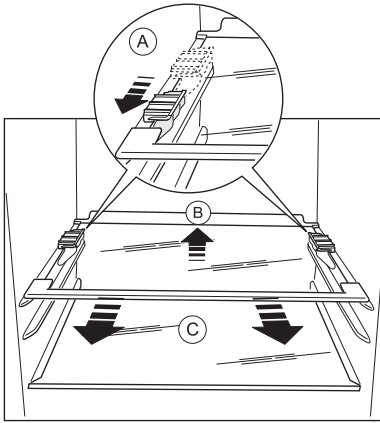

Instalación del filtro de carbón

El aparato cuenta con un filtro de carbón activo que absorbe los malos olores, conserva el sabor y el aroma de los alimentos en condiciones de mantenimiento óptimas y, evita la contaminación cruzada de olores.

El filtro de carbón se suministra en una bolsa de plástico que garantiza su duración e integridad. El filtro se debe colocar detrás de la compuerta antes de poner en marcha el aparato.

1. Abra la compuerta.
2. Saque el filtro de la bolsa de plástico.

Aspectos medioambientales

El símbolo  que aparece en el aparato o en su embalaje, indica que este producto no se puede tratar como un residuo normal del hogar. Se deberá entregar, sin coste para el poseedor, bien al distribuidor, en el acto de la compra de un nuevo producto similar al que se deshecha, bien a un punto municipal de recolección selectiva de equipos eléctricos y electrónicos para su reciclaje. Al asegurarse de que este producto se

3. Introduzca el filtro en la ranura que hay en el reverso de la compuerta.
4. Cierre la compuerta.

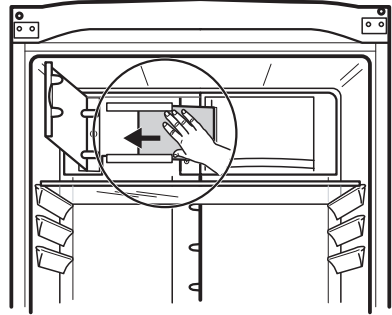

Importante Manipule el filtro con cuidado para que no se desprendan fragmentos de su superficie. El filtro se debe cambiar cada seis meses.

Cambio del sentido de apertura de las puertas

Para cambiar el sentido de apertura de la puerta, póngase en contacto con el servicio posventa más próximo. El personal del centro de servicio técnico cambiará el sentido de apertura de las puertas con costes a su cargo.

desecha correctamente, usted ayudará a evitar posibles consecuencias negativas para el medio ambiente y la salud pública, lo cual podría ocurrir si este producto no se gestionara de forma adecuada. Para obtener información más detallada sobre el reciclaje de este producto, póngase en contacto con el Ayuntamiento de su Municipio, ó con la tienda donde lo compró.

www.electrolux.com

www.electrolux.ru

Para comprar accesorios, consumibles y recambios en nuestra tienda online, por favor visite nuestro site:

www.electrolux.es