



Ръководство за употреба
kasutusjuhend
Инструкция по
эксплуатации
udhëzimet për përdorim
Упатство за ракување
Упутство за употребу

Фризер-ракла
Sügavkülmkirst
Морозильный ларь
Pajisje Ngrirëse Horizontale
Сандак за замрзнување
Сандук за замрзавање

Това Кратко ръководство за потребителя съдържа всички основни факти за вашия нов продукт и е лесно за използване. Electrolux иска да намали потреблението на хартия, свързано с ръководства за потребителя, с около 30%, което ще помогне за запазването на 12 000 дървета всяка година. Краткото ръководство за потребителя е една от многото стъпки, които Electrolux прави за опазване на околната среда. Може това да е малка стъпка, но и с малки неща можем да направим много.

Пълно ръководство за потребителя може да се намери на www.electrolux.com



ИНФОРМАЦИЯ ЗА БЕЗОПАСНОСТ

От интерес на вашата безопасност и за осигуряване на правилна употреба, преди да инсталирате и използвате уреда за пръв път, прочетете това ръководство за потребителя внимателно, включително препоръките и предупрежденията. За да избегнете ненужни грешки и злополуки, важно е да внимавате всички хора, които използват уреда, да са напълно запознати с неговата работа и средствата за предпазване. Запазете тези инструкции и се погрижете те да останат към уреда, ако той бъде преместен или продаден, така че всеки, който го използва през целия му срок на експлоатация, да бъде добре информиран за употребата и безопасността на уреда.

За защита на живота и имуществото си спазвайте предпазните мерки от инструкциите за потребителя, тъй като производителят не носи отговорност за повреди, предизвикани поради неспазването им.

Безопасност за децата и хората с намалени способности

- Този уред не е предназначен за употреба от лица (включително деца) с ограничени физически, сетивни или умствени възможности, с недостатъчен опит и познания освен ако не се наблюдават или са им дадени инструкции за употребата на уреда от лице, отговорно за тяхната безопасност. Децата трябва да се надзирават, за да се гарантира, че няма да си играят с уреда.
- Съхранявайте опаковъчните материали далеч от обсега на деца. Съществува опасност от задушаване.
- При изхвърляне на уреда изключете щепсела от контакта, срежете кабела на захранването (възможно най-близо до уреда) и демонтирайте вратата, за да предотвратите удар с електрически ток и евентуалното затваряне на деца в него по време на игра.
- Ако с този уред, който има магнитни уплътнения на вратата, ще замените по-стар уред с пружинен затвор (ключалка) на вратата или капака, уверете се, че пружинният затвор е неизползваем, преди да изхвърлите употребявания уред. Така ще предотвратите

вратите смъртна опасност от затварянето на деца вътре.

Общи мерки за безопасност



ВНИМАНИЕ! Внимавайте да не запушите вентилационните отвори.

- Уредът е предназначен изключително за домашна употреба.
- Уредът е предназначен за съхранение на хранителни продукти и/или напитки при нормални домашни условия, както е обяснено в тази книжка с инструкции.
- Не използвайте механични инструменти или други неестествени средства за ускоряване на процеса на размразяване.
- Не използвайте други електрически уреди (като машини за сладолед) в хладилници и фризери, освен ако не са одобрени за тази цел от производителя.
- Не повреждайте хладилната верига.
- В хладилната верига на уреда се съдържа изобутан (R600a) - природен газ, който има високо ниво на съвместимост с околната среда, но въпреки това е запалим. По време на транспортиране и инсталиране на уреда внимавайте да не повредите някой от компонентите на хладилната верига.

Ако хладилната верига е повредена:

- избягвайте открити пламъци и запалителни източници
- проветрете напълно помещението, в което се намира уредът
- Опасно е да се променят спецификациите или да се видоизменя този продукт по какъвто и да било начин. Повреда в захранващия кабел може да предизвика късо съединение, пожар или удар с електрически ток.



ПРЕДУПРЕЖДЕНИЕ! Всички електрически компоненти (захранващ кабел, щепсел, компресор) трябва да се подменят от сертифициран сервизен агент или квалифициран сервизен персонал.

1. Захранващият кабел не трябва да се удължава.

2. Проверете дали щепселът на захранващия кабел на гърба на уреда не е смачкан или повреден. Смачкан или повреден захранващ щепсел може да се прегрее и да предизвика пожар.
 3. Погрижете се да имате достъп до мрежовия щепсел на уреда.
 4. Не дърпайте мрежовия кабел.
 5. Ако контактът на захранването е разхлабен, не вкарвайте щепсела в него. Съществува опасност от токов удар или пожар.
 6. Не използвайте уреда, без да е сложен капакът на лампичката. ¹⁾ за вътрешното осветление.
- Този електроуред е тежък. Трябва да се внимава при преместването му.
 - Не местете и не докосвайте продукти от делението на фризера, ако ръцете ви са влажни/мокри, тъй като това може да доведе до сваляне на кожата или "студено изгаряне".
 - Избягвайте продължителното излагане на уреда на пряка слънчева светлина.
 - Лампички ²⁾, използваните за този уред лампи са за специални цели, предназначени само за домакински уреди. Те не са подходящи за домашно стайно осветление.

Всекидневна употреба

- Не поставяйте горещи съдове върху пластмасовите части на уреда.
- Не съхранявайте запалими газове или течности в уреда, тъй като могат да избухнат.
- Не поставяйте хранителни продукти директно срещу въздушното отворение от задната страна. ³⁾
- Замразената храна не трябва да се замразява отново, след като е била размразена.
- Съхранявайте предварително пакетирана храна в съответствие с инструкциите на производителя ѝ.
- Препоръките за съхранение на производителя на уреда трябва да се спазват стриктно.
- Не съхранявайте газирани напитки в отделението на фризера, тъй като създават налягане върху съда, което може да доведе до неговото пръсване и да причини повреда на уреда.
- Яденето на сладоледени изделия направо от уреда може да доведе до "студено изгаряне".

Грижи и почистване

- Преди обслужване изключете уреда и извадете щепсела от контакта.

¹⁾ Ако е предвиден капак

²⁾ Ако е предвидена лампа

³⁾ Ако уредът работи без заскрежаване

- Преди да използвате уреда за първи път, почистете вътрешността и всички вътрешни принадлежности с хладка сапунена вода (неутрален сапун), за да отстраните типичната за новите изделия миризма, а след това подсушете напълно.
- Не почиствайте уреда с метални предмети.
- Не използвайте остри предмети за отстраняване на скреж от уреда. Използвайте пластмасова стъргалка.
- Никога не използвайте сешоар за коса или други отоплителни уреди, за да ускорите обезскрежаването. Прекомерното нагряване може да повреди пластмасовата вътрешност, а влагата да проникне в електрическата система на уреда и да го направи опасен.

Инсталиране

ВАЖНО! За свързването към електроснабдяването внимателно следвайте инструкциите, дадени в съответните раздели.

- Разпаковайте уреда и проверете дали няма повреди по него. Не свързвайте уреда, ако е повреден. Веднага съобщете за възможни повреди на мястото, откъдето сте го купили. В такъв случай запазете опаковката.
- Препоръчително е да изчакате поне четири часа, преди да свържете уреда, за да дадете възможност на маслото да се стече обратно в компресора.
- Трябва да се осигури правилна циркулация на въздуха около уреда - в противен случай той може да прегрее. За да осигурите достатъчна вентилация, следвайте съответните инструкции за монтаж.
- Уредът трябва да се поставя далеч от стената, за да може капакът да се отваря напълно.
- Уредът не трябва да се поставя в близост до радиатори или печки.
- Погрижете се щепселът да е достъпен след инсталирането на уреда.

Обслужване

- Всякакви електротехнически работи, необходими за обслужването на този уред, трябва да се извършват от квалифициран електротехник или компетентно лице.
- Този уред трябва да бъде обслужван от упълномощен сервизен център и трябва да бъдат използвани само оригинални резервни части.

Опазване на околната среда

 Както хладилната верига, така и изолационните материали на този уред, не съдържат никакви газове, които биха могли да увредят озоновия слой. Уредът не трябва да се изхвърля заедно с битовите отпадъци. Изолационната пяна съдържа възпламеними газове: уредът трябва да се изхвърля в съот-

ветствие с приложимите нормативни уредби, които може да получите от местните общински власти. Внимавайте да не повредите охлаждащия блок особено отзад в близост до топлообменника. Материалите, използвани в този уред и маркирани със символа , могат да бъдат рециклирани.

ДЕЙСТВИЕ

Включване

Поставете щепсела в контакта.

Включете регулатора на температурата, като го завъртите по часовниковата стрелка. Сигналната лампичка светва. Алармената лампичка светва.

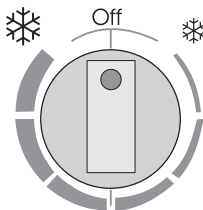



Изключване

За да изключите уреда, завъртете регулатора на температурата в позиция OFF.

Регулиране на температурата

Температурата се регулира автоматично. За да работите с уреда, процедирайте по следния начин:

- завъртете регулатора на температурата в посока към , за да получите минимална студенина.
- завъртете регулатора на температурата в посока към , за да получите максимална студенина.

 Обикновено средната настройка е най-подходяща.

КОМАНДНО ТАБЛО

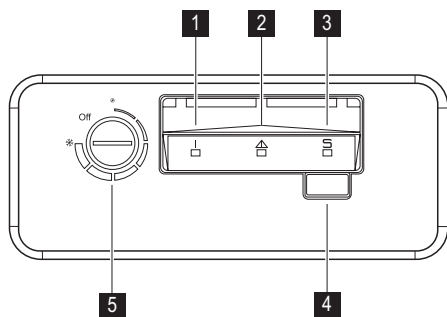

- 1 Контролна лампичка
- 2 Алармена лампичка за висока температура
- 3 Action Freeze лампичка
- 4 Action Freeze ключ

Ключ за нулиране на алармата

5 Регулатор на температурата

Функция Action Freeze

Можете да активирате функцията Action Freeze, като натиснете ключа Action Freeze. Лампичката Action Freeze светва.

Можете да деактивирате функцията по всяко време, като натиснете ключа Action Freeze. Лампичката Action Freeze ще изгасне.

Аларма за висока температура

Увеличаването на температурата във фризера (например поради спиране на тока) се указва от включването на алармената лампичка. По време на фазата на алармата не поставяйте храна във фризера.

Когато нормалните условия бъдат възстановени, алармената лампичка ще изгасне автоматично.

ВСЕКИДНЕВНА УПОТРЕБА

Замразяване на пресни хранителни продукти

Фризерното отделение е подходящо за замразяване на пресни хранителни продукти и за дълготрайно съхранение на готови дълбоко замразени продукти.

За да замразите пресни хранителни продукти, активирайте функцията Action Freeze най-малко 24 часа преди поставянето на хранителни продукти за замразяване във фризерното отделение.

Максималното количество храна, което може да се замрази в рамките на 24 часа, е указано на **табелката с данни** ⁴⁾

Процесът на замразяване продължава 24 часа: през този период не добавяйте други хранителни продукти за замразяване.

Съхранение на замразени храни

При първоначално пускане или след дълъг период, през който фризерът не е използван, оставете уреда да работи поне 2 часа на най-високото положение, преди да поставите хранителните продукти в отделението.

ГРИЖИ И ПОЧИСТВАНЕ

 **ВНИМАНИЕ!** Изключете уреда от контакта преди извършването на каквито и да било операция по поддръжката.

 Този уред съдържа въглеродороди в охлаждащия си блок; следователно поддръжката и презареждането трябва да се извършва от упълномощени техници.

Обезскрежаване на фризера

Обезскрежавайте фризера, когато пластът скреж достигне дебелина 10-15 мм.

Най-доброто време за обезскрежаване на фризера е, когато той не съдържа или съдържа малко храна.

За да премахнете скрежа, следвайте инструкциите по-долу:

1. Изключете уреда.
2. Извадете всички съхранявани храни, опаковайте ги в няколко пласта вестник и ги поставете на хладно място.
3. Оставете капака отворен, извадете тапата от отвора за отцеждане на размразената вода и съберете всичката размразена

ВАЖНО! В случай на аварийно размразяване, например поради спиране на тока, ако уредът е бил изключен за по-дълго време, отколкото е посочено в таблицата с техническите спецификации срещу "Време на повишаване", замразената храна трябва се консумира бързо или да се сготви веднага и след това да се замрази отново (след охлаждане).

- вода в тава. Използвайте стъргалка, за да отстраните леда бързо.
4. Когато обезскрежаването е завършено, подсушете вътрешността изцяло и отново поставете тапата.
 5. Включете уреда.
 6. Настройте регулатора на температурата, за да получите максимално изстудяване, и оставете уредът да поработи 2-3 часа на тази настройка.
 7. Поставете обратно в отделението извадената преди това храна.

ВАЖНО! Не използвайте остри метални инструменти, за да изстъргете скрежа, за да не повредите уреда. Не използвайте механични инструменти или други неестествени средства за ускоряване на процеса на размразяване, освен препоръчаните от производителя. Покачането на температурата на замразени опаковки храна по време на обезскрежаването може да съкрати техния безопасен срок на съхранение.

ТЕХНИЧЕСКИ ДАННИ

Размери	Височина × Ширина × Дълбочина (мм): 876 × 1336 × 665	Допълнителни технически данни се намират на табелката с данни върху външната дясна страна на уреда.
Време на повишаване	31 часа	

ИНСТАЛИРАНЕ

Разполагане

Този уред може да бъде инсталиран в сухо, добре вентилирано закрито помещение (гараж или изба), но за оптимални резултати инсталирайте уреда на място, чиято температура на въздуха съответства на климатичния

клас, посочен върху табелката с данни на уреда:

4) Вж. "Технически данни"

Климатичен клас	Стайна температура
SN	+10°C до + 32°C
N	+16°C до + 32°C
ST	+16°C до + 38°C
T	+16°C до + 43°C

Изисквания за вентилацията

1. Поставете фризера в хоризонтално положение върху твърда повърхност. Шкафът трябва да бъде поставен върху всичките си четири крака.
2. Уверете се, че разстоянието между уреда и задната стена е 5 см.
3. Уверете се, че разстоянието между уреда и страничните предмети е 5 см.

Въздушният поток зад уреда трябва да е достатъчен.

Свързване в електрическата мрежа

Преди включване към електрозахранващата мрежа проверете дали напрежението и честотата на табелката с данни отговарят на тези от домашната ви електрозахранваща мрежа.

Уредът трябва да е заземен. За целта щепселът на захранващият кабел има специален контакт. Ако домашният контакт на електрозахранването не е заземен, свържете уреда към отделен заземяващ кабел в съответствие с действащите нормативни разпоредби след консултация с квалифициран електротехник.

Производителят не носи отговорност, ако горепосочените мерки за безопасност не са спазени.

Уредът съответства на директивите на ЕИО.



ОПАЗВАНЕ НА ОКОЛНАТА СРЕДА

Символът  върху продукта или опаковката му показва, че този продукт не трябва да се третира като домакинските отпадъци. Вместо това, той трябва да се предаде в специализиран пункт за рециклиране на електрическо и електронно оборудване. Като се погрижите този продукт да бъде изхвърлен по подходящ начин, вие ще помогнете за предотвратяване на

възможните негативни последствия за околната среда и човешкото здраве, които иначе биха могли да бъдат предизвикани от неправилното изхвърляне като отпадък на този продукт. За по-подробна информация за рециклиране на този продукт се обърнете към местната градска управа, службата за вторични суровини или магазина, откъдето сте закупили продукта.

See lühike kasutusjuhend sisaldab kõiki põhilisi fakte teie uue toote kohta ning seda on lihtne kasutada. Electrolux püüab vähendada kasutusjuhendite trükkimiseks kuluvat paberikogust umbes 30% võrra, mis aitab päästa aastas 12 000 puud. Lühike kasutusjuhend on üheks paljudest sammudest, mida Electrolux astub keskkonna säästmise nimel. See võib olla väike samm, kuid ka väikesed teod avaldavad suurt mõju.

Täieliku kasutusjuhendi leiate aadressilt www.electrolux.com



OHUTUSINFO

Teie turvalisuse huvides ning tagamaks õiget kasutamist lugege kasutusjuhend, sh näpunäited ja hoiatused, hoolikalt läbi, enne kui paigaldate masina ja kasutate seda esimest korda. Et vältida asjatuid vigu ja õnnetusi, on tähtis tagada, et kõik seadet kasutavad inimesed tunneksid põhjalikult selle käitamist ja ohutusseadiseid. Hoidke need juhised alles ja veenduge, et need oleksid alati seadmega kaasas, kui selle asukohta muudetakse või seadme müümise korral, nii et kõik kasutajad oleksid kogu seadme kasutusaja jooksul selle kasutamisest ja ohutusest põhjalikult informeeritud. Elu ja materiaalse vara turvalisuse huvides tuleb kinni pidada selles kasutusjuhendis toodud ettevaatusabinõudest, sest mittejärgimisest tingitud kahjustuste eest tootja ei vastuta.

Laste ja riskirühma kuuluvate inimeste turvalisus

- See seade ei ole ette nähtud kasutamiseks isikutele (sh laste) poolt, kelle füüsilised, sensoorsed või vaimsed võimed või kogemuse ja teadmiste puudus seda ei võimalda, v.a. juhul, kui nende üle teostab järelevalvet või neid juhendab seadme kasutamisel isik, kes nende turvalisuse eest vastutab. Lastepuhul tuleb jälgida, et nad seadmega mängima ei hakkaks.
- Hoidke kogu pakend lastele kättesaamatus kohas. Lämpumisoht.
- Seadme utiliseerimisel tõmmake pistik pesast välja, lõigake toitekaabel läbi (võimalikult seadme lähedalt) ja võtke ära uks, et mängivad lapsed ei saaks elektrilööki ega sulgeks end kappi.
- Juhul kui käesolev magnetiseeritud uksetihenditega versioon vahetab välja vanema vedrulukustussüsteemiga seadme, siis enne vana seadme äraviskamist veenduge, et lukustusmehhanismi poleks võimalik enam kasutada. Vastasel juhul võib seade muutuda lapse jaoks surmalõksuks.

Üldine ohutus



Ettevaatust Hoidke ventilatsiooniavad vabadena.

- See masin on ettenähtud ainult koduseks kasutamiseks.

- Nagu kasutusjuhendis selgitatud, on seade ette nähtud toiduainete ja/või jookide säilitamiseks tavalises kodumajapidamises.
- Ärge kasutage sulatusprotsessi kiirendamiseks mehhaanilisi vahendeid või kunstlikke abivahendeid.
- Ärge kasutage muid elektrilisi seadmeid (jäätise tegijad) jahutusseadme sees.
- Ärge vigastage külmutusaine ringlust.
- Seadme jahutusvedeliku ahel sisaldab jahutusvedelikku isobutaan (R600a). Tegemist on keskkonnasõbraliku maagaasiga, mis on aga kergestiüttiv. Seadme transportimisel ja paigaldamisel tuleb veenduda, et ükski jahutusvedeliku ahela komponent viga ei saaks. Kui jahutusvedeliku ahel on viga saanud:
 - vältige lahtist leeki ja sädemeid
 - õhutage põhjalikult ruumi, kus seade asub
- Seadme parameetrite muutmine või selle mis tahes viisil modifitseerimine on ohtlik. Toitejuhtme kahjustamine võib põhjustada lühiühenduse, tulekahju ja/või elektrilöögi.



Hoiatus Elektriliste komponentide (toitejuhe, pistik, kompressor) asendustööd tuleb tellida kvalifitseeritud tehnikult või teenusepakkujalt.

1. Toitejuhtme pikendamine on keelatud.
 2. Veenduge, et toitepistik ei ole seadme tagakülje poolt muljutud ega kahjustatud. Muljutud või kahjustatud toitepistik võib üle kuumeneda ja põhjustada tulekahju.
 3. Tagage kiire juurdepääs pistikupesale.
 4. Ärge eemaldage pistikut toitepesast juhtimest tõmbamise teel.
 5. Kui toitepesa logiseb, siis ärge pistikut sisetage. Elektrilöögi - või tuleoht
 6. Seadet ei tohi kasutada ilma lambi katteta, ⁵⁾ sisevalgustuse jaoks.
- See seade on raske. Seda teisaldades olge ettevaatlik.
 - Ärge eemaldage ega puudutage sügavkülmas olevaid esemeid, kui teie käed on niisked/märjad, kuna see võib põhjustada nahamarrastusi või külmahaavandeid.
 - Vältige seadme pikemaajalist kokkupuudet otseste päikesevalgusega.

5) kui lambi kate on ette nähtud

- Lambid ⁶⁾, mida selles seadmes kasutatakse, on ette nähtud kasutamiseks üksnes kodumasinates. Need ei sobi ruumide valgustamiseks.

Igapäevane kasutamine

- Ärge asetage tuliseid nõusid seadme plastmassist osadele.
- Ärge hoidke seadmes kergestiühtivat gaasi või vedelikku, sest need võivad plahvatada.
- Ärge asetage toiduaineid otse vastu tagaseinas olevat õhuava. ⁷⁾
- Külmutatud toituaineid ei tohi pärast sulatamist uuesti külmutada.
- Säilitage eelpakendatud sügavkülmutatud toitu vastavalt toidu tootja juhistele.
- Rangel tuleb järgida seadme tootja poolseid hoivistamisnõuandeid.
- Ärge paigaldage külmikusse gaseeritud jookke, kuna see tekitab anumas rõhju, mis võib põhjustada plahvatuse, mis omakorda kahjustab seadet.
- Seadmega tehtud jää võib otse seadmest söömisel külmapõletust tekitada.

Hooldus ja puhastamine

- Enne hooldust lülitage seade välja ja ühendage toitepistik pistikupesast lahti.
- Enne seadme esmakordset kasutamist peske leige vee ja neutraalse seebiga üle seadme sisemus ja kõik siseseadmed, et eemaldada uuele tootele omane lõhn, seejärel kuivatage täielikult.
- Ärge puhastage masinat metallist esemetega.
- Ärge kasutage seadmest härmatise eemaldamiseks teravaid esemeid. Kasutage plastmassist kaabitsat.
- Ärge kasutage kunagi sulatamise kiirendamiseks fööni ega muid kuumusseadmeid. Liigne kuumus võib kahjustada seadme plastmassist sisemust ja niiskus võib tungida elektrisüsteemi, põhjustades lühiseid.

Paigaldamine

Tähtis Elektriühenduse puhul jälgige hoolikalt vastavas alalõigus toodud juhiseid.

KÄITUS

Sisselülitamine

Ühendage pistik pistikupesasse.
Keerake temperatuurinuppu päripäeva. Peamine märgutuli hakkab põlema.
Häire märgutuli hakkab põlema.

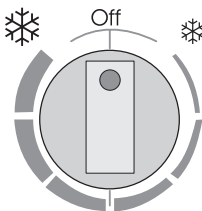

- Pakkige seade lahti ja kontrollige ega see kahjustada pole saanud. Ärge ühendage seadet, kui see on viga saanud. Teatage võimalikest kahjustustest kohe sel toote müüjale. Sel juhul jätke pakend alles.
- On soovitatav enne seadme taasühendamist oodata vähemalt kaks tundi, et õli saaks kompressorisse tagasi voolata.
- Seadme ümber peab olema küllaldane õhuringlus, selle puudumine toob kaasa ülekuumenemise. Piisava ventilatsiooni tagamiseks, järgige paigaldamisjuhiseid.
- Selleks, et kaant saaks täielikult avada tuleks seade paigutada seinast eemale.
- Seade ei tohi asuda radiaatorite või pliitide lähedal.
- Pärast seadme paigaldamist veenduge, et toitepistikule oleks olemas juurdpeääs.

Teenindus

- Kõik masina hoolduseks vajalikud elektritööd peab teostama kvalifitseeritud elektrik või kompetentne isik.
- Käesolev toode tuleb teenindusse viia volitatud teeninduskeskusesse ja kasutada tohib ainult originaal varuosi.

Keskkonnakaitse



Käesolev seade ei sisalda osoonikihti kahjustada võivaid gaase ei selle külmutussüsteemis ega isolatsioonimaterjalides. Seadet ei tohi likvideerida koos muu olmeprügiga. Isolatsiooni-vaht sisaldab kergestiühtivaid gaase: seade tuleb utiliseerida vastavalt kohaldatavatele määrustele, mille saate oma kohalikust omavalitsusest. Vältige jahutusseadme kahjustamist, eriti taga soojusvaheti läheduses. Selles seadmes kasutatud materjalid, millel on sümbol , on korduvkasutatavad.

Väljalülitamine

Seadme väljalülitamiseks keerake temperatuurinuppu asendisse OFF.

Temperatuuri reguleerimine

Temperatuuri reguleeritakse automaatselt. Seadme kasutamiseks toimige järgmiselt:

- Kõige külmema temperatuuri saamiseks, keerake temperatuurinupp  suunas.

6) Kui lamp on ette nähtud

7) Kui seadme temperatuur on ülalpool nulli

- Kõige kõrgema temperatuuri saamiseks, keera-ke temperatuurinupp ❄️ suunas.

 Reeglina on sobivaim keskmine asend.

JUHTPANEEL

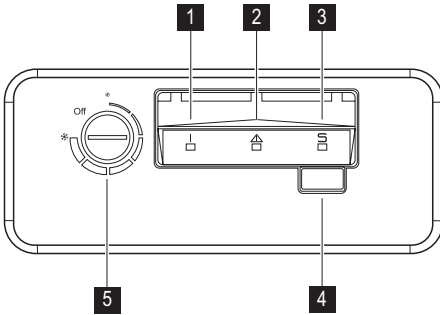

- 1 Märgutuli
- 2 Kõrge temperatuuri hoiatustuli
- 3 Action Freeze tuli

- 4 Action Freeze lülit
- Signaali lähtestuslülit
- 5 Temperatuuriregulaator

Action Freeze-funktsioon

Funktsiooni Action Freeze sisselülitamiseks vajutage lülitit Action Freeze. Ala Action Freeze süttib. Funktsiooni saab igal ajal välja lülitada, vajutades lülitit Action Freeze. Ala Action Freeze valgus kustub.

Kõrge temperatuuri hoiatus

Hoiatustule süttimine viitab temperatuuri tõusule sügavkülmkastis (nt voolukatkestuse tõttu). Alarmi ajal ei tohi külmikusse toitu juurde panna. Kui normaaltingimused on taastunud lülitub alarmtuli automaatselt välja.

IGAPÄEVANE KASUTAMINE

Värske toidu sügavkülmutamine

Sügavkülmuti sobib värske toidu sügavkülmutamiseks ja külmutatud ning sügavkülmutatud toidu pikaajaliseks säilitamiseks.

Värske toidu sügavkülmutamiseks aktiveerige Action Freeze funktsioon vähemalt 24 tunniks enne külmutatava toidu sügavkülmutusvahesse asetamist.

Maksimaalne toidukogus, mida on võimalik 24 tunni jooksu külmutada, on ära toodud **andmeplaadil** ⁸⁾

Sügavkülmutusprotsess kestab 24 tundi: sel ajal ei tohi lisada külmutamiseks toitu.

Sügavkülmutatud toidu säilitamine

Esmakordsel käivitamisel või pärast pikemaajast mittekasutamist tuleb lasta seadmel vähemalt 2 tundi kõrgemate seadetega töötada, enne kui asetate toiduained seadmesse.

Tähtis Juhuslikul ülessulatumisel, näiteks voolukatkestuse tõttu, kui vool on olnud ära pikemalt väärtusest, mis on äratoodud tehnilise iseloomustuse peatükis "temperatuuri tõusu aeg", peab ülessulanud toiduained koheselt ära tarbima või valmistama ning seejärel uuesti külmutama (peale mahajahtumist).

PUHASTUS JA HOOLDUS

 **Ettevaatust** Enne mistahes hooldustegevust tõmmake seadme toitejuhe seinast.

 Käesoleva seadme jahutussüsteemis on süsivesinikku; seega peab hooldust ja täitmist korraldama ainult volitatud tehnik.

Sügavkülmuti sulatamine

Sulatage sügavkülmik, kui jääkihi paksus on 10-15 mm.

Kõige parem on külmikut sulatada siis kui seal pole üldse või on väga vähe toitu.

Jää eemaldamiseks toimige järgnevalt:

1. Lülitage seade välja.

2. Võta külmikust välja toiduained, keera need ajalehepaberisse ja ladusta jahedasse kohta.
3. Jätke kaas avatuks, eemaldage kork sulatusvee äravoolu trapi eest ja laske sulatusveel vanni voolata. Jää kiiremaks eemaldamiseks kasutage kaabitsat.
4. Kui sulatamine on lõppenud, kuivatage korralikult kõik pinnad ja pange kork tagasi.
5. Lülitage seade sisse.
6. Seadke temperatuurinupp maksimaalse külmutuse asendisse ja hoidke teda nii kaks kuni kolm tundi.
7. Paigutage tagasi kõik külmutatavad toiduained.

8) Vaadake "Tehnilised andmed"

Tähtis Ärge kunagi kasutage teravaid esemeid jää kraapimiseks kuna niiviisi võite seadet vigastada. Ärge kasutage sulatusprotsessi kiirendamiseks mehhaanilisi vahendeid või muid

mooduseid, mida pole tootja poolt ette nähtud. Temperatuuri tõus külmutatud toiduainetes võib vähendada nende kasutusiga.

TEHNILISED ANDMED

Mõõdud	Kõrgus × laius × sügavus (mm):	Täiendavad tehnilised andmed on toodud andmesildil, mis asub seadme paremal välisküljel.
	876 × 1336 × 665	
Temperatuuri tõusu aeg	31 tundi	

PAIGALDAMINE

Paigutamine

Käesoleva seadme võib paigaldada kuiva, hästiventileeritavasse siseruumi (nt garaaži või keldrisse), kuid parimate säilitamistulemuste saamiseks tuleks see panna ruumi, mille ümbritseva õhu temperatuur vastab seadme andmeplaadil toodud kliimaklassile:

Kliimaklass	Ümbritseva õhu temperatuur
SN	+10°C kuni + 32°C
N	+16°C kuni + 32°C
ST	+16°C kuni + 38°C
T	+16°C kuni + 43°C

Nõuded ventilatsioonile

1. Sügavkülmkast peab olema paigutatud horisontaalses asendis ja kindlale pinnale. Seade peab toetuma kõigile neljale jalale.
2. Veenduge, et seadme ja tagaseina vaheline kaugus oleks 5 cm.

3. Veenduge, et seadme ja külgmiste seinte vaheline kaugus oleks 5 cm. Õhuvoog seadme taga peab olema küllaldane.

Elektriühendus

Enne seadme vooluvõrku ühendamist kontrollige, et seadme andmeplaadil märgitud pinge ja sagedus vastaksid teie majapidamise omale. See seade peab olema maandatud. Toitejuhtmel on olemas ka vastav kontakt. Juhul kui teie kodu- seinapistik pole maandatud, maandage seade eraldi vastavalt elektrialastele nõudmistele pidades eelnevalt nõu kvalifitseeritud elektrikuga. Tootja loobub igasugusest vastutusest kui ülaltoodud ettevaatusabinõusid pole tarvitusele võetud. Seade on kooskõlas järgnevate EMÜ direktiividega.



KESKKONNAINFO

Tootel või selle pakendil asuv sümbol  näitab, et seda toodet ei tohi kohelda majapidamisjäätmetena. Selle asemel tuleb toode anda taastõõtleamiseks vastavasse elektri- ja elektroonikaseadmete kogumise punkti. Toote õige utiliseerimise kindlustamisega aitate ära hoida võimalikke negatiivseid tagajärgi

keskkonnale ja inimestevisele, mida võiks vastasel juhul põhjustada selle toote ebaõige käitlemine. Lisainfo saamiseks selle toote taastõõtleamise kohta võtke ühendust kohaliku omavalitsuse, oma majapidamisjäätmete käitlejaga või kauplusega, kust te toote ostsite.

В этом Кратком руководстве пользователя представлена вся основная информация о Вашем новом приобретении, и пользоваться им несложно. Electrolux стремится сэкономить около трети бумаги на руководства пользователя, что поможет каждый год сохранить 12 тысяч деревьев. Краткое руководство пользователя – это один из многих шагов Electrolux в защиту окружающей среды. Возможно, это не очень большой шаг, но, делая немного, Вы достигаете многого.

С полным руководством пользователя Вы можете ознакомиться, посетив www.electrolux.com.



СВЕДЕНИЯ ПО ТЕХНИКЕ БЕЗОПАСНОСТИ

Для обеспечения собственной безопасности и правильной эксплуатации прибора, перед его установкой и первым использованием внимательно прочитайте данное руководство, не пропуская рекомендации и предупреждения. Чтобы избежать нежелательных ошибок и несчастных случаев, важно, чтобы все, кто пользуется данным прибором, подробно ознакомились с его работой и правилами техники безопасности. Сохраните настоящее руководство и в случае продажи прибора или его передачи в пользование другому лицу передайте вместе с ним и данное руководство, чтобы новый пользователь получил соответствующую информацию о правильной эксплуатации и правилах техники безопасности.

В интересах безопасности людей и имущества соблюдайте меры предосторожности, указанные в настоящем руководстве, так как производитель не несет ответственности за убытки, вызванные несоблюдением указанных мер.

Безопасность детей и лиц с ограниченными возможностями

- Данное изделие не предназначено для эксплуатации лицами (в том числе детьми) с ограниченными физическими, сенсорными или умственными способностями или с недостаточным опытом или знаниями без присмотра лица, отвечающего за их безопасность, или получения от него соответствующих инструкций, позволяющих им безопасно эксплуатировать его. Необходимо следить за тем, чтобы дети не играли с прибором.
- Держите все упаковочные материалы в недоступном для детей месте. Существует опасность удушья.
- Если прибор больше не нужен, выньте вилку из розетки, обрежьте шнур питания (как можно ближе к прибору) и снимите дверцу, чтобы дети, играя, не получили удар током или не заперлись внутри прибора.
- Если данный прибор (имеющий магнитное уплотнение дверцы) предназначен для замены старого холодильника с пружинным замком (защелкой) дверцы или крышки, пе-

ред утилизацией старого холодильника обязательно выведите замок из строя. Это позволит исключить превращение его в смертельную ловушку для детей.

Общие правила техники безопасности



ПРЕДУПРЕЖДЕНИЕ! Не допускайте перекрытия вентиляционных отверстий.

- Настоящий прибор предназначен исключительно для бытового применения.
- Настоящий прибор предназначен для хранения продуктов питания и напитков в обычном домашнем хозяйстве, как описано в настоящем руководстве.
- Не используйте механические приспособления или любые другие средства для ускорения процесса размораживания.
- Не используйте другие электроприборы (например, мороженицы) внутри холодильных приборов, если производителем не допускается возможность такого использования.
- Не допускайте повреждения холодильного контура.
- Холодильный контур прибора содержит безвредный для окружающей среды, но, тем не менее, огнеопасный хладагент изобутан (R600a).

При транспортировке и установке прибора следите за тем, чтобы не допустить повреждения каких-либо компонентов холодильного контура.

В случае повреждения холодильного контура:

- не допускайте использования открытого пламени и источников воспламенения;
- тщательно проветрите помещение, в котором установлен прибор.
- Изменение характеристик прибора или внесение каких-либо изменений в его конструкцию сопряжено с опасностью. Поврежденный сетевой шнур может явиться причиной короткого замыкания, пожара и/или поражения электрическим током.

⚠ ВНИМАНИЕ! Замену электрических частей изделия (шнура питания, вилки, компрессора) должен производить сертифицированный представитель сервисного центра или квалифицированный обслуживающий персонал.

1. Запрещено удлинять сетевой шнур.
 2. Убедитесь, что вилка сетевого шнура, расположенного с задней стороны прибора, не раздавлена и не повреждена. Раздавленная или поврежденная вилка сетевого шнура может перегреться и стать причиной пожара.
 3. Убедитесь в наличии доступа к вилке сетевого шнура прибора.
 4. Не тяните сетевой шнур.
 5. Если розетка плохо закреплена, не вставляйте в нее вилку сетевого шнура. Существует опасность поражения электрическим током или пожара.
 6. Нельзя пользоваться прибором с лампочкой без плафона ⁹⁾ лампочки внутреннего освещения.
- Данный прибор отличается большим весом. Будьте осторожны при его перемещении.
 - Не вынимайте и не трогайте предметы в морозильном отделении мокрыми или влажными руками - это может привести к появлению на руках ссадин или ожогов от обморожения.
 - Не допускайте долговременного воздействия на прибор прямых солнечных лучей.
 - Лампы ¹⁰⁾ используются специальные лампы, предназначенные только для бытовых приборов. Они не подходят для освещения помещений.

Повседневная эксплуатация

- Не ставьте на пластмассовые части прибора горячую посуду.
- Не храните внутри прибора воспламеняющиеся газы и жидкости, так как они могут взорваться.
- Не помещайте продукты питания прямо напротив отверстия для выпуска воздуха в задней стенке. ¹¹⁾
- Замороженные продукты не должны вторично замораживаться после размораживания.
- При хранении расфасованных замороженных продуктов следуйте рекомендациям изготовителя.
- Следует тщательно придерживаться рекомендаций по хранению, данных изготовителем прибора.

- Не помещайте в морозильное отделение газированные напитки, т.к. они создают внутри емкости давление, которое может привести к тому, что она лопнет и повредит прибор.
- Ледяные сосульки могут вызвать ожог, если брать их в рот прямо из морозильного отделения.

Чистка и уход

- Перед выполнением операций по чистке и уходу за прибором выключите его и извлеките вилку сетевого кабеля из розетки.
- Перед первым включением прибора вымойте его внутренние поверхности и все внутренние принадлежности теплой водой с нейтральным мылом, чтобы удалить запах, характерный для только что изготовленного изделия, затем тщательно протрите их.
- Не следует чистить прибор металлическими предметами.
- Не пользуйтесь острыми предметами для удаления льда с прибора. Используйте пластиковый скребок.
- Ни в коем случае не используйте фен для волос и другие нагревательные приборы, чтобы ускорить размораживание. Чрезмерное тепло может повредить пластиковую внутреннюю отделку, а влага может проникнуть в электрическую систему и вызвать утечку тока.

Установка

ВАЖНО! При подключении к электросети тщательно следуйте инструкциям, приведенным в соответствующем параграфе.

- Распакуйте прибор и убедитесь в отсутствии повреждений. Не подключайте к электросети поврежденный прибор. Немедленно сообщите о повреждениях продавцу прибора. В таком случае сохраните упаковку.
- Перед тем как включать прибор, рекомендуется подождать не менее четырех часов, чтобы масло вернулось в компрессор.
- Необходимо обеспечить вокруг прибора достаточную циркуляцию воздуха, в противном случае он может перегреться. Чтобы обеспечить достаточную вентиляцию, следуйте инструкциям по установке.
- Прибор следует устанавливать на удалении от стены, чтобы крышка открывалась полностью.
- Данный прибор нельзя устанавливать вблизи радиаторов отопления или кухонных плит.

9) Если предусмотрен плафон

10) Если в этом приборе предусмотрена лампа,

11) Если прибор относится к классу Frost Free (без образования инея)

- Убедитесь в наличии доступа к розетке после установки прибора.

Обслуживание

- Любые операции по техобслуживанию прибора должны выполняться квалифицированным электриком или уполномоченным специалистом.
- Техобслуживание данного прибора должно выполняться только специалистами авторизованного сервисного центра с использованием исключительно оригинальных запчастей.

Защита окружающей среды



Ни холодильный контур, ни изоляционные материалы настоящего прибора не

содержат газов, которые могли бы повредить озоновый слой. Данный прибор нельзя утилизировать вместе с бытовыми отходами и мусором. Изоляционный пенопласт содержит горючие газы: прибор подлежит утилизации в соответствии с действующими нормативными положениями, с которыми следует ознакомиться в местных органах власти. Не допускайте повреждения холодильного контура, особенно, вблизи теплообменника. Материалы, использованные для изготовления данного прибора, помеченные символом , пригодны для вторичной переработки.

ОПИСАНИЕ РАБОТЫ

Включение

Вставьте вилку сетевого кабеля в розетку. Поверните регулятор температуры по часовой стрелке. Загорится контрольный индикатор. Загорится сигнальный индикатор.

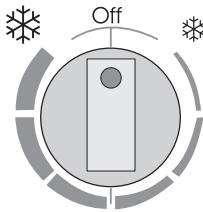

Регулирование температуры

Температура регулируется автоматически. Прибор приводится в действие в следующем порядке:

- поворот регулятора температуры в направлении положения ❄️ позволяет уменьшить охлаждение;
- поворот регулятора температуры в направлении положения ❄️ позволяет усилить охлаждение.



Обычно оптимальным является среднее положение.

Выключение

Чтобы выключить прибор, поверните регулятор температуры до положения OFF.

ПАНЕЛЬ УПРАВЛЕНИЯ

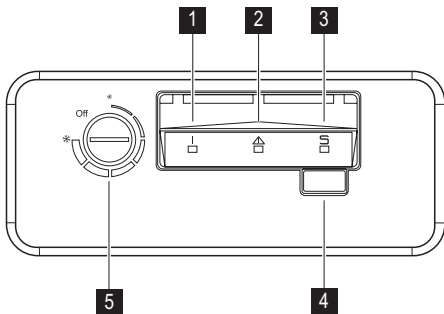

- 1 Контрольный индикатор
- 2 Сигнальный индикатор высокой температуры
- 3 Индикатор Action Freeze
- 4 Выключатель Action Freeze

Кнопка сброса сигнализации

- 5 Регулятор температуры

Функция Action Freeze

Можно включить функцию Action Freeze нажатием на выключатель Action Freeze. Загорится индикатор Action Freeze. Функцию можно отключить в любой момент нажатием на выключатель Action Freeze. Индикатор Action Freeze погаснет.

Оповещение о высокой температуре

На повышение температуры в морозильнике (например, из-за перебоя в подаче электропитания) указывает свечение сигнального индикатора.

Пока светится сигнальный индикатор, не помещайте продукты в морозильник.

При восстановлении нормальных условий сигнальный индикатор автоматически погаснет.

ЕЖЕДНЕВНОЕ ИСПОЛЬЗОВАНИЕ

Замораживание свежих продуктов

Морозильное отделение предназначено для замораживания свежих продуктов и продолжительного хранения замороженных продуктов, а также продуктов глубокой заморозки. Для замораживания свежих продуктов включите функцию Action Freeze не менее, чем за 24 часа до закладки подлежащих замораживанию продуктов в морозильное отделение. Максимальное количество продуктов, которое может быть заморожено в течение 24 часов, указано на **табличке технических данных**¹²⁾

Процесс замораживания занимает 24 часа: в течение этого времени не добавляйте другие продукты для замораживания.

Хранение замороженных продуктов

При первом запуске или после длительного простоя перед закладкой продуктов в отделение

дайте прибору поработать не менее 2 часов в режиме ускоренной заморозки.

ВАЖНО! При случайном размораживании продуктов, например, при сбое электропитания, если напряжение в сети отсутствовало в течение времени, превышающего указанное в таблице технических данных "время повышения температуры", размороженные продукты следует быстро употребить в пищу или немедленно подвергнуть тепловой обработке, затем повторно заморозить (после того, как они остынут).

УХОД И ОЧИСТКА

 **ПРЕДУПРЕЖДЕНИЕ!** Перед выполнением каких-либо операций по очистке или уходу за прибором выньте вилку сетевого шнура из розетки.

 В холодильном контуре данного прибора содержатся углеводороды; поэтому его обслуживание и заправка должны осуществляться только уполномоченными специалистами.

Размораживание морозильника

Размораживайте морозильник, когда слой инея достигнет толщины 10-15 мм. Морозильник лучше всего размораживать, когда в нем совсем нет или очень мало продуктов.

Для удаления инея выполните следующее:

1. Выключите прибор.
2. Извлеките из него все продукты, заверните их в несколько слоев газетной бумаги и поместите в прохладное место.
3. Оставьте крышку открытой, извлеките пробку из отверстия канала для слива талой воды и соберите всю талую воду в

поддон. Чтобы быстро удалить лед, можно воспользоваться скребком.

4. После завершения размораживания тщательно протрите внутренние поверхности и установите пробку на место.
5. Включите прибор.
6. Установите регулятор температуры на максимальный холод и дайте прибору поработать с такой настройкой в течение двух-трех часов.
7. Уложите ранее извлеченные продукты обратно в морозильное отделение.

ВАЖНО! Для удаления инея не допускается применение острых металлических предметов во избежание повреждения прибора. Не используйте механические устройства или любые другие средства, кроме рекомендованных производителем, для ускорения процесса размораживания. Повышение температуры упаковок с замороженными продуктами при размораживании может привести к сокращению безопасного срока их хранения.

ТЕХНИЧЕСКИЕ ДАННЫЕ

Габариты	Высота × Ширина × Глубина (мм): 876 × 1336 × 665	Дополнительные технические данные указаны на табличке технических данных на правой стенке прибора снаружи.
Время повышения температуры	31 часа	

¹²⁾ См. раздел "Технические данные"

УСТАНОВКА

Размещение

Данный прибор можно устанавливать в сухом, хорошо вентилируемом закрытом помещении (гараже или подвале), однако для обеспечения оптимальной работы прибора устанавливайте его в том месте, где температура окружающей среды соответствует климатическому классу, указанному на табличке технических данных прибора.

Климатический класс	Температура окружающей среды
SN	от +10°C до +32°C
N	от +16°C до +32°C
ST	от +16°C до +38°C
T	от +16°C до +43°C

Требования по вентиляции

1. Устанавливайте морозильник в горизонтальном положении на прочной поверхности. Прибор должен стоять на всех четырех ножках.
2. Убедитесь, что сзади прибора есть зазор 5 см.

3. Убедитесь, что по сторонам прибора есть зазор 5 см.

Необходимо обеспечить достаточную циркуляцию воздуха с задней стороны прибора.

Подключение к электросети

Перед включением прибора в сеть удостоверьтесь, что напряжение и частота, указанные в табличке технических данных, соответствуют параметрам вашей домашней электрической сети.

Прибор должен быть заземлен. Для этого вилка сетевого кабеля имеет специальный контакт заземления. Если розетка электрической сети не заземлена, выполните отдельное заземление прибора в соответствии с действующими нормами, поручив эту операцию квалифицированному электрику.

Изготовитель снимает с себя всякую ответственность в случае несоблюдения вышеуказанных правил техники безопасности.

Данное изделие соответствует Директивам ЕСС.



ЗАБОТА ОБ ОКРУЖАЮЩЕЙ СРЕДЕ

Символ  на изделии или на его упаковке указывает, что оно не подлежит утилизации в качестве бытовых отходов. Вместо этого его следует сдать в соответствующий пункт приемки электронного и электрооборудования для последующей утилизации. Соблюдая правила утилизации изделия, Вы поможете предотвратить причинение окружающей среде и здоровью

людей потенциального ущерба, который возможен в противном случае, вследствие неподобающего обращения с подобными отходами. За более подробной информацией об утилизации этого изделия просьба обращаться к местным властям, в службу по вывозу и утилизации отходов или в магазин, в котором Вы приобрели изделие.

Ky manual i Përmbledhur përmban gjithë të dhënat bazë të produktit tuaj të ri si dhe është mjaft i thjeshtë për t'u përdorur. Electrolux dëshiron të ulë konsumin e letrës së përdorur për manualët e përdorimit me 30%, çka do të ndihmojë në kursimin (ruajtjen) e 12,000 pemëve çdo vit. Manuali i Përmbledhur i përdorimit është vetëm një ndër hapat e shumtë që Electrolux ka ndërmarrë për mjedisin. Ky mund të jetë një hap i vogël, por edhe duke bërë pak mund të bësh shumë.

Manualin e plotë të përdorimit mund ta gjeni në www.electrolux.com



TË DHËNA PËR SIGURINË

Në interes të sigurisë tuaj si dhe për një përdorim të saktë, përpara se të instaloni dhe të përdorni për herë të parë pajisjen, lexoni me kujdes këtë manual të përdoruesit, duke përfshirë këshillat dhe paralajmërimet. Për të shmangur gabime dhe aksidente të panevojshme, është e rëndësishme që të gjithë personat që do të përdorin këtë pajisje, të njohin mirë mënyrën e përdorimit dhe veçoritë e sigurisë. Ruajini këto udhëzime dhe sigurohuni që t'i bashkëngjiten pajisjes në rast se do ta falni apo do ta shisin atë, në mënyrë që kushdo që do ta përdorë gjatë jetëgjatësisë së saj, të jetë i mirinformuar për përdorimin e pajisjes dhe sigurinë ndaj saj. Për sigurinë e jetës dhe pronës, zbatojini masat paraprake të udhëzimeve të përdorimit, pasi prodhuesi nuk mban përgjegjësi për dëmtime të shkaktuara nga pakujdesia.

Siguria e fëmijëve dhe personave me probleme

- Kjo pajisje nuk është përshtatur për përdorim nga personat (përfshirë fëmijët) me aftësi të kufizuara fizike, ndjesore apo mendore, ose me mungesë përvojë dhe njohurish, për sa kohë nuk janë të mbikëqyrur apo janë udhëzuar si të përdorin pajisjen nga një njeri përgjegjës për sigurinë e tyre. Fëmijët duhet të mbikëqyren për t'u siguruar që nuk luajnë me pajisjen.
- Mbajini të gjitha materialet e paketimit larg fëmijëve. Ka rrezik asfiksimit.
- Nëse do ta hidhni pajisjen, hiqni spinën nga priza, pritni kablloën e ushqimit (sa më pranë pajisjes sa të mundeni) dhe hiqni derën për të parandaluar fëmijët që luajnë të pësojnë ndonjë goditje elektrike apo të mbyllin vetë brenda.
- Nëse kjo pajisje që përmban brava magnetike të derës do të vendoset në vend të një pajisjeje të vjetër me bravë në trajtë suste (shul) mbi derë apo mbi kapak, sigurohuni që ta shkatërroni atë bravë përpara se të hidhni pajisjen e vjetër. Kjo do të parandalojë që pajisja të kthehet në rrezik vdekjeje për fëmijët.

Siguria e përgjithshme



Kujdes Mos bllokoni zgavrat e ventilimit.

- Kjo pajisje është projektuar vetëm për përdorim shtëpiak.

- Pajisja është ndërtuar për të mbajtur ushqimet dhe/ose pijet në shtëpi, siç shpjegohet në këtë broshurë udhëzuese.
- Mos përdorni asnjë pajisje mekanike apo mjete artificiale për të përsheptuar shkriren e akullit.
- Mos përdorni pajisje të tjera elektrike (si makinë akulloresh) brenda pajisjeve ftohëse, për sa kohë nuk janë përshtatur për këtë nga prodhuesi.
- Mos dëmtoni qarkun e lëndës ftohëse (antipiretikut).
- Gazi ftohës (izobutani) (R600a) që ndodhet në qarkun ftohës të pajisjes, është një gaz natyror me një nivel të lartë pajtueshmërie me ambientin, por që është gjithsesi i ndezshëm. Gjatë transportimit dhe instalimit të pajisjes, sigurohuni që asnjë nga pjesët e qarkut ftohtës të mos dëmtohet.

Nëse qarku ftohtës dëmtohet:

- shmangni flakët e hapura dhe burimet ndezëse
- ajrosni tërësisht dhomën në të cilën ndodhet pajisja
- Është e rrezikshme të ndryshoni specifikimet apo të përipiqeni ta modifikoni këtë produkt në çdo mënyrë të mundshme. Çdo dëmtim i shkaktuar në kablo mund të shkaktojë qark të shkurtër, zjarr dhe/ose goditje elektrike.



Paralajmërim Çdo komponent elektrik (kablo i ushqimit, spina, kompresori) duhet të zëvendësohet nga një agjent i certifikuar shërbimi ose nga një personeli i kualifikuar i shërbimit.

1. Kablli i ushqimit nuk duhet të zgjatet.
2. Sigurohuni që spina nuk është shtypur apo dëmtuar nga pjesa e pasme e pajisjes. Një prizë e shtypur apo e dëmtuar mund të mbinxehet e mund të shkaktojë zjarr.
3. Sigurohuni që priza e pajisjes të jetë lehtësisht e arritshme.
4. Mos e tërhiqni prizën nga kablli.
5. Nëse priza e fuqisë është liruar, mos futni në të spinën e ushqimit. Ka rrezik goditjeje elektrike ose zjarri.
6. Nuk duhet të përdorni pajisjen pa kapakun e llambës ¹³⁾ së ndriçimit të brendshëm.
- Kjo pajisje është e rëndë. Bëni kujdes kur e lëvizni atë.

13) Nëse parashikohet kapak për llambushkën

- Mos hiqni e mos prekni sende nga dhomëza e ngrirjes nëse i keni duart të njoma, pasi kjo mund të shkaktojë dëmtim të lëkurës ose djegie të shaktuara nga bryma/ngrirësi.
- Shmangni ekspozim të gjatë të pajisjes në dritën e drejtpërdrejtë të diellit.
- Llambushkat ¹⁴⁾ në këtë pajisje përdoren llamba të posaçme të përzgjedhura vetëm për përdorim në pajisje elektro-shtëpiake. Ato nuk janë të përshtatshme për t'u përdorur për ndriçim dhome.

Përdorimi i përditshëm

- Mos vendosni enë të nxehta mbi pjesët plastike të pajisjes.
- Mos ruani brenda në pajisje gaz dhe lëng të ndezshëm, pasi këto mund të shpërthejnë.
- Mos vendosni produkte ushqimore drejtpërdrejt në zgavrën e daljes së ajrit që ndodhet në murin e pasmë. ¹⁵⁾
- Ushqimet e ngrira nuk duhet të ringrihen nëse janë shkrirë njëherë.
- Ushqimet e ngrira të paketuara paraprakisht, ruajini në pajisje sipas udhëzimeve të prodhuesit të ushqimit.
- Këshillat e prodhuesit të pajisjes për ruajtjen e ushqimeve, duhet t'i ndiqni me përpikëri.
- Mos vendosni pije të gazuara ose shkurmbëzues në dhomëzën e ngrirjes, pasi këto krijojnë presion brenda shishes dhe mund të shpërthejnë, gjë që do të dëmtojë pajisjen.
- Kubet e akullit mund të shkaktojnë djegie nëse konsumohen direkt nga pajisja.

Kujdesi dhe pastrimi

- Përpara se të kryeni veprime për mirëmbajtjen e pajisjes, fikeni atë dhe hiqeni nga priza.
- Përpara së të përdorni pajisjen për herë të parë, pastroni pjesën e tij të brendshme dhe gjithë aksesoret e brendshme me ujë të vakët dhe pak sapun natyral për të hequr erën tipike të një produkti të ri, e më pas thajeni tërësisht.
- Mos e pastroni pajisjen me objekte metalike.
- Mos përdorni objekte me majë për të hequr brymën nga pajisja. Përdorni një kruajtëse plastike.
- Mos përdorni kurrë tharëse flokësh ose pajisje të tjera ngrohëse për të përsheptuar shkrirjen. Nxehtësia e tepërt mund të dëmtojë pjesën e

brendshme plastike, dhe lagështia mund të hyjë në sistemin elektrik e të bëjë masë.

Instalimi

E rëndësishme Për lidhjet elektrike, ndiqni me kujdes udhëzimet e dhëna në paragrafët përkatës.

- Shpaketoni pajisjen dhe kontrolloni nëse ka dëmtime. Mos e lidhni pajisjen nëse ajo është e dëmtuar. Raportoni menjëherë dëmtimet e mundshme në vendin ku keni blerë pajisjen. Në këtë rast, ruajeni paketimin.
- Është e këshillueshme të prisni të paktën katër orë përpara se të lidhni pajisjen, për t'i lejuar vajit të rrjedhë në kompresor.
- Rrotull pajisja duhet të ketë një qarkullim të mjaftueshëm të ajrit, pasi mungesa e tij do të shkaktojë mbinxehje. Për të arritur ventilim të mjaftueshëm, ndiqni udhëzimet përkatëse për instalimin.
- Pajisja duhet të vendoset larg murit për të mundësuar hapjen e plotë të kapakut.
- Pajisja nuk duhet vendosur pranë radiatorëve apo sobave.
- Sigurohuni që spina të jetë e arritshme pas montimit të pajisjes.

Shërbimi

- Çdo ndërhyrje elektrike e nevojshme për instalimin e kësaj pajisjeje, duhet kryer nga një elektrikist i kualifikuar ose nga një person i aftë.
- Shërbimi i këtij produkti duhet të kryhet nga një Qendër e autorizuar Shërbimi, si dhe duhen përdorur vetëm pjesë këmbimi origjinale.

Mbrojtja e Mjedisit



Kjo pajisje nuk përmban gazra që mund të dëmtojnë shtresën e ozonit në qarkun e ftohësit apo në materialet izoluese. Pajisja nuk duhet të hidhet së bashku me plehrat e tjera të qytetit. Shkuma izoluese përmban gazra të ndezshëm: pajisja duhet të hidhet në përputhje me rregullat e zbatueshme të vendosura nga autoritetet tuaja lokale. Shmangni dëmtime në njësinë ftohëse, veçanërisht në pjesën e pasme pranë shkëmbyesit të nxehtësisë. Materialet e përdorura për këtë pajisje që kanë simbolin  janë të riciklueshme.

14) Nëse parashikohet përdorimi i llambave

15) Nëse pajisja është Pa formim bryme

FUNKSIONIMI

Ndezja

Futni spinën në prizën e murit.

Rrotulloni çelësin e Temperaturës në drejtim orar.

Drita treguese do të ndizet.

Drita e Alarmit do të ndizet.

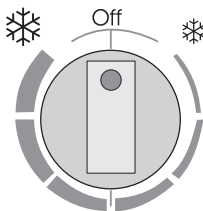

Fikja

Për të fikur pajisjen, rrotulloni çelësin e Temperaturës në pozicionin OFF.

Rregullimi i temperaturës

Temperatura rregullohet automatikisht.

Për të venë pajisjen në funksionim, veproni si vijon:

- rrotulloni çelësin e Temperaturës në pozicionin
 - * për të përfutur minimumin e ftohtësisë.
- rrotulloni çelësin e Temperaturës në pozicionin
 - * për të përfutur maksimumin e ftohtësisë.

i Një përzgjedhje mesatare është përgjithësisht përzgjedhja më e përshtatshme.

PANELI I KONTROLLIT

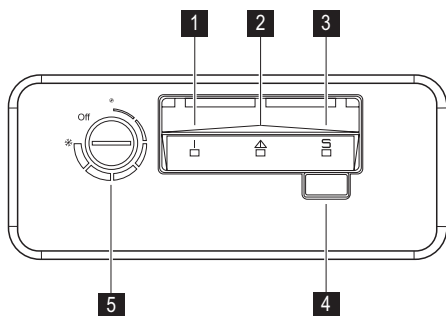

- 1** Drita treguese
- 2** Drita e alarmit ndaj temperaturës së lartë
- 3** Action Freeze drita
- 4** Action Freeze çelës

Çelësi i vendosjes së alarmit

5 Rregullatori i temperaturës

Funksioni Action Freeze

Mund të aktivizoni funksionin Action Freeze duke shtypur butonin Action Freeze.

Drita Action Freeze do të ndizet.

Është e mundur të çaktivizoni funksionin në çdo kohë duke shtypur butonin Action Freeze . Drita Action Freeze do të fiket.

Alarm ndaj temperaturës së lartë

Rritja e temperaturës në ngrirës (për shembull si pasojë e ikjes së dritave) tregohet nëpërmjet ndezjes së dritës së Alarmit

Gjatë fazës së alarmit, mos vendosni ushqime brenda në frigorifer.

Pasi të jenë rregulluar sërish kushtet, drita e Alarmit do të fiket automatikisht.

PËRDORIMI I PËRDITSHËM

Ngrirja e ushqimeve të freskëta

Dhomëza e ngrirësit është e përshtatshme për ngrirjen e ushqimit të freskët si dhe për depozitimin e ushqimeve të ngrira për një kohë të gjatë.

Për të ngrirë ushqime të freskëta, aktivizoni funksionin Action Freeze të paktën 24 orë përpara se të fusni ushqimin në dhomëzën e ngrirjes.

Sasinë maksimale të ushqimit që mund të ngrijë për 24 orë, e gjeni mbi **etiketën e parametrave** 16)

Procesi i ngrirjes zgjat 24 orë: gatë kësj periudhe mos shtoni ushqime të tjera për të ngrirë.

Depozitimi i ushqimeve të ngrira

Kur e përdorni për herë të parë ose pas një periudhe jashtë përdorimit, përpara se të futni produkte në dhomëz, lëreni pajisjen të punojë për të paktën 2 orë në përzgjedhjen më të lartë.

E rëndësishme Në rast të një shkrirjeje aksidentale, për shembull si pasojë e ikjes së korrentit dhe nëse kjo ka zgjatuar në kohë më shumë se vlera e shfaqur në tabelën e të dhënave teknike në pikën "koha në rritje", ushqimi i shkrirë duhet të konsumohet shpejt ose të gatuhet menjëherë e më pas të mund të rivendoset në ngrirje (jo të nxehtë, por pasi të jetë ftohur).

KUJDESI DHE PASTRIMI

 **Kujdes** Shkëputeni nga korrenti pajisjen përpara se të kryeni çdo veprim mirëmbajtjeje.

 Kjo pajisje përmban hidrokarbon në njësienë e saj ftohëse; për këtë arsye, mirëmbajtja dhe ringarkimi duhet të kryhen vetëm nga teknikë të autorizuar.

Shkrirja e ngrirësit

Shkrini ngrirësin kur shtresa e brymës arrin një trashësi prej 10-15 mm. Koha më e mirë për të shkrirë ngrirësin kur brenda tij ka pak ose nuk ka ushqime. Për të hequr brymën e formuar, ndiqni udhëzimet e mëposhtme:

1. Fikni pajisjen.
2. Hiqni çdo ushqim nga brenda, paketojini me disa shtresa gazete dhe vendosini në një vend të freskët.
3. Lëreni kapakun hapur, hiqni tapën nga tubi i kullimit të ujit të shkrirë dhe mbldheni ujin e

shkrirë në një kovë. Përdorni një kruese për të hequr shpejt akullin.

4. Kur procesi i shkrirjes ka përfunduar, thani pjesët e brendshme të pajisjes tërësisht dhe rivendoseni tapën.
5. Ndizni pajisjen.
6. Vendoseni çelësin e temperaturës në pozicion të tillë që të përftoni ftohtësinë maksimale dhe lëreni pajisjen të punojë për dy ose tre orë me këtë përzgjedhje.
7. Rivendosni në pajisje ushqimet që hoqët më parë.

E rëndësishme Mos përdorni kurrë mjete të mprehta metalike për të kruar akullin pasi mund të dëmtoni pajisjen. Mos përdorni asnjë pajisje mekanike apo mjete artificiale për të përshpejtuar procesin e shkrirjes, veç atyre të rekomanduara nga prodhuesi. Ngritja e temperaturës së pakove të ushqimit të ngrirë, gjatë shkrirjes, mund t'i shkurtojë jetën ruajtjes së ushqimit.

TË DHËNA TEKNIKE

Dimensionet	Lartësi × Gjerësi × Thellësi (mm):	Të dhënat e tjera teknike i gjeni në etiketën e parametrave që gjendet në anë të majtë brenda pajisjes dhe në etiketën e energjisë.
	876 × 1336 × 665	
Koha në Rritje	31 orë	

INSTALIMI

Pozicionimi

Kjo pajisje mund të instalohet në një ambient të mbyllur, të thatë e të ajrosur mirë (garazh ose qilar), por për rendiment optimal instalojeni pajisjen në një vend ku temperatura e ambientit i korrespondon klasit të klimës të shënuar në etiketën e parametrave të pajisjes:

Klasi i klimës	Temperatura e ambientit
SN	+10°C deri + 32°C
N	+16°C deri + 32°C
ST	+16°C deri + 38°C
T	+16°C deri + 43°C

Nevojat për ventilim

1. Vendoseni ngrirësin në pozicion horizontal mbi një sipërfaqe të qëndrueshme. Ngrirësi duhet të qëndrojë mbi të katërta këmbët e tij.
2. Sigurohuni që boshllëku midis pajisjes dhe murit të pasmë të jetë 5 cm.
3. Sigurohuni që boshllëku midis pajisjes dhe mureve anësore të jetë 5 cm.

Qarkullimi i ajrit mbrapa pajisjes duhet të jetë i mjaftueshëm.

Lidhja elektrike

Përpara se ta futni pajisjen në prizë, sigurohuni që voltazhi dhe frekuenca që tregohet në tabelën e vlerave përputhet me të dhënat e rrymës së shtëpisë tuaj.

Pajisja duhet tokëzuar. Spina e kablos së ushqimit është e pajisur me një kontakt, pikërisht për këtë qëllim. Nëse spina e ushqimit të shtëpisë nuk është e tokëzuar, lidheni pajisjen në një prizë të veçuar të tokëzuar në përputhje me rregullat në fuqi, duke u këshilluar me një elektrikist. Prodhuesi refuzon të marrë përsipër gjithë përgjegjësinë nëse nuk ndiqen masat paraprake të mësipërme.

Kjo pajisje është në përputhje me direktivat E.E.C. Direktivat.



Ова кратко упатство за употреба ги содржи сите основни факти за вашиот нов производ и се користи лесно. Electrolux сака да го намали своето трошење хартија за упатства за употреба за околу 30%, што би помогнало да се сочуваат 12.000 дрвја годишно. Краткото упатство за употреба е еден од многуте чекори што ги презема Electrolux за заштита на околината.

Чекорот можеби е мал, но и со малку може да се направи многу.

Целосното упатство за употреба се наоѓа на www.electrolux.com.



БЕЗБЕДНОСНИ ИНФОРМАЦИИ

За ваша безбедност и за да се обезбеди правилна употреба, пред да го наместите и да го користите апаратот првпат, прочитајте го упатството за употреба внимателно, вклучувајќи ги и советите и предупредувањата. За да се избегнат непотребни грешки и незгоди, важно е сите што го користат апаратот да се темелно запознаени со начинот на работата и безбедносните функции. Чувајте го упатството и погрижете се да биде со апаратот ако се премести или продаде, за да може секој што го користи во работниот век да биде правилно информиран за употребата на апаратот и за безбедноста. За безбедност на животот и имотот чувајте ги опомените за претпазливост од ова упатство бидејќи производителот не е одговорен за штетите предизвикани од нивното непочитување.

Безбедност на децата и помалку вештите лица

- Апаратот не е наменет да го користат лица (вклучувајќи и деца) со намалени физички, сетилни или ментални способности, или што немаат искуство и знаење, освен ако не се под надзор или се упатени за користење на апаратот од страна на лице што е одговорно за нивната безбедност. Децата треба да се под надзор за да не си играат со апаратот.
- Чувајте ги сите материјали за пакување далеку од децата. Постои опасност од задушување.
- Ако го расходувате апаратот, извлечете го кабелот за струја од штекерот, исечете го (што е можно поблиску до апаратот) и извадете ја вратата за да спречите децата што си играат да не ги удри струја или да не се затворат во него.
- Ако апаратот, кој има магнетизирани гуми за затворање, треба да замени постар апарат што има брава со пружина на вратата или капакот, погрижете се да ја онеспособите бравата со пружина пред да го расходувате стариот апарат. Така ќе се спречи тој да стане смртоносна стапица за децата.

Општа безбедност



ВНИМАНИЕ Внимавајте отворите за проветрување да не бидат блокирани.

- Апаратот е конструиран само за домашна употреба.
- Апаратот е наменет за чување прехранбени продукти и пијалаци во нормално домаќинство, како што е објаснето во ова упатство.
- Не користете механички уреди или вештачки средства за забрзување на топењето.
- Не користете други електрични апарати (на пр. мешалки за сладолед) во ладилници, освен ако не се одобрени за таква намена од страна на производителот.
- Не оштетувајте ги водовите со средството за ладење.
- Средства за ладење изобутан (R600a), кој кружи низ водовите за ладење на апаратот, е природен гас со високо ниво на еколошка подобност, но сепак е запалив. За време на превозот и местeњето на апаратот, внимавајте да не се оштети ниеден дел од водовите за ладење. Доколку се оштетат водовите за ладење:
 - избегнувајте отворен оган и извори на искри
 - темелно проветрете ја просторијата во која што се наоѓа апаратот
- Опасно е да се менуваат спецификациите или да се вршат какви и да било измени на производот. Секое оштетување на кабелот може да предизвика краток спој, пожар и/или струен удар.



ПРЕДУПРЕДУВАЊЕ Сите електрични делови (кабелот за струја, приклучокот, компресорот) мора да ги заменува сертифициран или квалификуван сервисер.

1. Кабелот за струја не смее да се продолжува.
2. Проверете приклучокот за во штекер да не е смачкан или оштетен од задниот дел на уредот. Смачкан или оштетен приклучок за во штекер може да се прегрее и да предизвика пожар.
3. Внимавајте приклучокот во електричната мрежа да е пристапен.

4. Не влечете го кабелот.
 5. Ако штекерот е разлабавен, не вметнувајте го приклучокот во него. Постои опасност од струен удар или пожар.
 6. Апаратот не смее да работи без капакот за ламбата ¹⁷⁾ на внатрешното светло.
- Апаратот е тежок. Треба да се внимава кога се поместува.
 - Не вадете ги и не допирајте ги предметите во преградите на замрзнувачот ако рацете ви се мокри или влажни, зашто така може да дојде до гребене на кожата и смрзнатици.
 - Избегнувајте подолга изложеност на апаратот на директна сончева светлина.
 - Електрични ламби во форма на крушка ¹⁸⁾ во овој апарат се користат светилки за специјална намена само во апарати за домаќинството. Тие не се погодни за собно осветление.

Секојдневна употреба

- Не ставајте жешки садови на пластичните делови на апаратот.
- Не чувајте запаливи гасови и течности во апаратот, зашто тие може да експлодираат.
- Не ставајте прехранбени продукти директно врз отворите за воздух на задниот ѕид. ¹⁹⁾
- Смрзнатата храна не смее повторно да се смрзнува откако ќе се одмрзне.
- Чувајте ја претходно спакуваната смрзната храна во согласност со упатствата на нејзиниот производител.
- Мора строго да се почитуваат препораките за чување на производителот на апаратот.
- Не ставајте содирани или газирани пијалаци во преградите на замрзнувачот, бидејќи тие создаваат притисок во садот, што може да предизвика негово експлодирање, што може да заврши со оштетување на апаратот.
- Смрзнатите лижавчиња може да предизвикаат смрзнатици ако се конзумираат веднаш.

Нега и чистење

- Пред одржување, исклучете го апаратот и извадете го приклучокот за струја од штекерот.
- Пред првото користење на апаратот, измијте ја внатрешноста и сите внатрешни додатоци со млака вода и малку неутрален сапун за да се отстрани

- карактеристичниот мирис на новите производи, па исушете го темелно.
- Не чистете го апаратот со метални предмети.
- Не користете остри предмети за вадење на мразот од апаратот. Користете пластична гребалка.
- Никогаш не користете фен за коса или други апарати за греење за да го забрзате одмрзнувањето. Претераната топлина може да ја оштети пластичната внатрешност, така што влагата ќе навлезе во електричниот систем и ќе го стави под напон.

Местење

ВАЖНО За електричното поврзување, внимателно постапете според упатствата дадени во одделните пасуси.

- Распакувајте го апаратот и проверете да не е оштетен. Не приклучувајте го апаратот ако е оштетен. Веднаш пријавете ги евентуалните оштетувања таму каде што сте го купиле апаратот. Во тој случај, престанете со распакување.
- Препорачливо е да се почека најмалку четири часа пред да се приклучи апаратот за да може маслото да се врати во компресорот.
- Околу апаратот треба да има соодветно кружење на воздухот - без него може да дојде до прегревање. За да се постигне доволно проветрување, следете ги упатствата за местење.
- Меѓу ѕидот и апаратот треба да има извесно растојание за да може капакот да се отвора целосно.
- Апаратот не смее да се наоѓа блиску до радијатори или плински шпорети.
- Внимавајте приклучникот за струја да е пристапен по местењето на апаратот.

Сервисирање

- Електричните приспособувања потребни за сервисирање на апаратот треба да ги изврши квалификуван електричар или компетентно лице.
- Производот мора да го сервисира овластен Сервисен центар и мора да се користат само оригинални резервни делови.

17) Ако е предвиден капак за ламбата

18) Ако е предвидена ламба

19) Ако апаратот е со заштита од смрзнување

Заштита на животната средина

 Апаратот не содржи гасови што може да го оштетат озонскиот слој ниту во водовите за ладење, ниту во изолациските материјали. Апаратот не смее да се расходува заедно со обичен комунален смет и губре. Изолациската пена содржи запаливи гасови: апаратот мора да се расходува

согласно со важечките прописи што може да ги добиете од локалните власти. Избегнувајте оштетување на уредот за ладење, особен одзади, близу до разменувачот на топлина. Материјалите употребени за овој апарат означени со симболот  се рециклираат.

РАКУВАЊЕ

Вклучување

Вметнете го приклучникот во ѕиден штекер. Свртете го регулаторот за температура надесно. Светлото за вклученост ќе се запали. Светлото за аларм ќе се запали.

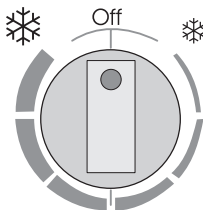



Исклучување

За да го исклучите апаратот, свртете го регулаторот на температурата во положба OFF.

Регулирање на температурата

Температурата се регулира автоматски. За да работите со апаратот, постапете на следниов начин:

- свртете го регулаторот на температурата кон  за да постигнете минимално ладење.
- свртете го регулаторот на температурата кон  за да постигнете максимално ладење.

 Средната поставка, општо земено, е најпогодна.

КОНТРОЛНА ТАБЛА

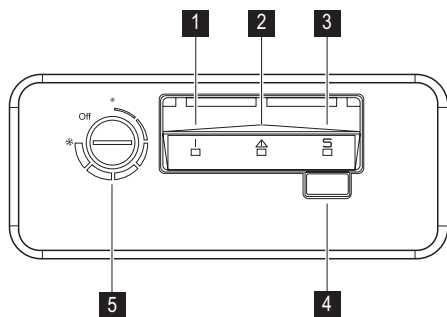

- 1 Контролно светло
- 2 Светло за аларм при висока температура
- 3 Action Freeze светло
- 4 Action Freeze прекинувач
Прекинувач за ресетирање на алармот

5 Регулатор на температурата

Action Freeze функција

Можете да ја активирате Action Freeze функцијата со притискање на Action Freeze прекинувачот. Action Freeze светлото ќе се запали. Функцијата може да се исклучи во секое време со притискање на Action Freeze прекинувачот. Action Freeze светлото ќе се изгасне.

Аларм при висока температура

Зголемувањето на температурата во замрзнувачот (на пример, поради снемвање струја) се покажува со палење на светлото за аларм. Не ставајте храна во замрзнувачот за време на тревожењето. Кога ќе се воспостават нормални услови, светлото за аларм ќе се исклучи автоматски.

СЕКОЈДНЕВНА УПОТРЕБА

Смрзнување свежа храна

Комората на замрзнувачот е погодна за замрзнување свежа храна и чување

смрзната и длабоко смрзната храна подолго време.

За да смрзнете свежа храна, вклучете ја функцијата Action Freeze барем 24 часа пред

да ја ставите храната да се мрзне во комората.
 Максималното количество храна што може да се смрзне за 24 часа е одредено на **плочката со спецификации** ²⁰⁾
 Смрзувањето трае 24 часа: за време на овој период не додавајте друга храна за мрзнење.

Чување смрзната храна

По првото вклучување или по извесен период некористење, пред да ставите

производи во преградата, оставете апаратот да работи барем 2 часа на најголемата поставка.

ВАЖНО Во случај на случајно одмрзување, на пример поради снемвање струја, ако немало струја подолго време отколку под ставката "време на одржување" во табелата за технички карактеристики, одмрзнатата храна мора да се изеде брзо или да се зготви веднаш, а потоа повторно да се смрзне (откако ќе се излади).

НЕГА И ЧИСТЕЊЕ

 **ВНИМАНИЕ** Исклучете го апаратот од струја пред да вршите каква било постапка за одржување.

 Апаратот содржи јаглехидрати во уредот за ладење; одржувањето и повторното полнење може да ги вршат само овластени техничари.

Одмрзување на замрзнувачот

Одмрзнете го замрзнувачот кога слојот мраз ќе достигне дебелина од околу 10-15 mm. Најдобро време за одмрзување е кога замрзнувачот е празен или содржи малку храна.

За да го отстраните мразот, постапете на следниов начин:

1. Исклучете го апаратот.
2. Извадете ја храната, завиткајте ја во неколку слоја весник и ставете ја на студено место.
3. Оставете го капакот отворен, извадете го капакот од одводот за одмрзната вода и

- соберете ја водата во сад. Користете гребач за брзо отстранување на мразот.
4. Кога ќе заврши одмрзувањето, исушете ја внатрешноста темелно и вратете го капакот на место.
 5. Вклучете го апаратот.
 6. Поставете го регулаторот на температура да добиете максимално ладење и оставете го апаратот да работи два-три часа со оваа поставка.
 7. Вратете ја извадената храна во комората.

ВАЖНО Не користете метални алатки за гребене на мразот, зашто може да го оштетите апаратот. Не користете механички уреди или вештачки средства за забрзување на топењето освен оние што ги препорачува производителот. Покачувањето на температурата на смрзнатата храна за време на одмрзувањето може да го скрати нивниот век на чување.

ТЕХНИЧКИ ПОДАТОЦИ

Димензии	Височина × Широчина × Длабочина (mm):	Повеќе технички информации ќе најдете на плочката со спецификации од надворешната десна страна на апаратот.
	876 × 1336 × 665	
Време на одржување	31 часови	

МОНТАЖА

Поставување

Овој апарат може да се постави во сува, добро проветрена внатрешност (гаража или визба), но за оптимални перформанси поставете го апаратот на место каде што температурата на амбиентот соодветствува на климатската класа наведена на плочката со податоци на апаратот:

Климатска класа	Температура на амбиентот
SN	+10°C до + 32°C
N	+16°C до + 32°C
ST	+16°C до + 38°C
T	+16°C до + 43°C

²⁰⁾ Видете во "Технички податоци"

Потреби за проветрување

1. Поставете го замрзнувачот во хоризонтална положба, на тврда подлога. Сандакот мора да стои на сите четири ногарки.
2. Внимавајте просторот меѓу апаратот и задниот ѕид да е 5 см.
3. Внимавајте просторот меѓу апаратот и страните да е 5 см.

Протекот на воздух зад апаратот мора да биде доволен.

Поврзување на електриката

Пред да го приклучите, проверете дали напонот и фреквенцијата прикажани на плочката со спецификации одговараат на вашата домашна електрична мрежа.

Апаратот мора да биде вземјен. Приклучокот на кабелот за напојување со струја е со вземјување. Ако штекерот од домашната електрична мрежа не е вземјен, поврзете го апаратот со посебно вземјување во согласност со прописите за електрична енергија и откако ќе се посоветувате со квалификуван електричар. Производителот одбива каква било одговорност ако горенаведените безбедносни мерки не се испочитувани. Апаратот е во согласност со Директивите на ЕЕЗ.



ЕКОЛОШКИ МЕРКИ

Отстранете го Вашиот истрошен уред според прописите кои важат во Вашето место на живеење.

Ово Кратко упутство за употребу садржи све основне чињенице о Вашем новом производу и једноставно је за употребу. Electrolux жели да смањи потрошњу папира који се користи за упутства за употребу за око 30%, што ће помоћи да се постигне уштеда од 12.000 стабала годишње. Кратко упутство за употребу је један од многих корака које предузима Electrolux за заштиту животне средине. Можда је то мали корак, али чинећи мало, учинићете пуно.

Комплетно Упутство за употребу можете наћи на www.electrolux.com



УПУТСТВА О БЕЗБЕДНОСТИ

У интересу Ваше безбедности и да би се обезбедила правилна употреба, пре инсталације пажљиво прочитајте ово упутство, укључујући његове савете и упозорења. Да бисте избегли непотребне грешке и незгоде, важно је да се обезбеди да све особе које користе машину за прање посуђа буду потпуно упознате са њеним радом и карактеристикама безбедности. Чувајте ова упутства и проверите да ли се налазе са машином за прање посуђа уколико се премешта или прода, тако да свако ко је користи у току њеног века трајања може да буде правилно информисан о употреби и безбедности апарата.

Због животне и материјалне безбедности, важно је да се придржавате мера оз ових упутстава за корисника, јер произвођач није одговоран за штете настале због непридржавања.

Безбедност деце и осетљивих људи

- Овај апарат није намењен да га користе особе (укључујући и децу) са ограниченим физичким, сензорским или менталним способностима, или са недостатком искуства и знања, ако немају надзор или ако нису упућени у начин рада апарата од особе која је одговорна за њихову безбедност. Децу треба да контролишете, да би се осигурало да се не играју са уређајем.
- Чувајте сву амбалажу далеко од деце. Постоји опасност од гушења.
- Ако бацате уређај, извуците утикач из утичице, пресеците напојни кабл (што је могуће ближе уређаја) и скините врата, да би спречили да децу у игри ухвати струја или да се закључају унутра.
- Ако овај уређај, који је опремљен магнетним заптивкама на вратима, треба да замени старији уређај, са опружном бравом (квском), свакако уништите браву пре него што га баците. То ће спречити да ово постане фатална клопка за децу.

Општа безбедност



ПАЖЊА Одржавајте отворе за вентилацију чистима.

- Овај уређај је намењен искључиво за употребу у домаћинству.

- Уређај је намењен за чување хране и/или пића у нормалном домаћинству, како што је објашњено у овим упутствима.
- Не употребљавајте никакве механичке уређаје или вештачка средства за убрзавање процеса одлеђивања.
- Не употребљавајте друге електричне уређаје (као машине за прављење сладоледа) унутар уређаја за замрзавање, осим ако то произвођач не одобрава.
- Немојте оштетити кружни ток средства за хлађење.
- Кружни ток средства за хлађење овог уређаја садржи изобутан (R600a), природан гас са високом еколошком подношљивошћу, али ипак веома запаљив. Обратите пажњу да у току транспорта и монтаже уређаја не дође до оштећења било које компоненте кружног тока средства за хлађење. Уколико дође до оштећења кружног тока средства за хлађење:
 - избегавајте отворени пламен и изворе паљења
 - темељно проветрите просторију у којој се уређај налази
- Мењање спецификација или модификовање овог производа на било који начин, је опасно. Свако оштећење кабла може изазвати кратак спој, пожар и/или електрични удар.



УПОЗОРЕЊЕ Замену свих електричних компоненти (напојни кабл, утикач, компресор) мора изводити овлашћени сервисни представник или квалификовано сервисно особље.

1. Напојни кабл не сме да се наставља.
2. Уверите се да напојни утикач није прикљештен или оштећен задњим зидом уређаја. Прикљештен или оштећен напојни утикач може да се прегреје и да изазове пожар.
3. Уверите се да имате приступ до електричног утикача уређаја.
4. Немојте повлачити мрежни кабл за напајање.

5. Ако је напојна утичница лабава, немојте уметати утикач. Постоји опасност од електричног удара или пожара.
 6. Уређај не сме да ради без маске на светлу ²¹⁾ заштитним поклопцем сијалице.
- Овај уређај је тежак. Будите опрезни приликом његовог премештања.
 - Немојте вадити или додиривати предмете из замрзивача мокрим/влажним рукама, јер тиме можете изазвати згуљивање коже или опеклине од замрзавања.
 - Избегавајте дуже излагање уређаја директном сунцу.
 - Сијалице ²²⁾ предвиђено за овај уређај, користе се специјалне наменске сијалице за уређаје за домаћинство. Ове сијалице нису предвиђене за осветљавање просторија у домаћинству.

Свакодневна употреба

- Не стављајте вруће шерпе на пластичне делове у уређају.
- Немојте у уређају да чувате запаљиве гасове и течности, јер могу да експлодирају.
- Не стављајте прехранбене производе директно уз испуст за ваздух на задњем зиду. ²³⁾
- Замрзнута храна не сме поново да се замрзава када је једном одмрзне.
- Чувајте запаковану замрзнуту храну према упутствима произвођача за замрзнуту храну.
- Строго се придржавајте препорука произвођача уређаја за чување.
- Не стављајте у замрзивач газирана или пенушава пића, јер то ствара притисак у посуду, од чега може да експлодира, изазивајући тиме оштећење уређаја.
- Ледене лизалице могу да изазову опеклине од мрза, ако се једу директно из уређаја.

Нега и чишћење

- Пре одржавања искључите уређај и извучите утикач из главне утичнице.
- Пре првог коришћења уређаја оперите унутрашњост и сав унутрашњи прибор млаком водом и неутралним средством за чишћење да бисте одстранили типичан мирис потпуно новог производа, а затим га добро осушите.
- Немојте да чистите уређај металним предметима.
- Немојте да користите оштре предмете за уклањање мрза са уређаја. Употребите пластични стругач.
- Никада немојте да користите фен за косу или неки други уређај за грејање да бисте

убрзали одмрзавање. Превелика топлота може да оштети пластичну унутрашњост, а влага може да уђе у електрични систем и да га активира.

Инсталирање

ВАЖНО За електрично прикључивање следите пажљиво упутства која су дата у одговарајућем одељку.

- Распакујте уређај и проверите да ли на њему има оштећења. Не прикључујте уређај ако је оштећен. Одмах пријавите евентуална оштећења тамо где сте га купили. У том случају сачувајте амбалажу.
- Препоручљиво је да сачекате најмање четири сата пре него што прикључите уређај, да би уље могло да се слије назад у компресор.
- Око уређаја треба да има одговарајуће струјање ваздуха, у супротном може да дође до прегревања. Придржавајте се упутстава у односу на монтажу, да би постигли довољну вентилацију.
- Уређај треба поставити далеко од зида како би се омогућило потпуно отварање поклопца.
- Уређај не сме да се постави у близини радијатора или штедњака.
- Уверите се да је после постављања уређаја мрежне утикач доступан.

Сервис

- Све електричне радове који су потребни за сервисирање овог апарата, треба да обави квалификовани електричар или стручна особа.
- Овај производ мора да сервисира само овлашћен сервисни центар, и мора да се користе само оригинални резервни делови.

Заштита животне средине

-  Овај уређај не садржи гасове, нити у кружном току средства за хлађење, нити у материјалима изолације, који могу да оштете озонски омотач. Уређај не треба да се баца заједно са градским смећем и њубрем. Изолацијска пена садржи запаљиве гасове: уређај треба да се уклања према важећим прописима, које можете да сазнате код локалних власти. Избегавајте оштећење јединице за хлађење, посебно позади, у близини измењивача топлотине. Материјали, који су коришћени у овом уређају, а који су означени симболом ♻️ могу да се рециклирају.

21) Уколико је унутрашње светло

22) Уколико је унутрашње светло

23) Ако уређај има систем против залеђивања

РУКОВАЊЕ

Укључивање

Утакните утикач у утичницу на зиду. Окрените регулатор температуре у смеру окретања казаљке. Контролна лампица ће се упалити. Лампица аларма ће се упалити.

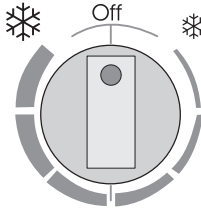

Искључивање

Да би искључили уређај, окрените регулатор температуре у положај OFF.

Регулација температуре

Температура се регулише аутоматски. За руковање уређајем, поступите на следећи начин:

- окрените регулатор температуре према ❄ да би постигли најнижи степен хладноће.
- окрените регулатор температуре према ❄ да би постигли највиши степен хладноће.

i У принципу, највише одговара средње подешена вредност.

КОНТРОЛНА ТАБЛА

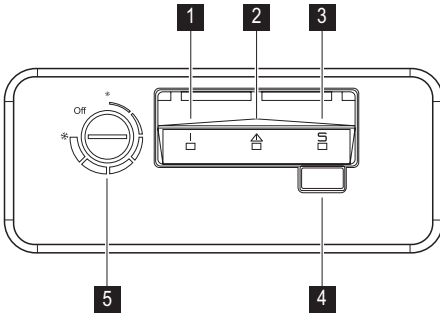

- 1 Контролна лампица
- 2 Лампица аларма за високу температуру
- 3 Action Freeze лампица
- 4 Action Freeze прекидач

Прекидач за ресетовање аларма

- 5 Регулатор температуре

Action Freeze функција

Функцију можете да активирате Action Freeze притиском на Action Freeze прекидач. Лампица Action Freeze ће засветлети. Функција може да се деактивира у било ком тренутку притиском на Action Freeze прекидач. Лампица Action Freeze ће се искључити.

Аларм за високу температуру

Пораст температуре у замрзивачу (на пример, због нестанка електричне струје) показује се паљењем лампице аларма. У току фазе аларма, не стављајте храну у замрзивач. Када се поново успоставе нормални услови, лампица аларма ће се аутоматски искључити.

СВАКОДНЕВНА УПОТРЕБА

Замрзавање свеже хране

Замрзивач је погодан за замрзавање свеже хране и за дуго чување дубоко замрзнуте хране.

Да би замрзли свежу храну, активирајте функцију Action Freeze најмање 24 часа пре уношења хране у одељак замрзивача.

Максимална количина хране, која може да се замрзне за 24 сата, је наведена на **плочици са подацима** ²⁴⁾

Процес замрзавања траје 24 сата: у току овог времена немојте додавати други храну за замрзавање.

Чување замрзнуте хране

Пре него што ставите производе у одељак када га први пут укључујете или након неког времена неупотребљавања, оставите уређај да ради најмање 2 часа на већем подешењу.

ВАЖНО У случају случајног одмрзавања, на пример, због престанка напајања струјом, које је трајало дуже од вредности наведне под "време пораста" у табели са техничким карактеристикама, одмрзнута храна мора одмах да се поједе или да се скува па да се поново замрзне (након хлађења).

²⁴⁾ Видите одељак "Технички подаци"

НЕГА И ЧИШЋЕЊЕ

 **ПАЖЊА** Извуците утикач уређаја из напајања пре него што почнете са извођењем било каквих радова одржавања.

 Овај уређај садржи угљоводонике у својој јединици за хлађење; Стога, одржавање и пуњење мора да изводе овлашћени техничари.

Одлеђивање замрзивача

Одледите замрзивач када слој иња и леда достигне дебљину од око 10-15 mm.

Најбоље време за одлеђивање замрзивача је када у њему нема хране или када има само мало хране.

За уклањање иња предузмите следеће кораке:

1. Искључите уређај.
2. Извадите све намирнице, умотајте их у више слојева новинског папира и ставите их на хладно место.
3. Оставите поклопац отворен, извадите чеп из отвора за испуштање воде од одле-

ђивања и сакупите сву отопљену воду у неку посуду. За брзо уклањање леда употребите гребач.

4. По завршетку одлеђивања, добро обришите унутрашњост и ставите поново чеп.
5. Укључите уређај.
6. Подесите регулатор температуре тако да се постигне највиши степен хладноће и укључите уређај у току два или три сата са овом подешеном вредношћу.
7. Поново вратите претходно извађене намирнице у одељак.

ВАЖНО Никада немојте да користите оштре металне предмете за стругање иња јер бисте могли да оштетите уређај. Не употребљавајте никакве механичке уређаје или вештачка средства за убрзавање процеса одлеђивања, које није препоручио произвођач. Пораст температуре на паковањима замрзнутих намирница, током одмрзавања, може да скрати њихов безбедан рок чувања.

ТЕХНИЧКИ ПОДАЦИ

Димензије	Висина x ширина x дубина (mm):	Ближе техничке информације су дате на плочици са подацима која се налази споља на десној страни уређаја.
	876 Ч 1336 Ч 665	
Време пораста температуре	31 сати	

ИНСТАЛАЦИЈА

Постављање

Уређај се може инсталирати у сувом затвореном простору са добром вентилацијом (у гаражи или подруму), али за постизање оптималних радних карактеристика уређај треба поставити у просторију чија температура околне одговара климатској класи назначеној на плочици са подацима на уређају:

Климатска класа	Температура околине
СН	+10°C до + 32°C
Н	+16°C до + 32°C
СТ	+16°C до + 38°C
Т	+16°C до + 43°C

Захтеви за проветравање

1. Ставите замрзивач у хоризонталном положају на стабилну подлогу. Уређај мора да се ослања на све четири ножице.
2. Осигурајте да зазор између уређаја и задњег зида буде 5 cm.

3. Осигурајте да зазор између уређаја и бочних страна буде 5 cm. Иза уређаја мора да има довољно струјања ваздуха.

Електрично прикључивање

Осигурајте се пре уметања утикача да напон и фреквенција, приказани на плочици са ознаком типа, одговарају вашем кућном напајању струјом.

Овај апарат мора бити уземљен. Утикач напојног кабла је опремљен контактом за ову намену. Ако утикач кућног напајања струјом није уземљен, прикључите уређај на посебно уземљење, и то према важећим прописима и уз консултацију квалификованог електричара. Произвођач одбија сваку одговорност код непоштовања горе наведених сигурносних мера.

Овај апарат одговара Директивама Е.Е.3.



ЕКОЛОШКА ПИТАЊА

Симбол  на производу или на његовој амбалажи означава да се с тим производом несме поступити као са отпадом из домаћинства. Уместо тога треба бити изручен прикладним поступцима за рециклирање електронских и електричних апарата. Исправним одлагањем овог производа спречиће потенцијалне негативне

последице на околину и здравље људи, које би иначе могли угрозити неодговарајућим руковањем отпада овог производа. За детаљније информације о рециклирању овог производа молимо Вас да контактирате Ваш локални градски завод, услугу за одлагање отпада из домаћинства или трговину у којој сте купили производ.



www.electrolux.com/shop

